

LP-M230

ユーザーズガイド

普通紙やはがきなどの特殊紙への印刷手順、ソフトウェアの機能・操作方法、本機のメンテナンス方法など、本機を使用していく上で必要となる情報を詳しく説明しています。

目的に応じて必要な箇所をお読みください。

目次

はじめに	9
商標および免責事項	10
ライセンスについて	11
マニュアル体系	12
本書の使い方	13
本書の表記	13
製品に関する諸注意と適合規格	14
本製品の不具合に起因する付随的損害	14
本製品の使用限定	14
本製品を日本国外へ持ち出す場合の注意	14
著作権	14
純正品推奨	14
プリンターの廃棄	14
複製が禁止されている印刷物	15
電波障害自主規制	15
電源高調波	15
オゾン	15
エコマーク物質エミッションに関する試験方法	15
本製品の使用時におけるセキュリティーに関するご注意	16
電波に関するご注意	17
本機の主な特長	18
1 仕様	21
基本機能／コピー機能	22
プリント機能	24
スキャン機能	25
ファクス機能	26
ダイレクトファクス機能	27
自動原稿送り装置機能	27
2 プリンターの基本操作	29
各部の名称	30
前面	30
背面	31
自動原稿送り装置	31
操作パネル	32
電源を入れる	33
操作パネルで初期設定を行う	34

Panel Settings ページを印刷・確認する	35
操作パネル	35
設定管理ツール (Windows のみ)	35
節電モード	36
節電モードを解除する	36
3 プリンター管理ソフトウェア	37
プリンタードライバーとスキャナードライバー	38
EpsonNet Config.....	39
管理者パスワードを作成する	39
設定管理ツール (Windows のみ).....	40
ステータスマニター (Windows のみ).....	41
ランチャー (Windows のみ).....	42
宛先表ツール	43
スキャンボタンマネージャー	44
4 プリンターの接続とソフトウェアのインストール	45
ネットワークのセットアップの概要	46
プリンターを接続する	47
プリンターをコンピューターまたはネットワークに接続する	48
IP アドレスを設定する	50
TCP/IP プロトコルと IP アドレス	51
プリンターの IP アドレスを自動で設定する	52
プリンターの IP アドレスの動的設定方法	53
IP アドレスを割り当てる (IPv4 モードの場合)	54
IP 設定を検証する	56
System Settings ページを印刷・確認する	57
プリンタードライバーをインストールする (Windows).....	58
プリンタードライバーをインストールする前に (ネットワーク接続セットアップの場合)	58
EPSON ソフトウェアディスクを挿入する	60
USB 接続セットアップ	60
ネットワーク接続セットアップ	61
ワイヤレス設定を行う (LP-M230FDW のみ)	62
共有印刷を設定する	87
プリンタードライバーをインストールする (Mac OS X)	95
Mac OS X でワイヤレス設定を行う	96
ワイヤレス設定を行う (LP-M230FDW のみ)	97
ドライバーおよびソフトウェアをインストールする	105

5	印刷の基本操作	107
	用紙について	108
	用紙の使用ガイドライン	108
	自動原稿送り装置ガイドライン	109
	使用できない用紙	110
	用紙の保管ガイドライン	111
	対応用紙	112
	使用できる用紙	113
	用紙をセットする	115
	容量	115
	用紙の寸法	115
	用紙トレイに用紙をセットする	116
	用紙トレイ (PSI) に用紙をセットする	122
	排出延長トレイの使い方	126
	用紙のサイズと種類を設定する	127
	用紙サイズを設定する	127
	用紙種類を設定する	127
	印刷する	128
	コンピューターから印刷する	128
	印刷ジョブを中止する	128
	両面印刷	130
	USB 記憶デバイスを使用したダイレクト印刷	134
	印刷オプションを選択する	135
	ユーザー定義用紙に印刷する	138
	印刷ジョブの状態を確認する	140
	レポートページを印刷する	141
	プリンター設定	142
	Web Services on Devices (WSD) で印刷する	144
	印刷サービスの役割を追加する	145
	プリンターのセットアップ	146
6	コピーする	147
	コピー用の用紙をセットする	148
	原稿を用意する	149
	原稿ガラスからコピーを行う	150
	自動原稿送り装置からコピーを行う	152

コピーオプションを設定する	153
部数	153
出力用紙サイズ	154
ソート / スタック	155
倍率選択	156
原稿サイズ	158
原稿の種類	159
濃度	160
シャープネス	161
地色除去	161
両面	162
2 アップ	163
上下枠消し量	164
左右枠消し量	165
中消し量	165
ID カードコピーをする	166
デフォルト設定を変更する	167
7 スキャンする	169
スキャンの概要	170
USB で接続したコンピューターへのスキャンを行う	171
操作パネルからスキャンを行う	171
TWAIN ドライバーを使用してスキャンを行う	172
WIA ドライバーを使用してスキャンを行う	173
ネットワーク上のスキャナーの使い方	174
概要	175
ログイン名とパスワードを確認する	176
文書の保存先を指定する	178
プリンター設定を行う	188
ネットワークにスキャンファイルを送信する	193
USB 記憶デバイスにスキャンする	194
スキャン画像を添付した電子メールを送信する	195
ファクス / 電子メールの宛先表を設定する	195
スキャンファイルを添付した電子メールを送信する	197
スキャンオプションを設定する	198
デフォルト設定を変更する	198
個別ジョブのスキャン設定を変更する	200
8 ファクスを使用する	201
電話回線を接続する	202
ファクスの初期設定を行う	203
発信元情報を設定する	203
日時を設定する	204
時間表示形式を変更する	204

ファクスを送信する	205
自動原稿送り装置に原稿をセットする	205
原稿ガラスに原稿をセットする	206
解像度	207
原稿の種類	207
濃度	207
ポーズを入れる	208
ファクスを自動送信する	208
手動でファクスを送信する	209
送信を確認する	209
自動リダイヤル	209
ファクスを時刻指定送信する	210
ドライバーからファクス送信する (ダイレクトファクス)	211
Windows の場合	212
Mac OS X の場合	214
ファクスを受信する	216
受信モードについて	216
ファクス受信用の用紙をセットする	216
ファクス専用モードでファクスを自動受信する	216
電話モードで手動でファクスを受信する	216
電話 / ファクス切替モードまたは留守番電話接続モードで ファクスを自動受信する	217
外付け電話機を使用して手動でファクスを受信する	217
メモリーにファクスを受信する	217
ポーリング 受信	217
自動ダイヤル	218
短縮宛先	218
短縮宛先の番号を登録する	218
短縮宛先を使用してファクスを送信する	219
ファクスグループ	220
ファクスグループを設定する	220
ファクスグループを編集する	221
ファクスグループを使用してファクスを送信する (マルチアドレス送信)	221
その他のファクス使用方法	223
親展受信の使い方	223
留守録装置の使い方	224
コンピューターのモデムの使い方	224
音の設定を行う	225
スピーカーの音量	225
呼び出し音の音量	225
ファクス設定を行う	226
ファクスオプションを変更する	226
利用可能なファクスオプション	226
デフォルト設定を変更する	229
レポートを印刷する	230

9	操作パネルメニューとテンキーの使い方	231
	操作パネルのメニューについて	232
	レポート/リスト	232
	メーター確認	233
	仕様設定	233
	初期値設定	262
	用紙トレイ設定	271
	パネル表示言語	272
	パ 制限操作制限機能	273
	パ 制限操作制限を有効化する	273
	パ 制限操作制限を無効化する	273
	プリンターの操作を制限する	274
	節電モードへの移行時間を設定する	275
	工場設定にリセットする	276
	操作パネルの言語を切り替える	277
	操作パネル	277
	設定管理ツール (Windows のみ)	277
	テンキーの使い方	278
	文字を入力する	278
	数値または名前を変更する	278
10	困ったときには	279
	紙づまりの処理	280
	紙づまりを防ぐために	280
	紙づまりの位置を特定する	281
	自動原稿送り装置の紙づまり	282
	プリンター前面の紙づまり	285
	プリンター背面の紙づまり	289
	排出トレイ付近の紙づまり	291
	用紙トレイ、自動原稿送り装置付近の紙づまり	294
	プリンターに関する基本的な問題	295
	表示に関する問題	296
	印刷に関する問題	297

印刷品質に関する問題	298
印刷がうすい	299
トナー汚れまたは印刷はがれがある／うら面にしみができる	300
まばらな点／画像のぼやけがある	300
何も印刷されない	301
筋がでる	301
斑紋がある	301
ゴースト（残像）がある	302
ぼんやりしている	302
微細な黒点がある	303
斜線が入る	303
紙が折れている／しわがある	304
上部の余白が間違っている	304
紙に突出／凹凸がある	305
コピーに関する問題	306
コピー品質に関する問題	307
ファクスの問題	308
スキャンの問題	310
スキャナードライバー／プリンターユーティリティの問題	312
その他の問題	313
プリンターメッセージについて	314
エプソンサービスコールセンターへのご相談	322
情報を確認する	323
LCD ディスプレイのメッセージ	323
ステータスマニターからのアラート	323
カスタムモード	324
操作パネル	324
設定管理ツール（Windows のみ）	324
11 日常管理	325
清掃について	326
原稿読み取り部の清掃	327
原稿送りローラーの清掃	328
消耗品の管理	329
消耗品の交換時期	329
保管上のご注意	329
使用済み消耗品の処分	329
トナーカートリッジを交換する	330
概要	331
トナーカートリッジを取り外す	332
トナーカートリッジを取り付ける	334
回収	336
ベルマーク運動	336

トナーカートリッジを注文する	337
トナーカートリッジの種類	337
トナーカートリッジを注文する時期	337
トナーカートリッジの保管について	338
プリンターの管理について	339
EpsonNet Config でプリンターの状態を確認・管理する	339
ステータスマニターでプリンターの状態を確認する (Windows のみ)	339
電子メールでプリンターの状態を確認する	340
トナーや用紙を節約する	341
ページ数を確認する	342
プリンターを移動するときは	343
12 サービス・サポートのご案内	345
各種サービス・サポートについて	346
保守サービスのご案内	347
保証書について	347
補修用性能部品および消耗品の保有期間	347
保守サービスの受付窓口	347
保守サービスの種類	348
エプソンサービスパック	348
お問い合わせ先	349
索引	351

はじめに

EPSON LP-M230 シリーズをお買い上げいただきまことにありがとうございます。

本書では、初めて本機を使用するユーザーを対象に、本機の操作方法および使用上の注意事項を説明します。

本機を最大限に活用するため、本書をお読みください。

本書は、コンピューターおよび基本的なネットワーク運用・構成についての知識がある方を対象としています。

本書は、読み終わったあとも必ず保管してください。

EPSON LP-M230 シリーズ ユーザーズガイド

© 2013 Seiko Epson Corporation. All rights reserved.

2013年1月

管理番号：NPD4763-03

(ME6037J9-4 初版)

商標および免責事項

EPSON、EXCEED YOUR VISION はセイコーエプソン株式会社の登録商標です。

Apple®、Bonjour®、ColorSync®、Macintosh®、Mac OS® は、米国およびその他の国における Apple Inc. の商標です。

Microsoft®、Windows Vista®、Windows®、Windows Server® は、米国およびその他の国における Microsoft Corporation の商標です。

RSA、BSAFE は、EMC Corporation の米国およびその他の国における登録商標または商標です。

その他の製品名、会社名は各社の登録商標または商標です。

Microsoft Corporation のガイドラインに従って画面写真を使用しています。

この取扱説明書の中で△と表記されている事項は、安全にご利用いただくための注意事項です。必ず操作を行う前にお読みいただき、指示をお守りください。

コンピューターウイルスや不正侵入などによって発生した障害については、当社はその責任を負いかねますので、あらかじめご了承ください。

ご注意

- 本書の内容の一部または全部を無断転載することを禁止します。
- 本書の内容は将来予告なしに変更することがあります。
- 本書の内容にご不明な点や誤り、記載漏れなど、お気づきの点がありましたら弊社までご連絡ください。
- 運用した結果の影響については前項に関わらず責任を負いかねますのでご了承ください。
- 本製品が、本書の記載に従わずに取り扱われたり、不適當に使用されたり、弊社および弊社指定以外の、第三者によって修理や変更されたことなどに起因して生じた障害等の責任は負いかねますのでご了承ください。

ライセンスについて

RSA BSAFE について

本機は、EMC Corporation の RSA BSAFE 暗号化ソフトウェアを搭載しています。



DES 暗号について

This product includes software developed by Eric Young.

(eay@mincom.oz.au)

AES 暗号について

Copyright© 2003, Dr BrianGladman, Worcester, UK. All rights reserved. This product uses published AES software provided by Dr Brian Gladman under BSD licensing terms.

TIFF (libtiff) について

LibTIFF Copyright© 1988-1997 SamLeffler

Copyright© 1991-1997 Silicon Graphics, Inc.

JPEG コードについて

本機のソフトウェアには、the Independent JPEG Group で作成されたコードの一部を利用しています。

マニュアル体系

安全にご利用いただくために	本機を安全に使用するために、本機を使用する前に理解しておく必要のある情報について説明しています。
セットアップガイド	本機の設置手順、ワイヤレスの設定方法、ファクスおよびスキャン機能の初期設定を説明しています。(ワイヤレス通信はLP-M230FDWのみ対応)
ユーザーズガイド (本書)	本機の設置が終わってから印刷、コピー、スキャン、ファクスするまでの準備、各機能の設定方法、操作パネルのメニュー項目、トラブルの対処方法、および日常の管理について説明しています。 このマニュアルは、EPSON ソフトウェアディスク内に収録されています。
EpsonNet Config ヘルプ (HTML ファイル)	EpsonNet Config の操作方法、設定項目について説明しています。 このヘルプは、EPSON ソフトウェアディスク内に収録されています。
PS プリンタードライバーインストール ガイド	PS プリンタードライバーのインストール方法を説明しています。 このマニュアルは、EPSON ソフトウェアディスク内に収録されています。

本書の使い方

ここには次の項目を記載します：

- ・「本書の表記」(13 ページ)

■ 本書の表記

- 1 本文中の「コンピューター」は、パーソナルコンピューターやワークステーションの総称です。
- 2 本文中では、説明する内容によって、次のマークを使用しています。

注記：

- ・ 注意すべき事項を記述しています。必ずお読みください。

補足：

- ・ 補足事項を記述しています。

参照：

- ・ 本書内の参照先です。

- 3 本文中では、用紙の向きを次のように表しています。

☐、☐、よこ置き：プリンター正面からみて、用紙を横長にセットした状態です。

☐、☐、たて置き：プリンター正面からみて、用紙を縦長にセットした状態です。

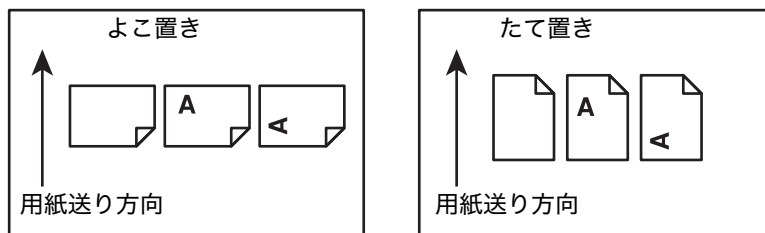

- 4 特別に断りがない限り、本書のスクリーンショットとイラストは LP-M230FDW のものを使用しています。お使いのモデルによっては、スクリーンショットやイラストの中の項目が使用できない場合があります。
- 5 モデルによって使用できない機能があります。

製品に関する諸注意と適合規格

本製品のご使用にあたっての諸注意や法律上のご注意、適合規格などについて説明します。

■ 本製品の不具合に起因する付随的損害

万一、本製品（添付のソフトウェア等も含みます）の不具合によって所期の結果が得られなかったとしても、そのことから生じた付随的な損害（本製品を使用するために要した諸費用、および本製品を使用することにより得られたであろう利益の損失等）は、補償致しかねます。

■ 本製品の使用限定

本製品を航空機・列車・船舶・自動車などの運行に直接関わる装置・防災防犯装置・各種安全装置など機能・精度などにおいて高い信頼性・安全性が必要とされる用途に使用される場合は、これらのシステム全体の信頼性および安全維持のためにフェールセーフ設計や冗長設計の措置を講じるなど、システム全体の安全設計にご配慮いただいた上で当社製品をご使用いただくようお願いいたします。本製品は、航空宇宙機器、幹線通信機器、原子力制御機器、医療機器など、極めて高い信頼性・安全性が必要とされる用途への使用を意図しておりませんので、これらの用途には本製品の適合性をお客様において十分ご確認の上、ご判断ください。

■ 本製品を日本国外へ持ち出す場合の注意

本製品（ソフトウェアを含む）は日本国内仕様のため、本製品の修理・保守サービスおよび技術サポートなどの対応は、日本国外ではお受けできませんのでご了承ください。また、日本国外ではその国の法律または規制により、本製品を使用できないことがあります。このような国では、本製品を運用した結果罰せられることがあります。当社といたしましては一切責任を負いかねますのでご了承ください。

■ 著作権

写真・書籍・地図・図面・絵画・版画・音楽・映画・プログラムなどの著作権物は、個人（家庭内その他これに準ずる限られた範囲内）で使用するために複製する以外は著作権者の承認が必要です。

■ 純正品推奨

本機は純正トナーカートリッジ使用時に最高の印刷品質が得られるように設計されております。純正品以外のものをご使用になると、本機の故障の原因となったり、印刷品質が低下するなど、本機の性能が発揮できない場合があります。純正品以外のものをご使用したことにより発生した不具合については保証いたしませんのでご了承ください。

■ プリンターの廃棄

一般家庭でお使いの場合は、必ず法令や地域の条例、自治体の指示に従って廃棄してください。事業所など業務でお使いの場合は、産業廃棄物処理業者に廃棄物処理を委託するなど、法令に従って廃棄してください。

■複製が禁止されている印刷物

紙幣、有価証券などをプリンターで印刷すると、その印刷物の使用如何に係わらず、法律に違反し、罰せられます。

(関連法律)

刑法第 148 条、第 149 条、第 162 条

通貨及証券模造取締法第 1 条、第 2 条など

以下の行為は、法律により禁止されています。

- 紙幣、貨幣、政府発行の有価証券、国債証券、地方証券を複製すること（見本印があっても不可）
- 日本国外で流通する紙幣、貨幣、証券類を複製すること
- 政府の模造許可を得ずに未使用郵便切手、郵便はがきなどを複製すること
- 政府発行の印紙、法令などで規定されている証紙類を複製すること

次のものは、複製するにあたり注意が必要です。

- 民間発行の有価証券（株券、手形、小切手など）、定期券、回数券など
- パスポート、免許証、車検証、身分証明書、通行券、食券、切符など

■電波障害自主規制

この装置は、クラス B 情報技術装置です。この装置は、家庭環境で使用することを目的としていますが、この装置がラジオやテレビジョン受信機に近接して使用されると、受信障害を引き起こすことがあります。マニュアルに従って正しい取り扱いをしてください。

■電源高調波

この装置は、高調波電流規格 JIS C 61000-3-2 に適合しています。

■オゾン

ページプリンターの印刷原理上、印刷処理中には微量のオゾンが発生します（排気風にオゾン臭を感じる場合があります）。印刷中に本機が発生するオゾンは微量であり、通常の作業環境における安全許容値（1.5mg/h）を上回ることはありません。ただし、オゾン濃度はプリンターの設置環境によって変わるため、次のような条件での使用は避けてください。

- 製品の環境条件外での使用
- 狭い部屋での複数ページプリンターの使用
- 換気が悪い場所での使用
- 上記条件下での長時間連続稼働
- 長時間印刷時や大量印刷時には、換気をするようにしてください。

■エコマーク物質エミッションに関する試験方法

試験方法

RAL-UZ122：2006

粉塵、オゾン、スチレン、ベンゼンおよび TVOC の放散については、エコマーク No.122「プリンター Version2」の物質エミッションの放散速度に関する認定基準を満たしています。（トナーは本製品用に推奨しております消耗品を使用し、印刷を行った場合について、試験方法：RALUZ122：2006 の付録 2 に基づき試験を実施しました。）

■ 本製品の使用時におけるセキュリティーに関するご注意

本製品を使用する前に、必ずお読みください。

本製品などの無線 LAN 製品では、LAN ケーブルを使用する代わりに、電波を利用してコンピューターなどと無線アクセスポイント間で情報のやり取りを行うため、電波の届く範囲であれば自由に LAN 接続が可能であるという利点があります。その反面、電波はある範囲内であれば障害物（壁など）を越えてすべての場所に届くため、セキュリティーに関する設定を行っていない場合、以下のような問題が発生する可能性があります。

通信内容を盗み見られる

悪意ある第三者が、電波を故意に傍受し、

- ID やパスワードまたはクレジットカード番号などの個人情報
- メールの内容

などの通信内容を盗み見られる可能性があります。

不正に侵入される

悪意ある第三者が、無断で個人や会社内のネットワークへアクセスし、

- 個人情報や機密情報を取り出す（情報漏洩）
- 特定の人物になりすまして通信し、不正な情報を流す（なりすまし）
- 傍受した通信内容を書き換えて発信する（改ざん）
- コンピューターウィルスなどを流しデータやシステムを破壊する（破壊）

などの行為をされてしまう可能性があります。

本来、無線 LAN カードや無線アクセスポイントは、これらの問題に対応するためのセキュリティーの仕組みを持っていますので、無線 LAN 製品のセキュリティーに関する設定を行って製品を使用することで、その問題が発生する可能性は少なくなります。

セキュリティーの設定を行わないで使用した場合の問題を十分理解した上で、お客様自身の判断と責任においてセキュリティーに関する設定を行い、製品を使用することをお奨めします。

*セキュリティー対策を施さず、あるいは、無線 LAN の仕様上やむを得ない事情によりセキュリティーの問題が発生してしまった場合は、弊社は、これによって生じた損害に対する責任を負いかねます。

■ 電波に関するご注意

機器認定

本製品には電波法に基づく小電力データ通信システムとして認証を受けている無線設備が内蔵されています。

- 設備名 : RTL8188CE
- 認証番号 : 201GZ10215071
201WW10215072

周波数

本製品は、2.4GHz 帯の 2.400GHz から 2.4835 GHz まで使用できますが、他の無線機器と同じ周波数を使っていることがあります。他の無線機器との電波干渉を防止するため、以下の事項に注意してご使用ください。

<本製品の使用上の注意>

本製品の使用周波数は、2.4GHz 帯です。この周波数では、電子レンジなどの産業・科学・医療用機器の他、他の同種無線局、工場の製造ラインなどで使用される免許を要する移動体識別用構内無線局、アマチュア無線局、免許を要しない特定の小電力無線局（以下、「他の無線局」と略す）が運用されています。

1. 本機を使用する前に、近くで「他の無線局」が運用されていないことを確認してください。
2. 万が一、本機と「他の無線局」との間に有害な電波干渉が発生した場合には、速やかに本機の使用場所を変えるか、使用周波数を変更するかまたは本機の運用を停止（無線の発射を停止）してください。
3. 不明な点、その他お困りのことが起きたときは、エプソンインフォメーションセンターまでお問い合わせください。

参考：

上記注意事項が記載されているステッカーが同梱されています。本製品の目立つところに貼り付けてください。

本製品は Wi-Fi Alliance の承認を受けた無線機器です。他メーカーの Wi-Fi 承認済み無線機器とも通信が可能です。Wi-Fi 対応製品の詳細は Wi-Fi Alliance のホームページ (<http://www.wi-fi.org>) をご参照ください。



この無線機器は 2.4GHz 帯を使用します。変調方法として DS-SS、OFDM 変調方式を採用しており、与干渉距離は 40 m です。全帯域を使用し周波数変更が可能です。

本機の主な特長

ここでは、本機の主な特長とその参照先について説明します。

両面印刷

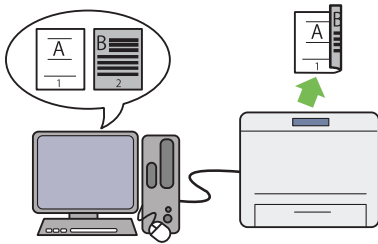

両面印刷は、2 ページ以上の文書を用紙の両面に印刷する機能です。使用する用紙を節約することができます。詳細については「[両面印刷](#)」(130 ページ) を参照してください。

まとめて 1 枚印刷

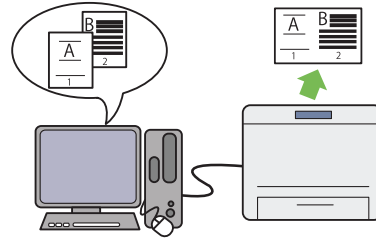

まとめて 1 枚を使用すれば、1 枚の用紙に複数のページを印刷できます。使用する用紙を節約することができます。詳細についてはプリンタードライバーのヘルプを参照してください。

用紙トレイ (PSI)

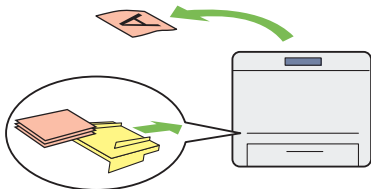

用紙トレイ (PSI) にセットされた用紙は、用紙トレイにセットされた用紙よりも優先されます。用紙トレイ (PSI) を使用すれば、用紙トレイにセットした通常の用紙とは異なる種類、サイズの用紙を優先的に使用することができます。詳細については「[用紙トレイ \(PSI\) に用紙をセットする](#)」(122 ページ) を参照してください。

ワイヤレス印刷 (LP-M230FDW のみ)

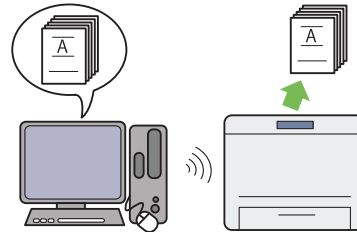

プリンターのワイヤレス LAN 機能を使用すればプリンターの設置場所を選ばず、コンピューターとの配線なしで印刷ができます。詳細については「[ワイヤレス設定を行う \(LP-M230FDW のみ\)](#)」(62 ページ) または「[Mac OS X でワイヤレス設定を行う](#)」(96 ページ) を参照してください。

USB ダイレクト印刷

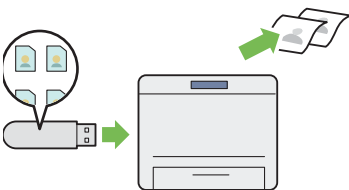

コンピューターやアプリケーションを起動せずに、USB 記憶デバイスから直接印刷できます。詳細については「[USB 記憶デバイスを使用したダイレクト印刷](#)」(134 ページ) を参照してください。

2 アップコピー

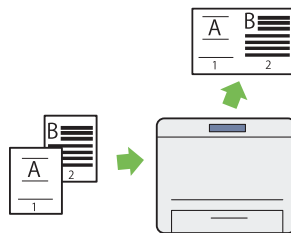

2 ページの原稿を 1 枚の用紙の片面にコピーできます。使用する用紙を節約することができます。詳細については、「[2 アップ](#)」(163 ページ) を参照してください。

ID カードコピー



操作パネルで ID カードコピーを選択すれば、ID カードの両面を 1 枚の用紙の片面に原寸でコピーできます。

詳細については「ID カードコピーをする」(166 ページ)を参照してください。

スキャナー (メール送信)

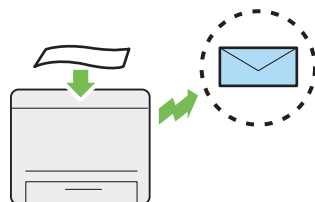

スキャンしたデータを電子メールに添付して直接送信できます。宛先の電子メールアドレスは宛先表から選択するか、操作パネルを使用して直接入力できます。

詳細については「スキャン画像を添付した電子メールを送信する」(195 ページ)を参照してください。

スキャナー (ネットワーク)

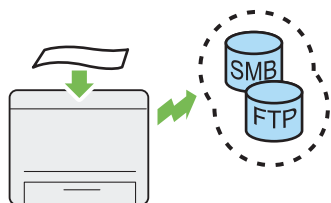

ソフトウェアを使用せずに、SMB または FTP 経由でコンピュータやサーバーにスキャンしたデータを転送できます。宛先となる FTP サーバーやコンピュータを事前に宛先表に登録する必要がありますが、作業時間を短縮できます。

詳細については「ネットワーク上のスキャナーの使い方」(174 ページ)を参照してください。

USB 記憶デバイスにスキャンする

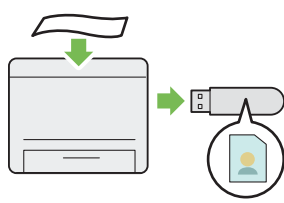

USB 記憶デバイスをコンピュータに接続してスキャンしたデータを保存する必要はありません。USB 記憶デバイスを本機の USB 差込口に挿入して、スキャンしたデータを USB 記憶デバイスに直接保存できます。

詳細については「USB 記憶デバイスにスキャンする」(194 ページ)を参照してください。

原稿ガラスからスキャンする

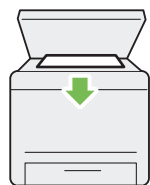

原稿ガラスから本や冊子のページをスキャンできます。原稿ガラスからスキャンするときは、原稿を下向きにセットします。

詳細については「原稿ガラスからコピーを行う」(150 ページ)を参照してください。

自動原稿送り装置からスキャンする



自動原稿送り装置を使用して複数枚の綴じられていない原稿をスキャンできます。自動原稿送り装置からスキャンするときは、原稿を上向きにセットします。

詳細については「自動原稿送り装置からコピーを行う」(152 ページ)を参照してください。

コンピューターからのダイレクトファクス

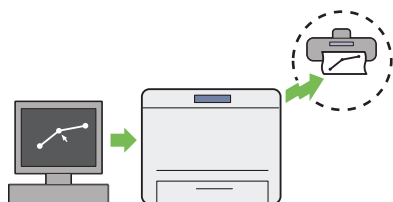

ファクスドライバーを使用してコンピューターから直接ファクスを送信できます。宛先は、My ファクス宛先表または本体の宛先表から選択するか、テンキーを使用して名前とファクス番号を直接入力できます。

詳細については「ドライバーからファクス送信する (ダイレクトファクス)」(211 ページ)を参照してください。

宛先表

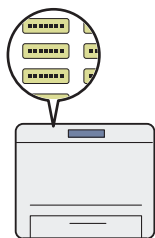

宛先表で宛先指定の操作を簡略化できます。本体上の宛先表とサーバー上の宛先表が使用できます。スキャナー (メール送信) またはスキャナー (ネットワーク) 機能使用時、ファクス送信時は、宛先表から任意の電子メールアドレスやファクス番号を選択してください。

詳細については「宛先表ツール」(43 ページ)を参照してください。

仕様

本章では、本機の主な仕様を記載しています。製品仕様は将来予告なしに変更することがありますのでご注意ください。

補足：



- 機種によっては利用できない機能があります。

本章には下記の項目を記載します：



- ・「基本機能／コピー機能」(22 ページ)
- ・「プリント機能」(24 ページ)
- ・「スキャン機能」(25 ページ)
- ・「ファクス機能」(26 ページ)
- ・「ダイレクトファクス機能」(27 ページ)
- ・「自動原稿送り装置機能」(27 ページ)

基本機能／コピー機能

形式	デスクトップタイプ
メモリー容量	256 MB
ハードディスク容量	—
読み取り解像度	原稿ガラス：600 × 600 dpi 自動原稿送り装置：600 × 300 dpi
書き込み解像度	標準：600 × 600 dpi 高解像度：1200 × 1200 dpi* *: 高解像度モードでは、画質調整のために印刷速度が低下することがあります。印刷速度は、文書によっても低下する場合があります。
階調	256 階調（グレースケール）
ウォームアップ・タイム	45 秒以下（室温 22°C、工場出荷設定時） 注記： ・ 画質調整のために長くなる場合があります。
複写原稿	原稿ガラス：シート、ブックともに最大 215.9 × 297 mm 自動原稿送り装置：最大 215.9 × 355.6 mm
複写（用紙）サイズ	用紙トレイ： 幅：76.2 ～ 215.9 mm、長さ：127 ～ 355.6 mm 用紙トレイ (PSI)： 幅：76.2 ～ 215.9 mm、長さ：210 ～ 355.6 mm 画像欠け幅：先端 4.1 mm 以内、後端 4.1 mm 以内、両端 4.1 mm 以内
複写用紙（用紙厚）	用紙トレイ： 60 ～ 163 g/m ² （はがきの場合、60 ～ 190 g/m ² ） 用紙トレイ (PSI)： 60 ～ 163 g/m ² 注記： ・ 弊社推奨紙の使用をお勧めします。使用条件によっては正しく印刷できない場合があります。詳細については「 使用できない用紙 」（110 ページ）を参照してください。
ファーストコピー・タイム	20 秒（A4 □ / 標準モード時）
複写倍率	等倍：1:1±1.3% 固定倍率：1:0.50、1:0.70、1:0.81、1:1.22、1:1.41、1:2.00 任意倍率：1:0.25 ～ 1:4.00（1% きざみ）
連続複写速度	原稿ガラス： A4：30 ページ／分（1 ページの文書を 11 部複写して測定） 自動原稿送り装置： A4：20 ページ／分（11 ページの文書を 1 部複写して測定） 注記： ・ 画質調整のために速度が低下することがあります。 ・ 用紙種類によってパフォーマンスが低下することがあります。
用紙重量	60 ～ 163 g/m ²
給紙方式／給紙容量	標準： 250 枚（用紙トレイ）+10 枚（用紙トレイ (PSI)） 最大給紙容量： 260 枚（標準） 注記： ・ 64g/m ² の用紙をセットした場合の枚数です。

連続複写枚数	99 ページ 補足： ・ 画質安定化処理のため、機械の動作を一時的に中断することがあります。
出カトレイ容量	排出トレイ： 約 125 枚 (A4 ) 原稿受け： 約 50 枚 (A4 ) 注記： ・ 64g/m ² の用紙をセットした場合の枚数です。
電源	AC 100V±10%、11.4A、50/60Hz 共用
消費電力	最大消費電力：940 W 連続印刷時：500 Wh 以下 待機モード時：55 Wh 以下 低電力モード時：8 Wh 以下 スリープモード時：4 Wh 以下
大きさ	幅 420 × 奥行 398* × 高さ 365 mm *: 用紙トレイは押し込まれ、延長されていない状態
質量	12.0 kg 注記： ・ 用紙の重量は含みません。 ・ トナーカートリッジの重量を含みます。
機械占有寸法	幅 795.5 × 奥行 1049* mm *: フロントカバーおよび背面カバーが開いている状態。
使用環境	温度：10 ～ 32 °C、湿度：10 ～ 85%（結露による障害は除く） 非使用時：温度：-20 ～ 40 °C、湿度：5 ～ 85%（結露による障害は除く） 注記： ・ 使用直前のプリンター内部の環境（温度、湿度など）が設置環境になじむまで、使用される用紙の品質によってはプリント品質の低下を招く場合があります。

プリント機能

形式	内蔵型
連続プリント速度 ^{*1}	<p>A4 : 普通紙を用紙トレイから給紙した場合 片面^{*2}: 30 ページ/分</p> <p>注記: ^{*1} 用紙種類、サイズやプリント条件によって、プリント速度が低下する場合があります。 ^{*2} A4 原稿連続プリント時。</p>
解像度	<p>標準: 600 × 600 dpi 高解像度: 1200 × 1200 dpi*</p> <p>*: 高解像度モードでは、画質調整のためにプリント速度が低下することがあります。プリント速度は、文書によっても低下する場合があります。</p>
対応プロトコル	<p>LP-M230FDN: Ethernet (標準): TCP/IP (LPD、Port9100、WSD)</p> <p>LP-M230FDW: Ethernet (標準): TCP/IP (LPD、Port9100、WSD) IEEE802.11b/g (標準)</p> <p>補足:</p> <ul style="list-style-type: none"> WSD は、Web Services on Devices の略称です。 WSD は Microsoft® Windows Vista® または Windows® 7 でのみ利用できません。
対応 OS ^{*1}	<p>Microsoft® Windows® XP、 Microsoft® Windows® XP x64 Edition、 Microsoft® Windows Vista®、 Microsoft® Windows Vista® x64 Edition、 Microsoft® Windows Server® 2003、 Microsoft® Windows Server® 2003 x64 Edition、 Microsoft® Windows Server® 2008、 Microsoft® Windows Server® 2008 x64 Edition、 Microsoft® Windows Server® 2008 R2 x64 Edition、 Microsoft® Windows® 7、 Microsoft® Windows® 7 x64 Edition、 Mac OS®^{*2}</p> <p>注記: ^{*1} 最新のサポート OS 情報、またはプリンタードライバーの制限事項の詳細はエプソンのホームページで確認してください。 http://www.epson.jp/support/ ^{*2} Mac OS® X 10.5.8 ~ 10.6、10.7 に対応</p>
インターフェイス	<p>LP-M230FDN: 標準: Ethernet (100BASE-TX/10BASE-T)、USB 2.0</p> <p>LP-M230FDW: 標準: Ethernet (100BASE-TX/10BASE-T)、USB 2.0、IEEE802.11b/g</p>

スキャン機能

形式	カラーキャナー
最大読み取りサイズ	基本機能/コピー機能に準ずる
読み取り解像度	1200 × 1200 dpi、600 × 600 dpi、300 × 300 dpi、200 × 200 dpi
読み取り階調	モノクロ：線画 1 ビット、グレースケール画像 8 ビット カラー：24 ビット
インターフェイス	LP-M230FDN： 標準：Ethernet (100BASE-TX/10BASE-T)、USB 2.0 LP-M230FDW： 標準：Ethernet (100BASE-TX/10BASE-T)、USB 2.0、IEEE802.11b/g
PC 保存	対応プロトコル：TCP/IP (SMB、FTP) 対応 OS： Microsoft® Windows® XP、 Microsoft® Windows Server® 2003、 Microsoft® Windows Server® 2008、 Microsoft® Windows Vista®、 Microsoft® Windows® 7、 Microsoft® Windows XP x64、 Microsoft® Windows Server® 2003 x64、 Microsoft® Windows Server® 2008 x64、 Microsoft® Windows Vista® x64、 Microsoft® Windows Server® 2008 R2 x64、 Microsoft® Windows® 7 x64、 Mac OS® X 10.5.8 ~ 10.6、10.7 注記： <ul style="list-style-type: none"> 最新のサポート OS 情報、またはプリンタードライバーの制限事項の詳細はエプソンのホームページで確認してください。 http://www.epson.jp/support/ 出力フォーマット： PDF (複数ページ 1 ファイル) JPEG TIFF (1 ページ 1 ファイル)
メール送信	対応プロトコル：TCP/IP (SMTP、POP3) 出力フォーマット： TIFF (1 ページ 1 ファイル) JPEG PDF (複数ページ 1 ファイル)

ファクス機能

送信原稿サイズ	原稿ガラス： 最大：215.9 × 297 mm 自動原稿送り装置： 最大：215.9 × 355.6 mm
記録紙サイズ	最大：リーガル 最小：A5
電送時間	3 秒台 (V.34) 注記： <ul style="list-style-type: none"> A4 サイズの 700 文字程度の文書を標準画質 (8 × 3.85 行 / mm) 、高速モード (28.8 kbps 以上 : JBIG) 送信時。画像情報のみの電送時間で、通信の制御時間は含まれておりません。なお、実際の通信時間は、原稿の内容、相手機種、回線の状態により異なります。
通信モード	ITU-T Super G3、ITU-T G3 ECM、ITU-T G3
走査線密度	400 × 400 ピクセル /25.4 mm (R16 × 15.4 本 /mm) 300 × 300 ピクセル /25.4 mm (R8 × 15.4 本 /mm) 200 × 200 ピクセル /25.4 mm (R8 × 7.7 本 /mm) 200 × 100 ピクセル /25.4 mm (R8 × 3.85 本 /mm)
符号化方式	モノクロ：1 ビット、JBIG、MMR、MR、MH カラー：対応していません。
通信速度	V.34 (33.6 /31.2 /28.8 /26.4 /24 /21.6 /19.2 /16.8 /14.4 /12 /9.6 /7.2/4.8 /2.4kbps) V.17 (14.4 /12 /9.6 /7.2kbps) V.29 (9.6 /7.2kbps) V.27ter (4.8 /2.4kbps)
適用回線	RJ-11、1 回線 PSTN、PBX、専用線 (3.4KHz/2 線式)

ダイレクトファクス機能

送信原稿サイズ	A4、レター、フォリオ (8.5 × 13 インチ)、リーガル
通信速度	ファクス機能に準ずる
通信解像度	ファクス機能に準ずる
適用回線	ファクス機能に準ずる
対応 OS	Microsoft® Windows® XP、 Microsoft® Windows Vista®、 Microsoft® Windows Server® 2003、 Microsoft® Windows Server® 2008、 Microsoft® Windows® 7、 Microsoft® Windows® XP x64、 Microsoft® Windows Server® 2003 x64、 Microsoft® Windows Server® 2008 x64、 Microsoft® Windows Vista® x64、 Microsoft® Windows Server® 2008 R2 x64、 Microsoft® Windows® 7 x64、 Mac OS® X 10.5.8 ~ 10.6、10.7 注記： <ul style="list-style-type: none">最新のサポート OS 情報、またはプリンタードライバーの制限事項の詳細はエプソンのホームページで確認してください。 http://www.epson.jp/support/

自動原稿送り装置機能

形式	片面
寿命	80000 ページ

プリンターの基本操作

本章には下記の項目を記載します：

- ・「各部の名称」(30 ページ)
- ・「電源を入れる」(33 ページ)
- ・「操作パネルで初期設定を行う」(34 ページ)
- ・「Panel Settings ページを印刷・確認する」(35 ページ)
- ・「節電モード」(36 ページ)

各部の名称

ここでは、LP-M230 シリーズの概要を示します。

ここには次の項目を記載します：

- ・「前面」(30 ページ)
- ・「背面」(31 ページ)
- ・「自動原稿送り装置」(31 ページ)
- ・「操作パネル」(32 ページ)

■ 前面

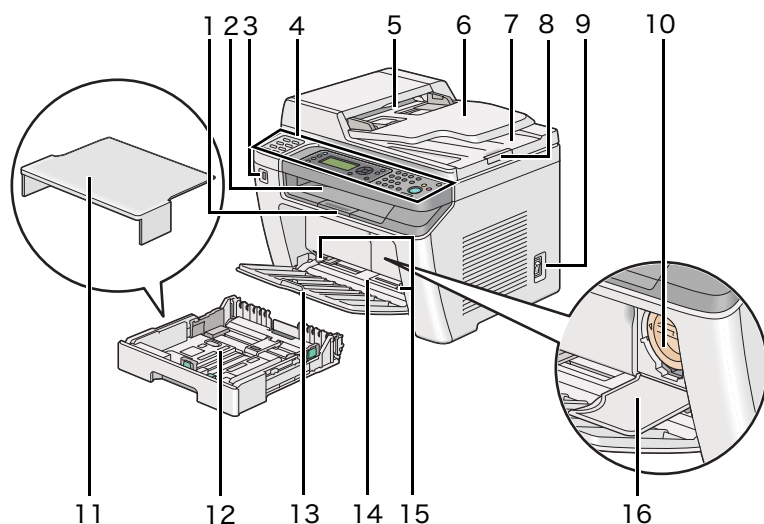

1	排出延長トレイ	2	排出トレイ
3	USB 差込口	4	操作パネル
5	自動原稿送り装置	6	原稿送りトレイ
7	原稿受け	8	延長排出トレイ
9	電源スイッチ	10	トナーカートリッジ
11	用紙トレイカバー	12	用紙トレイ
13	フロントカバー	14	用紙トレイ (PSI)
15	用紙ガイド (サイドガイド)	16	トナーカバー

■背面

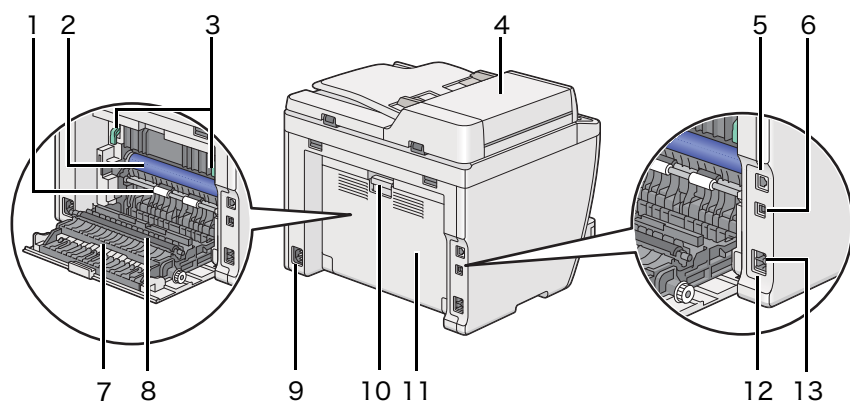

1	用紙位置合わせローラー	2	感光体ドラム
3	レバー	4	トップカバー
5	ネットワークコネクター	6	USB コネクター
7	用紙送りガイド	8	転写ロール
9	電源コネクター	10	背面カバーのハンドル
11	背面カバー	12	ハンドセットコネクター
13	モジュージャック		

■自動原稿送り装置

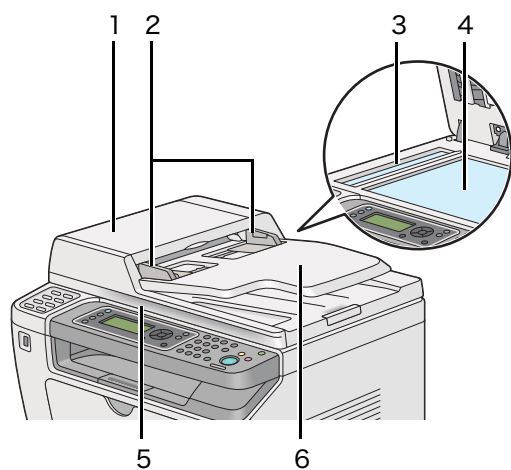

1	トップカバー	2	原稿ガイド
3	原稿読み取りガラス	4	原稿ガラス
5	原稿カバー	6	原稿送りトレイ

■ 操作パネル

操作パネルには、4行28文字を表示するLCDディスプレイ（液晶パネル）、発光ダイオード（LEDランプ）、操作ボタン、ワンタッチボタン、テンキーが搭載されており、これらを使用することでプリンターを操作することができます。

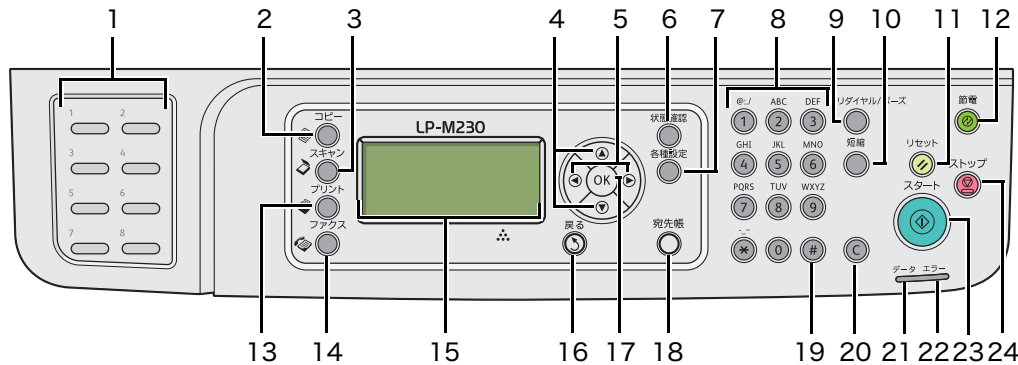

1	ワンタッチボタン	宛先表に登録されているファクス番号を呼び出します。宛先表の最初の8つのファクス番号は、番号順にボタンに割り当てられています。
2	☒(コピー) ボタン/ランプ	コピーメニューのトップに移動します。
3	☒(スキャン) ボタン/ランプ	スキャンメニューのトップに移動します。
4	▲▼ボタン	カーソルまたはハイライトを上下に移動します。
5	◀▶ボタン	カーソルまたはハイライトを左右に移動します。
6	状態確認ボタン/ランプ	ジョブ状態メニューのトップに移動します。
7	各種設定ボタン/ランプ	システムメニューのトップに移動します。
8	テンキー	文字と数値を入力します。
9	リダイヤル / ポーズボタン	<ul style="list-style-type: none"> ・ファクス番号を再ダイヤルします。 ・ファクス番号の間にポーズを入れます。
10	短縮ボタン	登録されたファクス番号を呼び出します。
11	↶(リセット) ボタン	現在の設定をリセットし、各サービスメニューのトップに戻ります。
12	Ⓜ(節電) ボタン/ランプ	スリープモードで点灯します。スリープモードを解除する場合にこのボタンを押します。
13	☒(プリント) ボタン/ランプ	プリントメニューのトップに移動します。
14	☒(ファクス) ボタン/ランプ	ファクスメニューのトップに移動します。
15	LCD ディスプレイ	各種設定、指示、エラーメッセージを表示します。
16	↶(戻る) ボタン	前の画面に戻ります。
17	Ⓞ(OK) ボタン	入力した値を確定します。
18	宛先帳ボタン	ファクスメニューでこのボタンを押すと、宛先表メニューのトップに移動します。
19	# ボタン	「(空白) & ()」の文字を入力します。
20	C (クリア) ボタン	文字と数値を削除します。
21	データランプ	ジョブの受信、送信、保留時に点灯します。
22	エラーランプ	プリンターにエラーが発生した場合に点灯します。
23	▶(スタート) ボタン	ジョブを開始します。
24	Ⓜ(ストップ) ボタン	現在の処理中または保留中のジョブを中止します。

補足：

- 別のメニューに移動したり前の画面に戻ったりすると、現在の入力または設定は失われます。現在の入力または設定を保存する場合は必ずⓄ(OK)ボタンを押してください。
- テンキーを使用して英数字を入力する方法の詳細については、「[テンキーの使い方](#)」(278ページ)を参照してください。

電源を入れる

注記：

- 延長コードやタップは使用しないでください。
- プリンターを無停電電源装置 (UPS) システムに接続しないでください。

1 電源コードをプリンター背面の電源コネクタに接続します。(「背面」(31 ページ) を参照してください。)

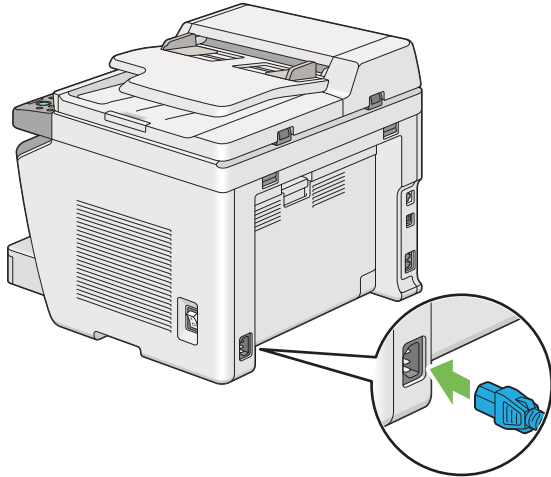

2 コードを電源に接続します。

3 プリンターの電源を入れます。

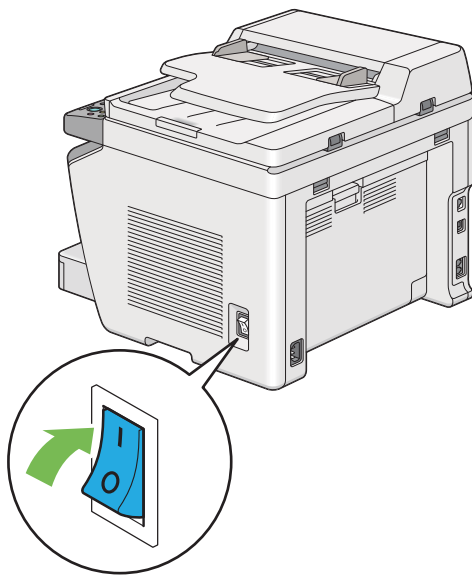

補足：

- 初めて本機の電源を入れたときは、LCD ディスプレイに表示される指示に従ってプリンターの初期設定を行ってください。

操作パネルで初期設定を行う

初めてプリンターの電源を入れたときは、操作パネルの言語や日時を設定する必要があります。

プリンターの電源を入れると、LCD ディスプレイにウィザードが表示されます。下記の手順に従って初期設定を行ってください。

補足：

- 初期設定を開始せずに3分経過すると、機能を選択してください画面が表示されます。以降は、必要に応じて操作パネルで **Power On Wizard** を選択すれば下記の初期設定を行うことができます。
操作パネルについて詳しくは、「[操作パネルのメニューについて](#)」(232 ページ) を参照してください。

- 1 操作パネルで使用する言語を選択し、**OK** ボタンを押します。
- 2 **OK** ボタンを押して地域の設定を開始します。
- 3 お住まいの地域を選択し、**OK** ボタンを押します。
- 4 正しい時間帯を選択し、**OK** ボタンを押します。
- 5 現在の日付を選択し、**OK** ボタンを押します。
- 6 現在の時刻を選択し、**OK** ボタンを押します。
- 7 **OK** ボタンを押してファクス設定を開始します。
ファクス設定をスキップする場合は、**スタート** ボタンを押します。
- 8 ファクス番号を入力し、**OK** ボタンを押します。
- 9 名前を入力し、**OK** ボタンを押します。
- 10 **OK** ボタンを押して操作パネルでの初期設定を完了します。

Panel Settings ページを印刷・確認する

Panel Settings ページには、現在の操作パネルメニューの設定が表示されます。

ここには次の項目を記載します：

- ・「操作パネル」(35 ページ)
- ・「設定管理ツール (Windows のみ)」(35 ページ)

■ 操作パネル

補足：

- ・ レポート / リストは、英語で印刷されます。
- 1 各種設定ボタンを押します。
 - 2 レポート / リストを選択し、**OK** ボタンを押します。
 - 3 パネル設定リストを選択し、**OK** ボタンを押します。
Panel Settings ページが印刷されます。

■ 設定管理ツール (Windows のみ)

ここでは、Microsoft[®] Windows[®] 7 を例に説明します。

補足：

- ・ レポート / リストは、英語で印刷されます。
- 1 [スタート] → [すべてのプログラム] → [EPSON] → ご使用のプリンター → [設定管理ツール] をクリックします。

補足：
 - ・ 複数のプリンタードライバーがコンピューターにインストールされている場合は、プリンターを選択するウィンドウが表示されます。この場合、[プリンター名] に一覧表示されているプリンターから任意の名称をクリックしてください。
設定管理ツールが表示されます。
 - 2 [設定 / レポート] タブをクリックします。
 - 3 ページ左側の一覧から [レポート / リスト] を選択します。
[レポート / リスト] ページが表示されます。
 - 4 [パネル設定リスト] ボタンをクリックします。
Panel Settings ページが印刷されます。

節電モード

本機は、待機しているときの電力の消費を抑える、節電モードが搭載されています。節電モードには、低電力モードとスリープモードの2種類があります。低電力モードでは、LCD ディスプレイのランプが消えます。スリープモードでは、⓪(節電)ランプを除くすべての操作パネル上のランプが消灯し、LCD ディスプレイの表示が消えます。本機がスリープモードのときは、低電力モードのときよりも消費電力が少なくなります。

工場出荷時は、最後のジョブが完了してから1分後に低電力モードに移行し、さらに本機を使用しない状態が6分経過すると、スリープモードに移行する設定になっています。工場出荷時の設定値は次の範囲で変更可能です。

低電力モード：1～45分

スリープモード：6～11分

参照：

- ・「[節電モードへの移行時間を設定する](#)」(275 ページ)

■ 節電モードを解除する

節電モードは、コンピューターから印刷ジョブを受信するか、電話回線でファクスデータを受信すると、自動的に解除されます。手動で節電モードを解除することもできます。低電力モードを解除する場合は、操作パネルで何らかのボタンを押してください。スリープモードを解除する場合は、⓪(節電)ボタンを押してください。本機が低電力モードもしくはスリープモードから待機状態に戻るには、約25秒かかります。

補足：

- ・低電力モード時に背面カバーを開け閉めすると、本機は待機状態に戻ります。
- ・本機がスリープモードのときは、⓪(節電)ボタンを除くすべての操作パネル上のボタンは無効化されます。操作パネルのボタンを使用するには、⓪(節電)ボタンを押して節電モードを解除してください。

参照：

- ・「[節電モードへの移行時間を設定する](#)」(275 ページ)

プリンター管理ソフトウェア

プリンターに付属の EPSON ソフトウェアディスクを使用して、ご使用の OS に対応したソフトウェアをインストールしてください。

本章には下記の項目を記載します：

- 「プリンタードライバーとスキャナードライバー」(38 ページ)
- 「EpsonNet Config」(39 ページ)
- 「設定管理ツール (Windows のみ)」(40 ページ)
- 「ステータスマニター (Windows のみ)」(41 ページ)
- 「ランチャー (Windows のみ)」(42 ページ)
- 「宛先表ツール」(43 ページ)
- 「スキャンボタンマネージャー」(44 ページ)

プリンタードライバーとスキャナードライバー

プリンターのすべての機能を利用するため、EPSON ソフトウェアディスクからプリンタードライバーとスキャナードライバーをインストールしてください。

- プリンタードライバーをインストールすれば、コンピューターとプリンターの通信が可能となりプリンターの機能が利用できるようになります。
- スキャナードライバーをインストールすれば、ご使用のコンピューターに直接画像をスキャンしたり、スキャンした画像を USB またはネットワークから直接アプリケーションで利用することができるようになります。

スキャナードライバーはプリンタードライバーと一緒にインストールされます。Microsoft[®] Windows[®] および Mac OS[®] X でご利用いただけます。

参照：

- [「プリンタードライバーをインストールする \(Windows\)」](#) (58 ページ)
- [「プリンタードライバーをインストールする \(Mac OS X\)」](#) (95 ページ)

EpsonNet Config

ここでは、EpsonNet Config について説明します。

EpsonNet Config とは、ウェブブラウザからアクセスすることができるハイパーテキスト転送プロトコル (HTTP) ベースの、ウェブページサービスです。

EpsonNet Config からは、プリンターの状態の確認、設定オプションの変更が簡単にできます。ネットワーク上のユーザーは誰でも EpsonNet Config を使用してプリンターにアクセスすることができます。管理者モードでは、コンピューターから離れずにプリンター構成の変更、ファクス宛先のセットアップ、プリンター設定の管理ができます。

補足：

- 管理者からパスワードを付与されていないユーザーでも、ユーザーモードでプリンターの設定を閲覧することができます。現在の構成、設定への変更を保存、適用することはできません。
- EpsonNet Config のメニュー項目について詳しくは、EPSON ソフトウェアディスクに付属の EpsonNet Config ヘルプを参照してください。

■ 管理者パスワードを作成する

- 1 ウェブブラウザを起動します。
- 2 アドレスバーにプリンターの IP アドレスを入力し、**Enter** キーを押します。
- 3 [プロパティ] タブをクリックします。
- 4 左のナビゲーションパネルで [セキュリティ] までスクロールし、[機械管理者の設定] を選択します。
- 5 [機械管理者モード] の [有効] を選択します。
- 6 [機械管理者 ID] フィールドに管理者の名前を入力します。

補足：

- デフォルトの ID およびパスワードは、両方とも空白（空値）です。
- 7 [機械管理者のパスワード] および [パスワードの確認] フィールドには、管理者パスワードを入力します。
 - 8 [機械管理者 ID の認証失敗によるアクセス拒否] フィールドに、許可するログイン試行回数を入力します。
 - 9 [新しい設定を適用] をクリックします。

新しいパスワードがセットされました。管理者名とパスワードを持つユーザーは、ログインしてプリンターの構成、設定を変更できます。

設定管理ツール (Windows のみ)

設定管理ツールでは、システム設定の確認、設定ができます。設定管理ツールを使用してシステム設定の診断を行うこともできます。

設定管理ツールは、[設定 / レポート]、[メンテナンス]、[診断] の各タブで構成されています。

設定管理ツールはプリンタードライバーと一緒にインストールされます。

補足：

- 操作制限機能をプリンターで有効に設定している場合、設定管理ツールの設定をはじめて変更する際に [パスワード] ダイアログボックスが表示されます。この場合、指定済みのパスワードを入力して [OK] をクリックし、設定を適用します。

ステータスマニター (Windows のみ)

ステータスマニターでプリンターの状態を確認することができます。画面右下のタスクバーでステータスマニタープリンターアイコンをダブルクリックしてください。[プリンター選択] ウィンドウが表示され、プリンター名、プリンター接続ポート、プリンターの状態、モデル名が表示されます。[ステータス] 欄でプリンターの現在の状態を確認できます。

[設定] ボタン：[設定] ウィンドウを表示し、ステータスマニター設定を変更することができます。

[プリンター選択] ウィンドウの一覧から任意のプリンター名をクリックしてください。[プリンターの状態] ウィンドウが表示されます。

紙づまり、トナー残量低下など、警告またはエラーが発生している場合、[プリンターの状態] ウィンドウに通知されます。

工場出荷時の設定では、エラーが発生すると自動的に [プリンターの状態] ウィンドウが立ち上がります。[プリンターの状態] ウィンドウの起動条件は [ステータスウィンドウのプロパティ] で指定できます。

[プリンターの状態] ウィンドウのポップアップ設定を変更するには：

- 1 画面右下のタスクバーでステータスマニタープリンターアイコンを右クリックします。
- 2 [ステータスウィンドウのプロパティ] を選択します。
[ステータスウィンドウのプロパティ] ウィンドウが表示されます。
- 3 ポップアップの起動条件を選択してから、[OK] をクリックします。

[プリンターの状態] ウィンドウではプリンターのトナー残量（純正トナーカートリッジを使用している場合）やジョブ情報を確認することもできます。

ステータスマニターはプリンタードライバと一緒にインストールされます。

ランチャー (Windows のみ)

[ランチャー] ウィンドウから、[ステータスウィンドウ]、[設定管理ツール]、[宛先表ツール]、[スキャンボタンマネージャー] を開くことができます。

ランチャーを使用するには、プリンタードライバーをインストールする際に、ランチャーと一緒にインストールするよう選択してください。

ここでは、Windows 7 を例に説明します。

ランチャーを起動するには：

- 1 [スタート] → [すべてのプログラム] → [EPSON] → ご使用のプリンター → [ランチャー] をクリックします。

[ランチャー] ウィンドウが表示されます。

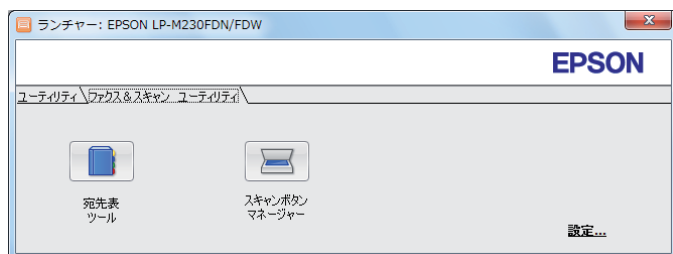

- 2 [ランチャー] ウィンドウには、[ステータスウィンドウ]、[設定管理ツール]、[宛先表ツール]、[スキャンボタンマネージャー] のボタンがあります。

終了する際はウィンドウ右上の X をクリックしてください。

詳細については、各アプリケーションの [ヘルプ] ボタン/アイコンをクリックしてください。

ステータスウィンドウ	クリックすると [プリンターの状態] ウィンドウが開きます。 参照： ・「ステータスマニター (Windows のみ)」 (41 ページ)
設定管理ツール	クリックすると設定管理ツールが起動します。 参照： ・「設定管理ツール (Windows のみ)」 (40 ページ)
宛先表ツール	クリックすると宛先表ツールが起動し、宛先表の宛先を追加・編集できます。 参照： ・「宛先表ツール」 (43 ページ)
スキャンボタンマネージャー	クリックするとスキャンボタンマネージャーが起動します。 参照： ・「スキャンボタンマネージャー」 (44 ページ)

宛先表ツール

宛先表ツールでは下記のことができます。

- プリンターからファクス / 電子メール宛先表およびサーバー宛先表のデータを読み取り、編集します。
- コンピューター上の My ファクス宛先表（ファクスドライバー）の宛先を編集します。
- スキャナー（メール送信）機能を使用する際に、電子メールの件名と本文を編集します。

変更を行った宛先表は、プリンターまたはコンピューターに保存できます。

宛先表ツールはプリンタードライバーと同時にインストールされます。Windows および Mac OS X でご利用いただけます。

スキャンボタンマネージャー

スキャンボタンマネージャーは、USB でプリンターからコンピューターに送られたスキャンジョブを管理します。プリンターからコンピューターにスキャンジョブが送信されると、スキャンボタンマネージャーが自動的にスキャンジョブを管理します。

コンピューターにスキャンする前に、スキャンボタンマネージャーを起動してスキャンした画像ファイルの保存先を指定してください。

スキャン後に指定保存先に保存したファイルを表示するには、**[イメージファイルを表示する]** を選択してください。

スキャンボタンマネージャーはプリンタードライバーと同時にインストールされます。Windows および Mac OS X でご利用いただけます。

補足：

- スキャンボタンマネージャーをインストールする場合は、必ずスキャナードライバーもインストールしてください。スキャナードライバーは、プリンタードライバーと同時にインストールされます。

参照：

- [「操作パネルからスキャンを行う」](#) (171 ページ)

プリンターの接続とソフトウェアのインストール

本章には下記の項目を記載します：

- 「ネットワークのセットアップの概要」(46 ページ)
- 「プリンターを接続する」(47 ページ)
- 「IP アドレスを設定する」(50 ページ)
- 「プリンタードライバーをインストールする (Windows)」(58 ページ)
- 「プリンタードライバーをインストールする (Mac OS X)」(95 ページ)

ネットワークのセットアップの概要

ネットワークをセットアップするには：

- 1 推奨ハードウェア、ケーブルを使用してプリンターをネットワークに接続します。
- 2 プリンターとコンピューターの電源を入れます。
- 3 System Settings ページを印刷し、ネットワーク設定参照用に保管しておきます。
- 4 EPSON ソフトウェアディスクからコンピューターにドライバーソフトウェアをインストールします。ご使用の OS へのドライバーインストールに関する詳細は、本章の該当部分を参照してください。
- 5 ネットワーク上でプリンターを識別するために必要となるプリンターの IP アドレスを設定します。
 - Microsoft® Windows® OS：プリンターを TCP/IP ネットワークに接続する場合、EPSON ソフトウェアディスクからインストーラーを実行すれば、プリンターのインターネットプロトコル (IP) アドレスを自動的に設定することも可能です。プリンターの IP アドレスは操作パネルで手動設定することも可能です。
 - Mac OS® X：プリンターの IP アドレスを操作パネルで手動設定してください。ワイヤレス接続を使用する場合 (LP-M230FDW のみ) も、操作パネルでワイヤレス設定を行ってください。
- 6 System Settings ページを印刷して新しい設定を確認します。

補足：

- レポート / リストは、英語で印刷されます。

参照：





- 「[System Settings ページを印刷する](#)」 (141 ページ)

プリンターを接続する

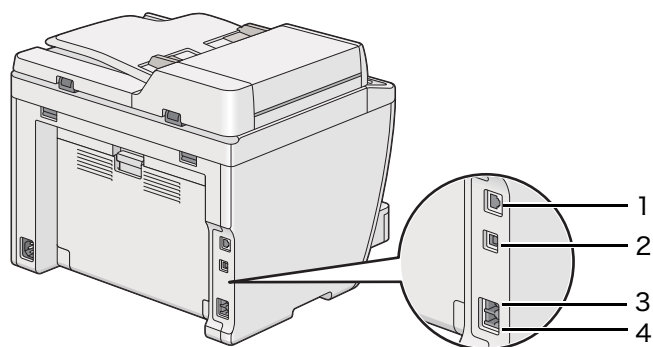
以下の要件を満たしている接続ケーブルを必ず使用してください。

接続タイプ	接続仕様
イーサネット	10 Base-T/100 Base-TX 対応
USB	USB2.0 対応
ワイヤレス (LP-M230FDW のみ)	IEEE 802.11b/802.11g
モジュージャック	RJ11
ハンドセットコネクター	RJ11WAll



1 ネットワークコネクター	
2 USB コネクター	
3 モジュージャック	LINE 
4 ハンドセットコネクター	PHONE 

■プリンターをコンピューターまたはネットワークに接続する

プリンターを USB、イーサネットまたはワイヤレス (LP-M230FDW のみ) で接続します。ハードウェアおよび配線に関する設定は接続方法によって異なります。また、イーサネットケーブルおよびハードウェアは別売りとなります。USB ケーブルは LP-M230FDN では別売りとなります。

接続タイプごとに利用可能な機能は以下の表に記載しています。

接続タイプ	利用可能な機能
USB	USB 接続の場合は以下のことが可能です。 <ul style="list-style-type: none">• コンピューターから印刷する。• 画像をアプリケーションにスキャンおよび印刷する。• 画像をコンピューター上のフォルダーにスキャンおよび印刷する。• 宛先表ツールを使用して宛先表の宛先を管理する。
イーサネット	イーサネット接続の場合は以下のことが可能です。 <ul style="list-style-type: none">• ネットワーク上のコンピューターから印刷する。• 画像をネットワーク上のコンピューターにスキャンする。• 画像を FTP サーバーにスキャンする。• 電子メールでスキャン画像を送信する。• EpsonNet Config を使用して宛先表の宛先を管理する。
ワイヤレス (LP-M230FDW のみ)	ワイヤレス接続の場合は以下のことが可能です。 <ul style="list-style-type: none">• ネットワーク上のコンピューターから印刷する。• 画像をネットワーク上のコンピューターにスキャンする。• 画像を FTP サーバーにスキャンする。• 電子メールでスキャン画像を送信する。• EpsonNet Config を使用して宛先表の宛先を管理する。

USB 接続

ご使用のプリンターをコンピューターではなくネットワークに接続する場合は、このセクションはスキップして「ネットワーク接続」(49 ページ)に進んでください。

プリンターをコンピューターに接続するには：

- 1 USB ケーブルの小さいほうのコネクターをプリンター背面の USB コネクターに、もう一方のコネクターをコンピューターの USB コネクターに接続します。

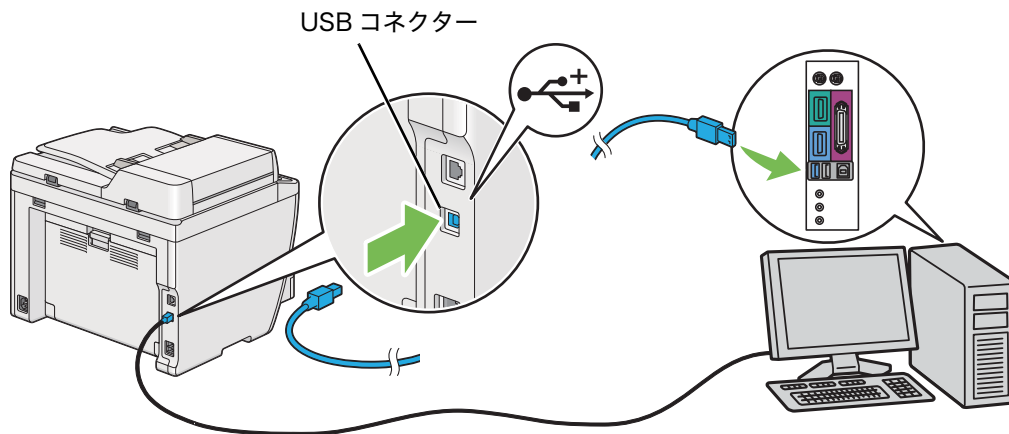

補足：

- プリンターの USB ケーブルをキーボードの USB コネクターに接続しないでください。

ネットワーク接続

プリンターをネットワークに接続するには：

- 1 プリンターの電源を切り、配線を抜いておいてください。
また、コンピューターやその他の接続デバイスの電源が切れていることを確認してください。
- 2 イーサネットケーブルの片方をプリンター背面のネットワークコネクターに接続し、もう片方を LAN ポートまたはハブに接続します。

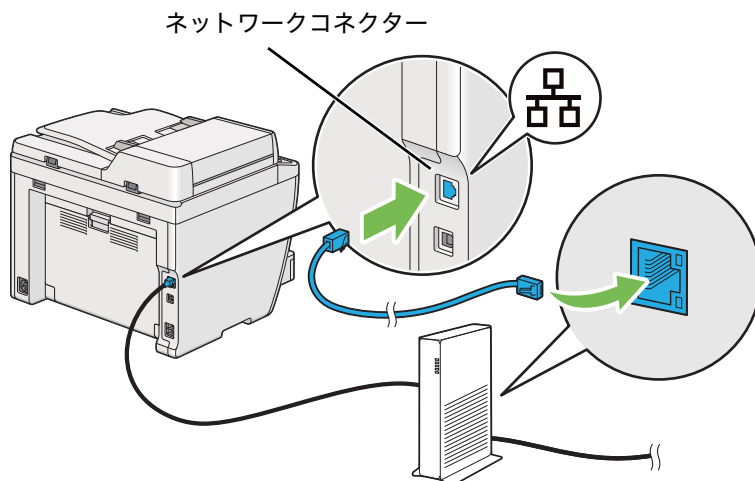

補足：

- LP-M230FDW モデルでワイヤレスネットワーク機能を使用する場合は、イーサネットケーブルは接続しないでください。

参照：

- 「ワイヤレス設定を行う (LP-M230FDW のみ)」(62 ページ)
- 「ワイヤレス設定を行う (LP-M230FDW のみ)」(97 ページ)

IP アドレスを設定する

ここには下記の項目を記載します：

- 「TCP/IP プロトコルと IP アドレス」 (51 ページ)
- 「プリンターの IP アドレスを自動で設定する」 (52 ページ)
- 「プリンターの IP アドレスの動的設定方法」 (53 ページ)
- 「IP アドレスを割り当てる (IPv4 モードの場合)」 (54 ページ)
- 「IP 設定を検証する」 (56 ページ)
- 「System Settings ページを印刷・確認する」 (57 ページ)

■TCP/IP プロトコルと IP アドレス

コンピューターを大規模なネットワークに接続する場合は、ネットワーク管理者に問い合わせる IP アドレスおよび、その他のシステム設定情報を取得してください。

自宅などで小規模なローカルエリアネットワークを作成する場合、またはイーサネットを使用してプリンターを直接コンピューターに接続する場合は、プリンターの IP アドレスの自動設定手順に従ってください。

コンピューターとプリンターは、イーサネット上のネットワーク通信では主に TCP/IP プロトコルを使用します。TCP/IP プロトコルを使用する場合は、プリンターおよびコンピューターそれぞれに一意の IP アドレスが必要です。アドレスは同じではありませんが、最後の 1 桁のみを変更するなど、類似したものとするのが重要です。例えば、プリンターのアドレスを 192.168.1.2 として、コンピューターのアドレスを 192.168.1.3 とします。別のデバイスには 192.168.1.4 というアドレスを設定することができます。

多くのネットワークでは動的ホスト構成プロトコル (DHCP) サーバーが使用されています。DHCP サーバーは、DHCP を使用するよう設定されているネットワーク上の各コンピューターおよびプリンターに対して自動的に IP アドレスを付与するものです。DHCP サーバーは、ほとんどのケーブルおよびデジタル加入者回線 (DSL) ルーターに組み込まれています。ケーブルまたは DSL ルーターを使用する場合は、ご使用のルーターの説明書で IP アドレス付与の方法について確認してください。

■プリンターの IP アドレスを自動で設定する

DHCP サーバーを使用せずにプリンターを小規模 TCP/IP ネットワークに接続する場合は、EPSON ソフトウェアディスクのインストーラーを使用してプリンターの IP アドレスの検出、または割り当てをしてください。詳細については、EPSON ソフトウェアディスクをコンピューターの CD/DVD ドライブに挿入し、インストーラー起動後に指示に従ってください。

補足：

- 自動インストーラーを使用する場合は、プリンターを TCP/IP ネットワークに接続しておく必要があります。
- Mac OS X の場合は、自動インストーラーをお使いになれません。手動で IP アドレスを設定してください。

参照：

- [「プリンターの IP アドレスの動的設定方法」](#) (53 ページ)

■プリンターの IP アドレスの動的設定方法

プリンター IP アドレスの動的設定には下記の 2 つのプロトコルが利用可能です。

- DHCP
- DHCP/AutoIP（工場出荷時の設定で有効）

両方のプロトコルのオン/オフには操作パネルまたは EpsonNet Config を使用してください。

補足：

- プリンターの IP アドレスが記載されたレポートを印刷することができます。操作パネルで**各種設定**ボタンを押し、**レポート/リスト**を選択、**OK**ボタンを押して**システム設定リスト**を選択し、最後に**OK**ボタンを押してください。System Settings ページに IP アドレスが記載されています。

操作パネル

DHCP または AutoIP プロトコルをオン/オフするには：

- 1 操作パネルで**各種設定**ボタンを押します。
- 2 **仕様設定**を選択し、**OK**ボタンを押します。
- 3 **ネットワーク設定**を選択し、**OK**ボタンを押します。
- 4 **TCP/IP**を選択し、**OK**ボタンを押します。
- 5 **IPv4**を選択し、**OK**ボタンを押します。
- 6 **アドレス取得方法**を選択し、**OK**ボタンを押します。
- 7 **DHCP/AutoIP** または **DHCP** を選択し、**OK**ボタンを押します。
- 8 プリンターの電源を入れ直します。

EpsonNet Config

DHCP または AutoIP プロトコルをオン/オフするには：

- 1 ウェブブラウザを起動します。
- 2 アドレスバーにプリンターの IP アドレスを入力し、**Enter** キーを押します。
ブラウザに EpsonNet Config が表示されます。
- 3 **[プロパティ]** タブをクリックします。
- 4 左側ナビゲーションパネルの **[プロトコル設定]** フォルダーから **[TCP/IP]** を選択します。
- 5 **[IP アドレス取得方法]** フィールドで **[DHCP/AutoIP]** または **[DHCP]** オプションを選択します。
- 6 **[新しい設定を適用]** ボタンをクリックします。
- 7 **[再起動する]** ボタンをクリックします。

■ IP アドレスを割り当てる (IPv4 モードの場合)

補足：

- IPv6 モードで手で IP アドレスを割り当てる場合は、EpsonNet Config を使用します。EpsonNet Config を表示するには、リンクローカルアドレスを使用してください。リンクローカルアドレスを確認するには「[System Settings ページを印刷・確認する](#)」(57 ページ) を参照してください。
- IP アドレスの割り当ては高度な機能ですので、システム管理者が作業を行うことをお勧めします。
- アドレスクラスによって、割り当てられる IP アドレスの範囲は異なることがあります。例えば、クラス A の場合は、0.0.0.0 から 127.255.255.255 の範囲の IP アドレスが割り当てられます。IP アドレスの割り当てについては、システム管理者に問い合わせてください。

IP アドレスは操作パネルまたは設定管理ツールから割り当てることができます。

操作パネル

- 1 プリンターの電源を入れます。
LCD ディスプレイに機能を選擇してくださいが表示されていることを確認してください。
- 2 操作パネルで各種設定ボタンを押します。
- 3 仕様設定を選擇し、**OK** ボタンを押します。
- 4 ネットワーク設定を選擇し、**OK** ボタンを押します。
- 5 TCP/IP を選擇し、**OK** ボタンを押します。
- 6 IPv4 を選擇し、**OK** ボタンを押します。
- 7 IP 取得方法を選択し、**OK** ボタンを押します。
- 8 パネルを選択し、**OK** ボタンを押します。
- 9 **戻る** ボタンを押し、IP 取得方法が選擇されていることを確認します。
- 10 IP 取得方法を選択し、**OK** ボタンを押します。
- 11 テンキーを使用して IP アドレスの値を入力します。
- 12 **▶** ボタンを押します。
- 13 11 から 12 の手順を繰り返して IP アドレスをすべて入力し、**OK** ボタンを押します。
- 14 **戻る** ボタンを押し、IP 取得方法が選擇されていることを確認します。
- 15 サブネットマスクを選擇し、**OK** ボタンを押します。
- 16 テンキーを使用してサブネットマスクの値を入力します。
- 17 **▶** ボタンを押します。
- 18 16 から 17 の手順を繰り返してサブネットマスクを設定し、**OK** ボタンを押します。
- 19 **戻る** ボタンを押し、サブネットマスクが選擇されていることを確認します。
- 20 ゲートウェイアドレスを選擇し、**OK** ボタンを押します。
- 21 テンキーを使用してゲートウェイアドレスの値を入力します。
- 22 **▶** ボタンを押します。
- 23 21 から 22 の手順を繰り返してゲートウェイアドレスを設定し、**OK** ボタンを押します。
- 24 プリンターの電源を入れ直します。

参照：

- 「操作パネル」(32 ページ)

設定管理ツール (Windows のみ)

ここでは、Windows 7 を例に説明します。

補足：

- ネットワーク印刷に IPv6 を使用する場合は、設定管理ツールで IP アドレスを設定することはできません。

- 1 [スタート] → [すべてのプログラム] → [EPSON] → ご使用のプリンター → [設定管理ツール] をクリックします。

補足：

- 複数のプリンタードライバーがコンピューターにインストールされている場合は、プリンターを選択するウィンドウが表示されます。この場合、[プリンター名] に一覧表示されているプリンターから任意の名称をクリックしてください。

設定管理ツールが表示されます。

- 2 [メンテナンス] タブをクリックします。

- 3 ページ左側の一覧から [TCP/IP 設定] を選択します。

[TCP/IP 設定] ページが表示されます。

- 4 [IP アドレス取得方法] から [パネル] を選択し、[IP アドレス]、[サブネットマスク]、[ゲートウェイアドレス] に値を入力します。

- 5 [新しい設定を適用して本体を再起動] ボタンをクリックして設定を有効にします。

IP アドレスがプリンターに割り当てられます。設定を検証するため、ネットワークに接続されたコンピューターでウェブブラウザを立ち上げ、ブラウザのアドレスバーに IP アドレスを入力してください。IP アドレスが正しく設定されていれば、EpsonNet Config がブラウザに表示されます。

インストーラーでプリンタードライバーをインストールする際に、プリンターに IP アドレスを割り当てることもできます。ネットワークインストール機能を使用し、IP アドレスに、**0.0.0.0** からの任意の IP アドレスを、プリンターを設定するウィンドウで設定することができます。

■ IP 設定を検証する

ここでは、Windows 7 を例に説明します。

補足：

- レポート / リストは、英語で印刷されます。

- 1 System Settings ページを印刷します。
- 2 System Settings ページの [IPv4] の見出しで IP アドレス、サブネットマスク、ゲートウェイアドレスが正しいことを確認します。

ネットワーク上でプリンターがアクティブになっているかを確認するには、コンピューターで ping コマンドを実行してください。

- 1 [スタート] をクリックして [プログラムとファイルの検索] を選択します。
- 2 [cmd] と入力して **Enter** キーを押します。
黒いウィンドウが表示されます。
- 3 「ping xx.xx.xx.xx」 (xx.xx.xx.xx はプリンターの IP アドレス) と入力し、**Enter** キーを押します。
- 4 IP アドレスから反応があると、プリンターがネットワーク上でアクティブになっていることを示します。

参照：

- 「System Settings ページを印刷・確認する」 (57 ページ)

■ System Settings ページを印刷・確認する

System Settings ページを印刷し、プリンターの IP アドレスを確認してください。

ここには下記の項目を記載します：

- 「操作パネル」(57 ページ)
- 「設定管理ツール (Windows のみ)」(57 ページ)

操作パネル

補足：

- レポート / リストは、英語で印刷されます。

- 1 各種設定ボタンを押します。
- 2 レポート / リストを選択し、**OK** ボタンを押します。
- 3 システム設定リストを選択し、**OK** ボタンを押します。
System Settings ページが印刷されます。
- 4 System Settings ページの「Wired Network」(LP-M230FDN の場合) または「Wired Network」 / 「Wireless Network」(LP-M230FDW の場合) に記載されている IP アドレスを確認してください。IP アドレスが「0.0.0.0」の場合、自動で IP アドレスが解決されるまで数分待機し、再度 System Settings ページを印刷してください。
IP アドレスが自動で解決されない場合は「IP アドレスを割り当てる (IPv4 モードの場合)」(54 ページ) を参照してください。

設定管理ツール (Windows のみ)

ここでは、Windows 7 を例に説明します。

補足：

- レポート / リストは、英語で印刷されます。

- 1 [スタート] → [すべてのプログラム] → [EPSON] → ご使用のプリンター → [設定管理ツール] をクリックします。

補足：

- 複数のプリンタードライバーがコンピューターにインストールされている場合は、プリンターを選択するウィンドウが表示されます。この場合、[プリンター名] に一覧表示されているプリンターから任意の名称をクリックしてください。

設定管理ツールが表示されます。

- 2 [設定 / レポート] タブをクリックします。
- 3 ページ左側の一覧から [レポート / リスト] を選択します。
[レポート / リスト] ページが表示されます。
- 4 [システム設定リスト] ボタンをクリックします。
System Settings ページが印刷されます。
IP アドレスが [0.0.0.0] (工場出荷時の設定) または [169.254.xx.xx] の場合、IP アドレスが割り当てられていません。

参照：

- 「IP アドレスを割り当てる (IPv4 モードの場合)」(54 ページ)

プリンタードライバーをインストールする (Windows)

本機では、エプソンプリンタードライバー、PS プリンタードライバーの 2 種類のプリンタードライバーをご使用いただけます。本章では、エプソンプリンタードライバーについて説明します。

PS プリンタードライバーについての詳細は、PS プリンタードライバーインストールガイドを参照してください。

ここには次の項目を記載します：

- 「プリンタードライバーをインストールする前に (ネットワーク接続セットアップの場合)」(58 ページ)
- 「EPSON ソフトウェアディスクを挿入する」(60 ページ)
- 「USB 接続セットアップ」(60 ページ)
- 「ネットワーク接続セットアップ」(61 ページ)
- 「ワイヤレス設定を行う (LP-M230FDW のみ)」(62 ページ)
- 「共有印刷を設定する」(87 ページ)

■ プリンタードライバーをインストールする前に (ネットワーク接続セットアップの場合)

コンピューターにプリンタードライバーをインストールする前に、System Settings ページを印刷してプリンターの IP アドレスを確認してください。

ここには下記の項目を記載します：

- 「操作パネル」(58 ページ)
- 「設定管理ツール」(59 ページ)
- 「プリンタードライバーをインストールする前にファイアウォールを無効にする」(59 ページ)

操作パネル

補足：

- レポート / リストは、英語で印刷されます。

- 1 各種設定ボタンを押します。
- 2 レポート / リストを選択し、**OK** ボタンを押します。
- 3 システム設定リストを選択し、**OK** ボタンを押します。
System Settings ページが印刷されます。
- 4 System Settings ページの「Wired Network」(LP-M230FDN の場合) または「Wired Network」 / 「Wireless Network」(LP-M230FDW の場合) に記載されている IP アドレスを確認してください。
IP アドレスが「0.0.0.0」の場合、自動で IP アドレスが解決されるまで数分待機し、再度 System Settings ページを印刷してください。
IP アドレスが自動で解決されない場合は「IP アドレスを割り当てる (IPv4 モードの場合)」(54 ページ) を参照してください。

設定管理ツール

ここでは、Windows 7 を例に説明します。

補足：

- レポート / リストは、英語で印刷されます。

- 1 [スタート] → [すべてのプログラム] → [EPSON] → ご使用のプリンター → [設定管理ツール] をクリックします。

補足：

- 複数のプリンタードライバーがコンピューターにインストールされている場合は、プリンターを選択するウィンドウが表示されます。この場合、[プリンター名] に一覧表示されているプリンターから任意の名称をクリックしてください。

設定管理ツールが表示されます。

- 2 [設定 / レポート] タブをクリックします。
- 3 ページ左側の一覧から [TCP/IP 設定] を選択します。
[TCP/IP 設定] ページが表示されます。

IP アドレスが [0.0.0.0] (工場出荷時の設定) または [169.254.xx.xx] になっている場合、IP アドレスが割り当てられていません。プリンターへの IP アドレス割り当ては「[IP アドレスを割り当てる \(IPv4 モードの場合\)](#)」(54 ページ) を参照してください。

プリンタードライバーをインストールする前にファイアウォールを無効にする

次の OS のいずれかをご使用の場合、プリンタードライバーをインストールする前にファイアウォールを無効にする必要があります。

- Windows 7
- Windows Vista[®]
- Windows Server[®] 2008 R2
- Windows Server 2008
- Windows XP

ここでは、Windows 7 を例に説明します。

- 1 [スタート] → [ヘルプとサポート] をクリックします。

補足：

- Windows Vista、Windows Server 2008、Windows Server 2008 R2、Windows 7 では、[オンライン ヘルプ] を使用している場合は、[Windows ヘルプとサポート] ウィンドウで [オフライン ヘルプ] に切り替えてください。

- 2 [ヘルプの検索] ボックスに「ファイアウォール」と入力して **Enter** キーを押します。

一覧で [Windows ファイアウォールを有効または無効にする] をクリックし、画面に表示される指示に従ってください。

プリンターソフトウェアのインストールが完了したら、ファイアウォールを有効にしてください。

■ EPSON ソフトウェアディスクを挿入する

- 1 EPSON ソフトウェアディスクをコンピューターの CD/DVD ドライブに挿入します。[自動再生] ウィンドウが表示されたら、[EPSETUP.EXE の実行] をクリックして [Epson Install Navi] を起動します。

補足：

- CD が自動的に起動されない場合や [自動再生] ウィンドウが表示されない場合は、[スタート] → [プログラムとファイルの検索] を選択し、「D:\EPSetup.exe」（D はお使いのコンピューターの CD/DVD ドライブのドライブ文字）と入力して Enter キーを押してください。

■ USB 接続セットアップ

ここでは、Windows 7 を例に説明します。

- 1 コンピューターとプリンターを USB ケーブルで接続します。
- 2 プリンターの電源を入れます。
- 3 [簡単インストール] をクリックします。
[ソフトウェア使用許諾契約書] が表示されます。
- 4 [ソフトウェア使用許諾契約書] の内容に同意する場合は [同意する] をクリックし、[次へ] をクリックします。
[「MyEPSON」アシスタント] が起動します。
- 5 [OK] をクリックします。
- 6 インストール完了画面で [OK] をクリックします。
[「MyEPSON」アシスタント] のインストールが完了したら、[かんたんインストールナビ] が起動します。
手順 5 で [キャンセル] をクリックした場合は、[「MyEPSON」アシスタント] をインストールしないで、[かんたんインストールナビ] が起動します。
- 7 [ドライバーおよびソフトウェアのインストール] をクリックします。
- 8 [USB 接続用インストール (USB)] を選択して [次へ] をクリックします。
- 9 [完了] をクリックしてウィザードを終了します。

● USB 印刷

パーソナルプリンターとは、USB ケーブルを使用してコンピューターまたはプリントサーバーに接続されたプリンターです。ご使用のプリンターをコンピューターではなくネットワークに接続する場合は、「[ネットワーク接続セットアップ](#)」(61 ページ) に進んでください。

■ ネットワーク接続セットアップ

ここでは、Windows 7 を例に説明します。

- 1 [簡単インストール] をクリックします。
[ソフトウェア使用許諾契約書] が表示されます。
 - 2 [ソフトウェア使用許諾契約書] の内容に同意する場合は [同意する] をクリックし、[次へ] をクリックします。
[「MyEPSON」アシスタント] が起動します。
 - 3 [OK] をクリックします。
 - 4 インストール完了画面で [OK] をクリックします。
[「MyEPSON」アシスタント] のインストールが完了したら、[かんたんインストールナビ] が起動します。
手順 3 で [キャンセル] をクリックした場合は、[「MyEPSON」アシスタント] をインストールしないで、[かんたんインストールナビ] が起動します。
 - 5 [ドライバーおよびソフトウェアのインストール] をクリックします。
 - 6 [ネットワーク接続用インストール] を選択して [次へ] をクリックします。
 - 7 プリンターの一覧から、インストールするプリンターを選択して [次へ] をクリックします。目的のプリンターが一覧に表示されていない場合は、[最新の情報に更新] をクリックして一覧を更新するか、[プリンターの追加] をクリックして手動でプリンターを一覧に追加してください。ここで、IP アドレスおよびポート名を指定できます。
このプリンターがサーバーコンピュータ上にインストールされている場合は、[サーバーにプリンターを作成します] チェックボックスを選択してください。
- 補足：**
- AutoIP を使用している場合はインストーラーには [0.0.0.0] と表示されます。続行するには有効な IP アドレスを入力しなければなりません。
- 8 プリンター設定を行い、[次へ] をクリックします。
 - a プリンター名を入力します。
 - b ネットワーク上のその他のユーザーに、このプリンターへのアクセスを許可する場合は、[このプリンターをネットワーク上のほかのコンピューターと共有する] を選択してユーザーが識別できる共有名を入力します。
 - c プリンターを印刷に通常使うプリンターとして設定する場合は、[通常使用するプリンターとして設定] チェックボックスを選択します。
 - d プリンターをスキャンに通常使うプリンターとして設定する場合は、[通常使用するスキャナーとして設定] チェックボックスを選択します。
 - e ファクスドライバーをインストールする場合は、[ファクスドライバーをインストールしてください] チェックボックスを選択します。
 - 9 インストールするソフトウェアとファイルを選択し、[インストール] をクリックします。ソフトウェアとファイルをインストールするフォルダーを指定することができます。フォルダーを変更する場合は [参照] をクリックしてください。
 - 10 [完了] をクリックしてウィザードを終了します。

■ ワイヤレス設定を行う (LP-M230FDW のみ)

[Epson Install Navi] を使用して、ワイヤレスネットワークを設定できます。

注記：

- ワイヤレスネットワーク設定の際に WPS 以外の通信規格を使用する場合は、あらかじめ、システム管理者に SSID とワイヤレス通信の暗号設定の情報を確認しておいてください。
- ワイヤレスネットワーク設定を行う前に、プリンターからイーサネットケーブルが抜かれていることを確認してください。

ワイヤレスネットワークの仕様は次のとおりです。

項目	仕様
接続形態	ワイヤレス
接続規格	IEEE 802.11b/g 対応
帯域幅	2.4 GHz
データ転送速度	IEEE 802.11b モード：11、5.5、2、1Mbps IEEE 802.11g モード：54、48、36、24、18、12、9、6Mbps
セキュリティー	64 (40 ビットキー) / 128 (104 ビットキー) WEP、WPA-PSK (TKIP、AES)、WPA2-PSK (AES) (IEEE802.1x 認証機能 WPA 1x 非対応)
認証	Wi-Fi、WPA2.0 (パーソナル)
WPS (Wi-Fi Protected Setup)	PBC (Push Button Configuration)、PIN (Personal Identification Number)、WPS2.0 対応

ワイヤレスネットワークを構成する方法は下記から選択できます。

USB 接続によるウィザードセットアップ	
詳細設定セットアップ	Ethernet ケーブル
	WPS-PIN* ¹
	WPS-PBC* ²
	操作パネル
Epson NetConfig	

*¹ WPS-PIN (Wi-Fi® Protected Setup-Personal Identification Number) は、プリンターおよびコンピューターに割り当てられた PIN を入力してワイヤレス設定に必要なデバイスを認証、登録する方法です。この設定 (アクセスポイントから実行) は、ご使用のワイヤレスルーターのアクセスポイントが WPS に対応している場合にのみ利用できます。

*² WPS-PBC (Wi-Fi Protected Setup-Push Button Configuration) は、ワイヤレスルーターからアクセスポイントのボタンを押し、操作パネル上で WPS-PBC 設定を実行することによってワイヤレス設定に必要なデバイスを認証、登録する方法です。この設定は、アクセスポイントが WPS に対応している場合にのみ利用できます。

ここには下記の項目を記載します：

- 「ウィザードセットアップを使用してワイヤレス設定を構成する」 (63 ページ)
- 「詳細セットアップを使用してワイヤレス設定を構成する」 (69 ページ)
- 「コンピューターに新規ワイヤレスネットワーク環境をセットアップする (コンピューターにワイヤレス接続をセットアップする必要がある場合)」 (79 ページ)

ウィザードセットアップを使用してワイヤレス設定を構成する

ここでは、Windows 7 を例に説明します。

- 1 コンピューターの CD/DVD ドライブに EPSON ソフトウェアディスクを挿入します。[自動再生] ウィンドウが表示されたら、[EPSETUP.EXE の実行] をクリックして [Epson Install Navi] を起動します。
- 2 [簡単インストール] をクリックします。
[ソフトウェア使用許諾契約書] が表示されます。
- 3 [ソフトウェア使用許諾契約書] の内容に同意する場合は [同意する] をクリックし、[次へ] をクリックします。
[「MyEpson」アシスタント] が起動します。
- 4 [OK] をクリックします。
- 5 インストール完了画面で [OK] をクリックします。
[「MyEPSON」アシスタント] のインストールが完了したら、[かんたんインストールナビ] が起動します。
手順 4 で [キャンセル] をクリックした場合は、[「MyEPSON」アシスタント] をインストールしないで、[かんたんインストールナビ] が起動します。



- 6 [セットアップを開始する] をクリックします。
- 7 [プリンターを設定する] をクリックします。
接続タイプの選択画面が表示されます。
- 8 [ワイヤレス接続] を選択し、[次へ] をクリックします。
設定方法の選択画面が表示されます。

9 [ウィザード] が選択されていることを確認してから [次へ] をクリックします。

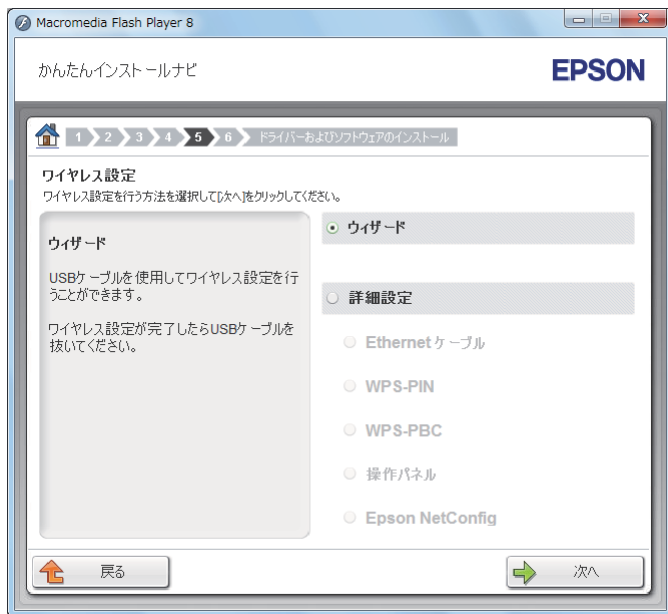

10 画面に表示される指示に従って USB ケーブルを接続し、[アクセスポイントを選択] 画面が表示されるまで設定を行います。



11 次のいずれかを選択します。

- [以下の検出されたアクセスポイントから選択してください。] ラジオボタンをクリックし、SSID を選択します。
- [SSID の直接入力] ラジオボタンをクリックし、SSID を [SSID] ボックスに入力します。

補足：

- アドホックモードでの接続時には、SSID の直接入力が必要です。
- アクセスポイントは電波の強度順に 5 つまで表示されます。電波の強度の弱いアクセスポイントは表示されないことがあります。

12 [次へ] をクリックします。

13 手順 11 で、検出された SSID を選択した場合は、[パスワード] を入力します。

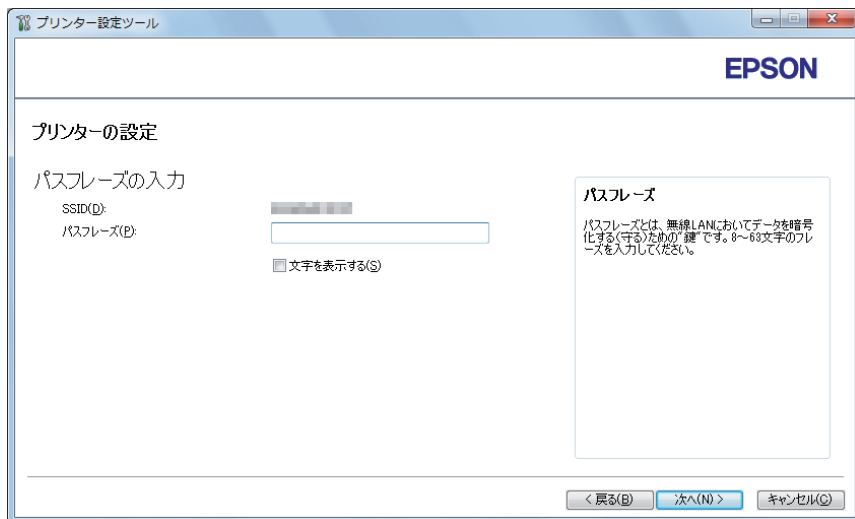

補足：

- 入力した文字を表示するには、[文字を表示する] チェックボックスを選択してください。
- 上記の画面は、手順 11 で選択した SSID にパスワードが設定されている場合のみ、表示されます。

手順 11 で、手動で SSID を入力した場合は、[ネットワークタイプ] を選択し、セキュリティ設定を行います。



14 [次へ] をクリックします。
[IP アドレスの設定] 画面が表示されます。

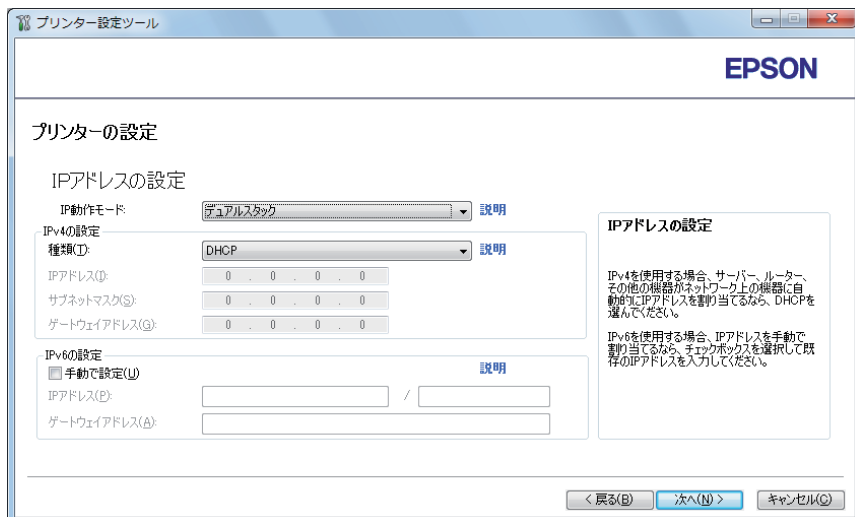

15 ネットワーク環境に応じて [IP 動作モード] を選択します。

[IPv4] を選択した場合は、下記の設定を行います。

- a [種類] を選択します。
- b [種類] で [手動で設定] を選択した場合は、下記の項目を入力します。
 - プリンターの [IP アドレス]
 - [サブネットマスク]
 - [ゲートウェイアドレス]

[デュアルスタック] を選択した場合は、下記の設定を行います。

- a [IPv4 の設定] の設定を行います。
- b [IPv6 の設定] で [手動で設定] チェックボックスを選択した場合は、下記の項目を入力します。
 - プリンターの [IP アドレス]
 - [ゲートウェイアドレス]

16 [次へ] をクリックします。

[ファクスの設定] 画面が表示されます。

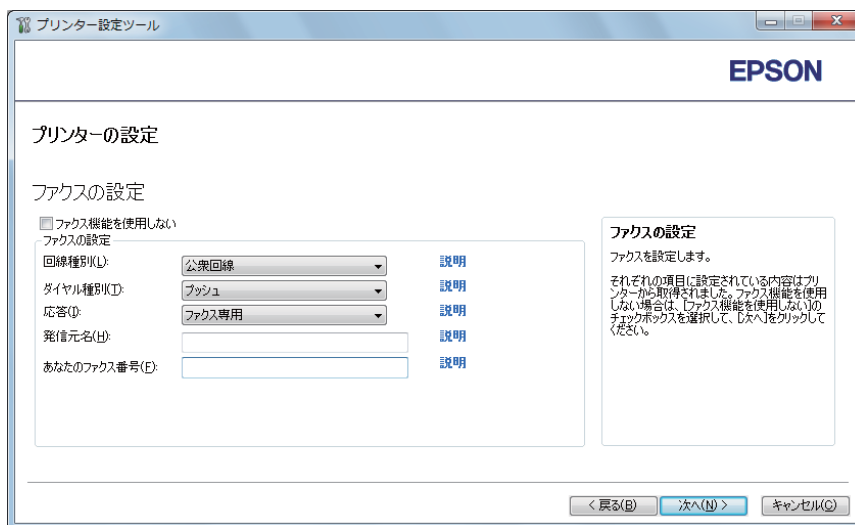

17 必要に応じてファクス設定を設定します。

補足：

- ファクス機能を使用しない場合は、[ファクス機能を使用しない] チェックボックスを選択します。

- 18 [次へ] をクリックします。
[設定を確認] 画面が表示されます。

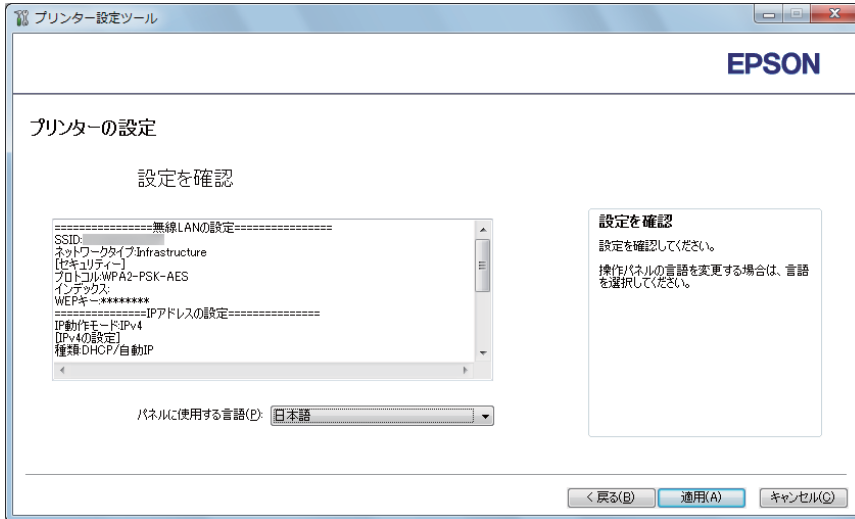

- 19 ワイヤレス設定を確認して、[適用] をクリックします。
確認画面が表示されます。

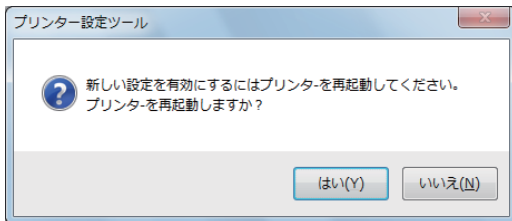

- 20 [はい] をクリックします。
21 プリンターが再起動し、ワイヤレスネットワークが確立するまで数分待ちます。[設定が変更されました] 画面が表示されます。

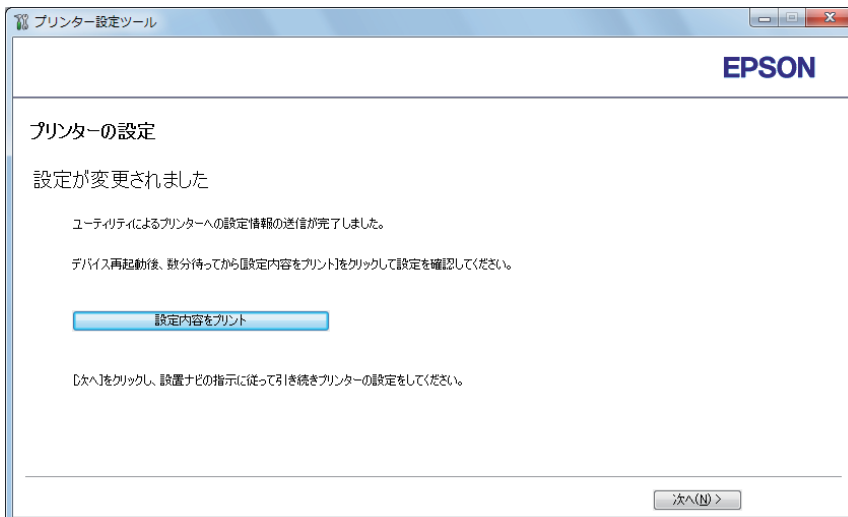

- 22 [設定内容をプリント] をクリックします。

- 23 Panel Settings ページで「Link Quality」に「Good」、「Acceptable」または「Low」と表示されていることを確認します。

補足：

- 「Link Quality」が「No Reception」の場合、ワイヤレス設定が正しく構成されているか確認してください。ワイヤレス設定を再設定するには、[設定が変更されました] 画面で [次へ] をクリックし、その後 [戻る] をクリックします。

- 24 [次へ] をクリックします。

- 25 [セットアップを確認する] 画面が表示されるまで指示に従います。



- 26 LCD ディスプレイにエラーが表示されていないことを確認し、[インストールの開始] をクリックします。エラーが発生した場合は、[トラブルシューティングガイド] をクリックして指示に従ってください。

- 27 インストールするプリンターが [プリンターを選択] 画面に表示されているかどうかを確認して、[次へ] をクリックします。

補足：

- インストールするプリンターが [プリンターを選択] 画面に表示されていない場合は、次のいずれかの手順を行ってください。
 - [最新の情報に更新] をクリックして情報を更新する。
 - [プリンターの追加] をクリックしてプリンターの詳細を手入力する。

- 28 [プリンター情報の入力] 画面で必要な項目を選択し、[次へ] をクリックします。

- 29 インストールするソフトウェアを選択し、[インストール] をクリックします。

- 30 [完了] をクリックしてこのツールを終了します。ワイヤレス接続の設定はこれで完了です。

詳細セットアップを使用してワイヤレス設定を構成する

詳細セットアップを行うために、[ワイヤレス設定] 画面を表示します。

ここでは、Windows 7 を例に説明します。

●[ワイヤレス設定] 画面を表示する

- 1 コンピューターの CD/DVD ドライブに EPSON ソフトウェアディスクを挿入します。[自動再生] ウィンドウが表示されたら、[EPSETUP.EXE の実行] をクリックして [Epson Install Navi] を起動します。
- 2 [簡単インストール] をクリックします。
[ソフトウェア使用許諾契約書] が表示されます。
- 3 [ソフトウェア使用許諾契約書] の内容に同意する場合は [同意する] をクリックし、[次へ] をクリックします。
[「MyEpson」アシスタント] が起動します。
- 4 [OK] をクリックします。
- 5 インストール完了画面で [OK] をクリックします。
[「MyEPSON」アシスタント] のインストールが完了したら、[かんたんインストールナビ] が起動します。
手順 4 で [キャンセル] をクリックした場合は、[「MyEPSON」アシスタント] をインストールしないで、[かんたんインストールナビ] が起動します。



- 6 [セットアップを開始する] をクリックします。
- 7 [プリンターを設定する] をクリックします。
接続タイプの選択画面が表示されます。
- 8 [ワイヤレス接続] を選択し、[次へ] をクリックします。
設定方法の選択画面が表示されます。

9 [詳細設定] を選択します。

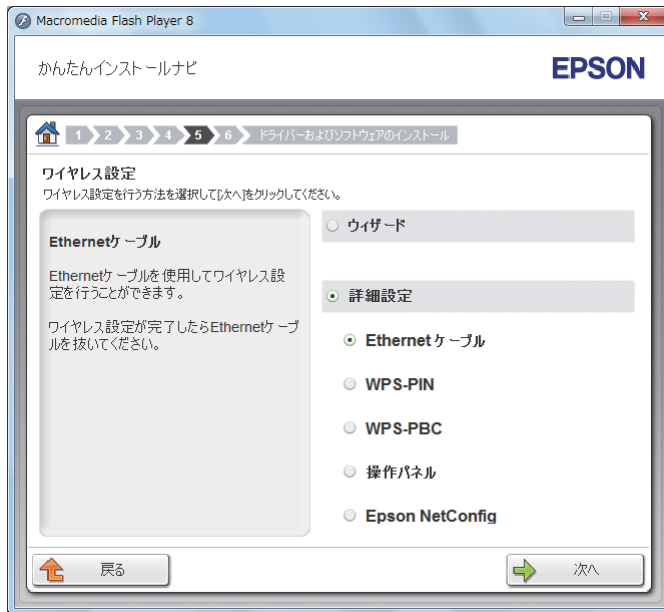

● 次の項目から接続方法を選択します

- 「Ethernet ケーブル」 (71 ページ)
- 「WPS-PIN」 (75 ページ)
- 「WPS-PBC」 (76 ページ)
- 「操作パネル」 (77 ページ)
- 「Epson NetConfig」 (78 ページ)

●Ethernet ケーブル

- 1 [Ethernet ケーブル] を選択し、[次へ] をクリックします。
- 2 指示に従い、[次へ] をクリックします。
[プリンター設定ツール] 画面が表示されます。
- 3 設定するプリンターを [プリンターを選択] 画面で選択してから、[次へ] をクリックします。

補足：

- 設定するプリンターが [プリンターを選択] 画面に表示されていない場合は、次のいずれかの手順を行ってください。
 - [最新の情報に更新] をクリックして情報を更新する。
 - [IP アドレスを入力] をクリックしてプリンターの詳細を手入力する。

- 4 SSID を入力します。

The screenshot shows the 'プリンター設定ツール' (Printer Setup Tool) window with the '無線LANの設定' (Wireless LAN Settings) section active. The 'SSID(D)' field is empty. Under 'ネットワークタイプ' (Network Type), 'Infrastructure(I)' is selected. The 'セキュリティ' (Security) section shows 'プロトコル(B)' (Protocol) set to '設定しない' (None), 'インデックス(S)' (Index) set to '1', and 'パスワード(P)' (Password) is empty. A '文字を表示する(S)' (Show characters) checkbox is unchecked. A '無線LANの設定' (Wireless LAN Settings) information box on the right explains that the printer's SSID and wireless LAN settings must match the network's wireless LAN settings for normal operation. Navigation buttons at the bottom include '< 戻る(B)' (Back), '次へ(N) >' (Next), and 'キャンセル(C)' (Cancel).

- 5 [ネットワークタイプ] を選択します。
- 6 セキュリティー設定を行い、[次へ] をクリックします。
[IP アドレスの設定] 画面が表示されます。

The screenshot shows the 'プリンター設定ツール' (Printer Setup Tool) window with the 'IPアドレスの設定' (IP Address Settings) section active. The 'IP動作モード' (IP Operation Mode) is set to 'デュアルスタック' (Dual Stack). Under 'IPv4の設定' (IPv4 Settings), '種類(T)' (Type) is set to 'DHCP'. The 'IPアドレス(I)' (IP Address), 'サブネットマスク(S)' (Subnet Mask), and 'ゲートウェイアドレス(G)' (Gateway Address) fields are all set to '0 . 0 . 0 . 0'. Under 'IPv6の設定' (IPv6 Settings), the '手動で設定(M)' (Manually set) checkbox is checked. The 'IPアドレス(I)' (IP Address) and 'ゲートウェイアドレス(G)' (Gateway Address) fields are empty. An 'IPアドレスの設定' (IP Address Settings) information box on the right explains that for IPv4, the user should choose DHCP if automatic IP assignment is preferred, and for IPv6, the user should manually set the IP address. Navigation buttons at the bottom include '< 戻る(B)' (Back), '次へ(N) >' (Next), and 'キャンセル(C)' (Cancel).

7 ネットワーク環境に応じて [IP 動作モード] を選択します。

[IPv4] を選択した場合は、下記の設定を行います。

- a [種類] を選択します。
- b [種類] で [手動で設定] を選択した場合は、下記の項目を入力します。
 - プリンターの [IP アドレス]
 - [サブネットマスク]
 - [ゲートウェイアドレス]

[デュアルスタック] を選択した場合、下記の設定を行います。

- a [IPv4 の設定] の設定を行います。
- b [IPv6 の設定] で [手動で設定] チェックボックスを選択した場合は、下記の項目を入力します。
 - プリンターの [IP アドレス]
 - [ゲートウェイアドレス]

8 [次へ] をクリックします。

[ファクスの設定] 画面が表示されます。

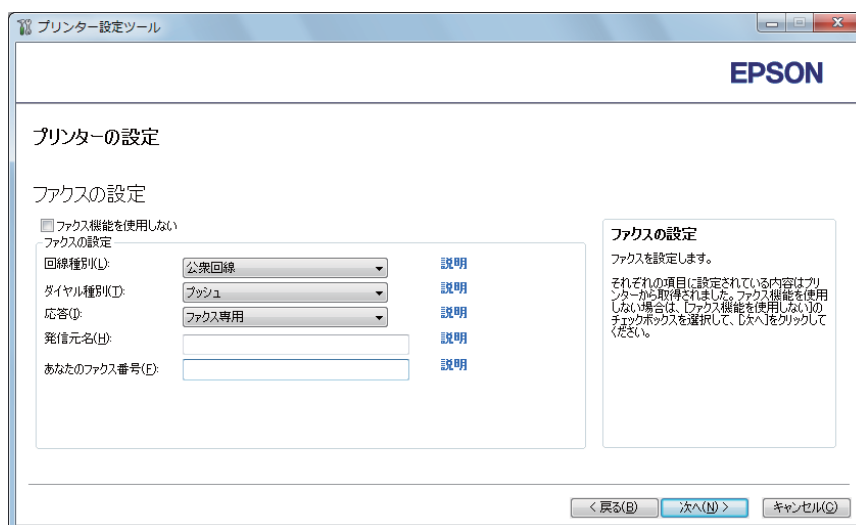

9 必要に応じてファクス設定を設定します。

補足：

- ファクス機能を使用しない場合は、[ファクス機能を使用しない] チェックボックスを選択します。

10 [次へ] をクリックします。

[設定を確認] が表示されます。

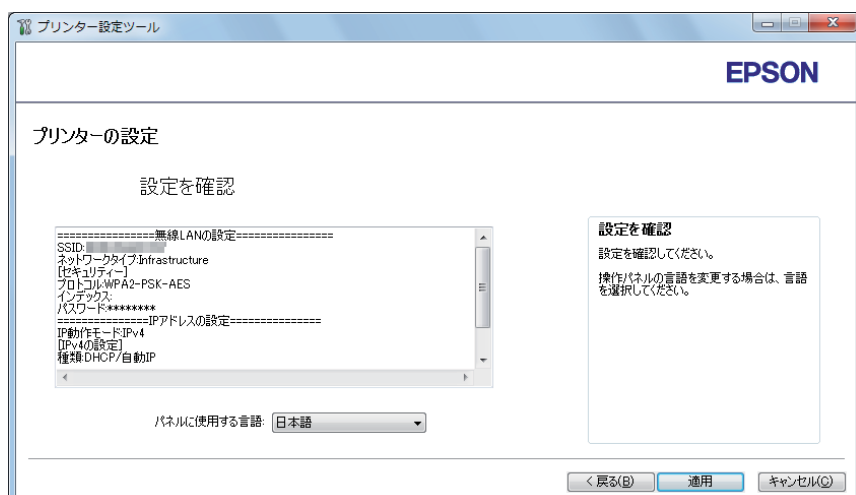

- 11 ワイヤレス設定を確認して [適用] をクリックします。
確認画面が表示されます。

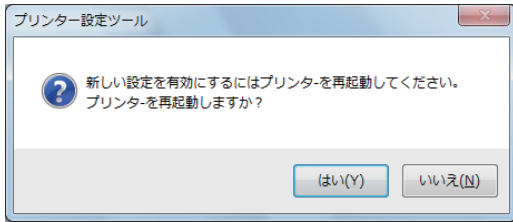

補足：

- 設定したワイヤレス接続を有効にするには、プリンターを再起動する必要があります。

- 12 [はい] をクリックします。

- 13 プリンターが再起動し、ワイヤレスネットワークが確立するまで数分待ちます。[設定が変更されました] 画面が表示されます。

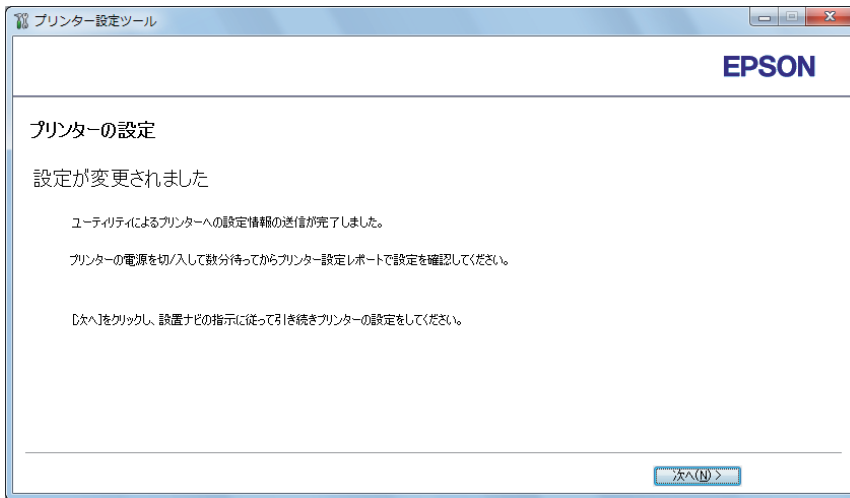

- 14 [次へ] をクリックします。

- 15 [セットアップを確認する] 画面が表示されるまで指示に従います。



- 16 操作パネルを使って System Settings ページを印刷します。
「System Settings ページを印刷する」(141 ページ) を参照してください。

- 17** System Settings ページで「Link Quality」に「Good」、「Acceptable」または「Low」と表示されていることを確認します。

補足：

- 「Link Quality」が「No Reception」の場合、ワイヤレス設定が正しく構成されているか確認してください。ワイヤレス設定を再設定するには、[戻る] をクリックします。

- 18** LCD ディスプレイにエラーが表示されていないことを確認し、[インストールの開始] をクリックします。エラーが発生した場合は、[トラブルシューティングガイド] をクリックして指示に従ってください。

- 19** インストールするプリンターが [プリンターを選択] 画面に表示されているかどうかを確認して、[次へ] をクリックします。

補足：

- インストールするプリンターが [プリンターを選択] 画面に表示されていない場合は、次のいずれかの手順を行ってください。
 - [最新の情報に更新] をクリックして情報を更新する。
 - [プリンターの追加] をクリックしてプリンターの詳細を手入力する。

- 20** [プリンター情報の入力] 画面で必要な項目を選択し、[次へ] をクリックします。

- 21** インストールするソフトウェアを選択し、[インストール] をクリックします。

- 22** [完了] をクリックしてこのツールを終了します。
ワイヤレス接続の設定はこれで完了です。

● WPS-PIN

補足：

- WPS-PIN (Wi-Fi Protected Setup-Personal Identification Number) は、プリンターおよびコンピューターに割り当てられた PIN を入力してワイヤレス設定に必要なデバイスを認証、登録する方法です。この設定（アクセスポイントから実行）は、ご使用のワイヤレスルーターのアクセスポイントが WPS に対応している場合にのみ利用できます。
- WPS-PIN を始める前に、ワイヤレスアクセスポイントのウェブページで PIN を入力する必要があります。詳細についてはアクセスポイントの説明書を参照してください。

- 1 [WPS-PIN] を選択し、[次へ] をクリックします。
- 2 [セットアップを確認する] 画面が表示されるまで指示に従います。

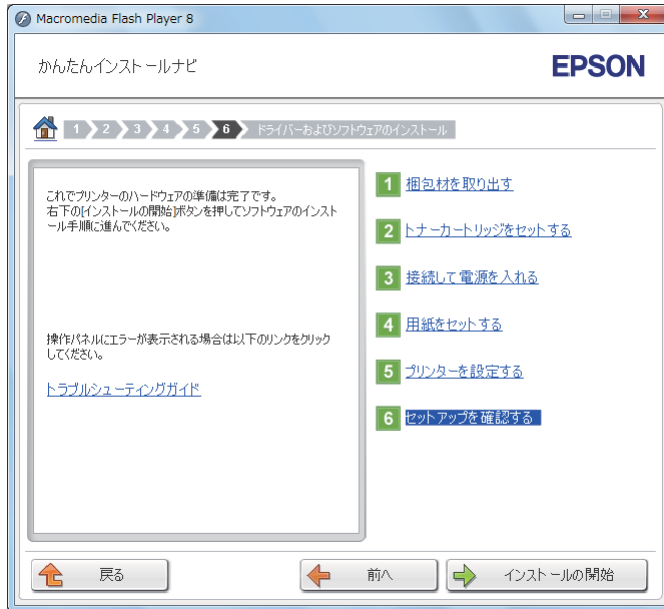

- 3 LCD ディスプレイにエラーが表示されていないことを確認し、[インストールの開始] をクリックします。エラーが発生した場合は、[トラブルシューティングガイド] をクリックして指示に従ってください。
- 4 インストールするプリンターが [プリンターを選択] 画面に表示されているかどうかを確認して、[次へ] をクリックします。

補足：

- インストールするプリンターが [プリンターを選択] 画面に表示されていない場合は、次のいずれかの手順を行ってください。
 - [最新の情報に更新] をクリックして情報を更新する。
 - [プリンターの追加] をクリックしてプリンターの詳細を手入力する。

- 5 [プリンター情報の入力] 画面で必要な項目を選択し、[次へ] をクリックします。
- 6 インストールするソフトウェアを選択し、[インストール] をクリックします。
- 7 [完了] をクリックしてこのツールを終了します。
ワイヤレス接続の設定はこれで完了です。

WPS-PIN の操作を完了し、プリンターを再起動したら、ワイヤレス LAN 接続は完了です。

● WPS-PBC

補足：

- WPS-PBC (Wi-Fi Protected Setup-Push Button Configuration) は、ワイヤレスルーターからアクセスポイントのボタンを押し、操作パネル上で WPS-PBC 設定を実行することによってワイヤレス設定に必要なデバイスを認証、登録する方法です。この設定は、アクセスポイントが WPS に対応している場合にのみ利用できます。

- [WPS-PBC] を選択し、[次へ] をクリックします。
- [セットアップを確認する] 画面が表示されるまで指示に従います。



- LCD ディスプレイにエラーが表示されていないことを確認し、[インストールの開始] をクリックします。エラーが発生した場合は、[トラブルシューティングガイド] をクリックして指示に従ってください。
- インストールするプリンターが [プリンターを選択] 画面に表示されているかどうかを確認して、[次へ] をクリックします。

補足：

- インストールするプリンターが [プリンターを選択] 画面に表示されていない場合は、次のいずれかの手順を行ってください。
 - [最新の情報に更新] をクリックして情報を更新する。
 - [プリンターの追加] をクリックしてプリンターの詳細を手入力する。

- [プリンター情報の入力] 画面で必要な項目を選択し、[次へ] をクリックします。
- インストールするソフトウェアを選択し、[インストール] をクリックします。
- [完了] をクリックしてこのツールを終了します。
ワイヤレス接続の設定はこれで完了です。

補足：

- ワイヤレス LAN アクセスポイントでの WPS-PBC の操作については、ワイヤレス LAN アクセスポイントに付属の取扱説明書を参照してください。

WPS-PBC の操作を完了し、プリンターを再起動したら、ワイヤレス LAN 接続は完了です。

● 操作パネル

- 1 [操作パネル] を選択し、[次へ] をクリックします。
- 2 [セットアップを確認する] 画面が表示されるまで指示に従います。



- 3 LCD ディスプレイにエラーが表示されていないことを確認し、[インストールの開始] をクリックします。エラーが発生した場合は、[トラブルシューティングガイド] をクリックして指示に従ってください。
- 4 インストールするプリンターが [プリンターを選択] 画面に表示されているかどうかを確認して、[次へ] をクリックします。

補足：

- インストールするプリンターが [プリンターを選択] 画面に表示されていない場合は、次のいずれかの手順を行ってください。
 - [最新の情報に更新] をクリックして情報を更新する。
 - [プリンターの追加] をクリックしてプリンターの詳細を手入力する。

- 5 [プリンター情報の入力] 画面で必要な項目を選択し、[次へ] をクリックします。
- 6 インストールするソフトウェアを選択し、[インストール] をクリックします。
- 7 [完了] をクリックしてこのツールを終了します。
ワイヤレス接続の設定はこれで完了です。

●Epson NetConfig

- 1 [Epson NetConfig] を選択し、[次へ] をクリックします。
- 2 [セットアップを確認する] 画面が表示されるまで指示に従います。



- 3 LCD ディスプレイにエラーが表示されていないことを確認し、[インストールの開始] をクリックします。エラーが発生した場合は、[トラブルシューティングガイド] をクリックして指示に従ってください。
- 4 インストールするプリンターが [プリンターを選択] 画面に表示されているかどうかを確認して、[次へ] をクリックします。

補足：

- インストールするプリンターが [プリンターを選択] 画面に表示されていない場合は、次のいずれかの手順を行ってください。
 - [最新の情報に更新] をクリックして情報を更新する。
 - [プリンターの追加] をクリックしてプリンターの詳細を手入力する。

- 5 [プリンター情報の入力] 画面で必要な項目を選択し、[次へ] をクリックします。
- 6 インストールするソフトウェアを選択し、[インストール] をクリックします。
- 7 [完了] をクリックしてこのツールを終了します。
ワイヤレス接続の設定はこれで完了です。

EpsonNet Config の操作を完了し、プリンターを再起動したら、ワイヤレス LAN 接続は完了です。

コンピューターに新規ワイヤレスネットワーク環境をセットアップする（コンピューターにワイヤレス接続をセットアップする必要がある場合）

●DHCP ネットワークの場合：

1 コンピューターのワイヤレス接続設定を行います。

補足：

- コンピューターにインストール可能なワイヤレスアプリケーションを使用してワイヤレスネットワーク設定を変更することも可能です。

Windows XP および Windows Server 2003 の場合：

- a [コントロール パネル] から [ネットワーク接続] を選択します。
- b [ワイヤレス ネットワーク接続] を右クリックして [プロパティ] を選択します。
- c [ワイヤレス ネットワーク] タブを選択します。
- d [Windows でワイヤレス ネットワークの設定を構成する] のチェックボックスが選択されていることを確認します。

補足：

- [詳細設定] ダイアログボックス（手順 f）および [ワイヤレス ネットワークのプロパティ] ダイアログボックス（手順 h）のワイヤレス設定を控えておいてください。あとでこれらの設定が必要になる場合があります。

- e [詳細設定] ボタンをクリックします。
- f [コンピュータ相互（ad hoc）のネットワークのみ] を選択して [詳細設定] ダイアログボックスを閉じます。
- g [追加] ボタンをクリックして [ワイヤレス ネットワークのプロパティ] を表示します。
- h [アソシエーション] タブで次の情報を入力して [OK] をクリックします。
[ネットワーク名 (SSID)]：「xxxxxxxx」（xxxxxxxx は使用するワイヤレスデバイスの SSID を示します。）

[ネットワーク認証]：[オープン システム]

[データの暗号化]：[無効]

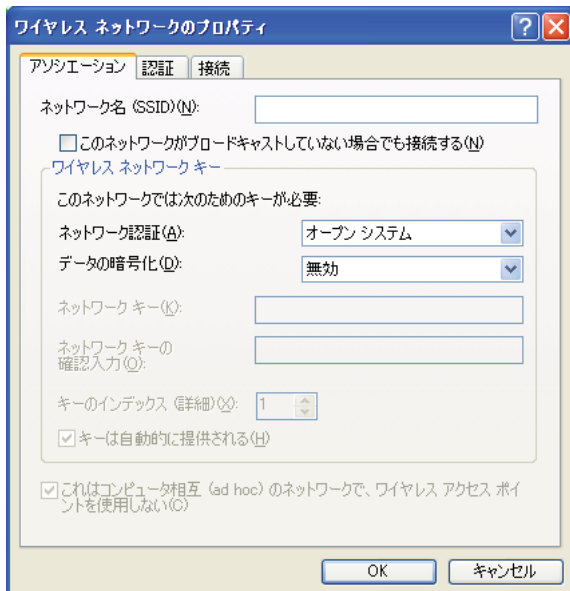

- i [上へ] ボタンをクリックして、新しく追加した SSID を一覧の最上部に移動します。
- j [OK] をクリックして [ワイヤレス ネットワーク接続のプロパティ] ダイアログボックスを閉じます。

Windows Vista の場合：

- a [コントロール パネル] を表示します。
- b [ネットワークとインターネット] を選択します。
- c [ネットワークと共有センター] を選択します。
- d [ネットワークに接続] を選択します。
- e 利用可能なネットワークの一覧に表示されているネットワーク項目から [xxxxxxxx] (xxxxxxxx は使用するワイヤレスデバイスの SSID を示します。) を選択して、[接続] をクリックします。
- f 接続に問題がないことを確認してからダイアログボックスの [閉じる] をクリックします。

Windows Server 2008 の場合：

- a [コントロール パネル] を表示します。
- b [ネットワークとインターネット] を選択します。
- c [ネットワークと共有センター] を選択します。
- d [ネットワークに接続] を選択します。
- e 利用可能なネットワークの一覧に表示されているネットワーク項目から [xxxxxxxx] (xxxxxxxx は使用するワイヤレスデバイスの SSID を示します。) を選択して、[接続] をクリックします。
- f 接続に問題がないことを確認してからダイアログボックスの [閉じる] をクリックします。

Windows Server 2008 R2 および Windows 7 の場合：

- a [コントロール パネル] を表示します。
- b [ネットワークとインターネット] を選択します。
- c [ネットワークと共有センター] を選択します。
- d [ネットワークに接続] を選択します。
- e 利用可能なネットワークの一覧に表示されているネットワーク項目から [xxxxxxxx] (xxxxxxxx は使用するワイヤレスデバイスの SSID を示します。) を選択して、[接続] をクリックします。

2 AutoIP によって割り当てられたプリンターの IP アドレスを確認します。

- a 操作パネルで各種設定ボタンを押します。
- b 仕様設定を選択し、 ボタンを押します。
- c ネットワーク設定を選択し、 ボタンを押します。
- d TCP/IP を選択し、 ボタンを押します。
- e IPv4 を選択し、 ボタンを押します。
- f IP アドレスを選択し、 ボタンを押します。
(規定の IP アドレス範囲：169.254.xxx.yyy)

IP アドレス

169.254.000.041*

- 3 コンピューターの IP アドレスが DHCP から割り当てられたものであることを確認します。

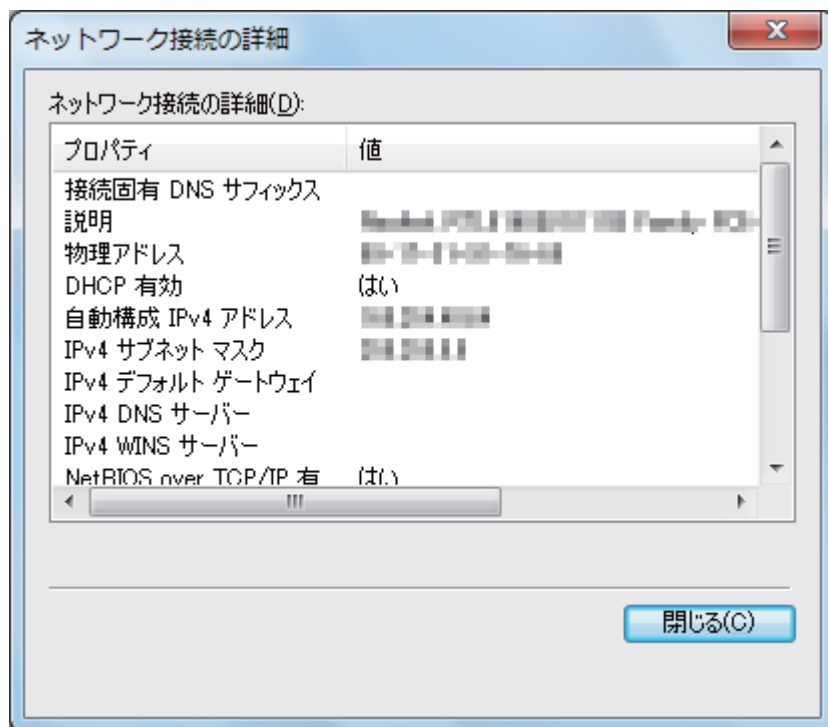

- 4 ウェブブラウザを起動します。
- 5 アドレスバーにプリンターの IP アドレスを入力し、**Enter** キーを押します。
EpsonNet Config が表示されます。



- 6 EpsonNet Config でプリンターのワイヤレスネットワーク設定を行います。
- 7 プリンターを再起動します。
- 8 コンピューターのワイヤレスネットワーク設定を復元します。

補足：

- コンピューターの OS にワイヤレス設定ソフトウェアが含まれている場合は、それを使用してワイヤレスネットワーク設定を変更してください。下記の指示を参照してください。

Windows XP および Windows Server 2003 の場合：

- a [コントロール パネル] から [ネットワーク接続] を選択します。
- b [ワイヤレス ネットワーク接続] を右クリックして [プロパティ] を選択します。
- c [ワイヤレス ネットワーク] タブを選択します。
- d [Windows でワイヤレス ネットワークの設定を構成する] のチェックボックスが選択されていることを確認します。
- e [詳細設定] をクリックします。
- f プリンターはアドホックモードまたはインフラモードのいずれかに設定できます。
 - アドホックモードの場合：
 - [コンピュータ相互 (ad hoc) のネットワークのみ] を選択してダイアログボックスを閉じます。
 - インフラモードの場合：
 - [アクセス ポイント (インフラストラクチャ) のネットワークのみ] を選択してダイアログボックスを閉じます。
- g [追加] をクリックして [ワイヤレス ネットワークのプロパティ] を表示します。
- h プリンターに送信する設定を入力して [OK] をクリックします。
- i [上へ] をクリックして、設定を一覧の最上部に移動します。
- j [OK] をクリックして [ワイヤレス ネットワーク接続のプロパティ] ダイアログボックスを閉じます。

Windows Vista の場合：

- a [コントロール パネル] を表示します。
- b [ネットワークとインターネット] を選択します。
- c [ネットワークと共有センター] を選択します。
- d [ネットワークに接続] を選択します。
- e ネットワークを選択して [接続] をクリックします。
- f 接続に問題がないことを確認してからダイアログボックスの [閉じる] をクリックします。

Windows Server 2008 の場合：

- a [コントロール パネル] を表示します。
- b [ネットワークとインターネット] を選択します。
- c [ネットワークと共有センター] を選択します。
- d [ネットワークに接続] を選択します。
- e ネットワークを選択して [接続] をクリックします。
- f 接続に問題がないことを確認してからダイアログボックスの [閉じる] をクリックします。

Windows Server 2008 R2 および Windows 7 の場合：

- a [コントロール パネル] を表示します。
- b [ネットワークとインターネット] を選択します。
- c [ネットワークと共有センター] を選択します。
- d [ネットワークに接続] を選択します。
- e ネットワークを選択して [接続] をクリックします。

●固定 IP ネットワークの場合：

1 コンピューターのワイヤレス接続設定を行います。

補足：

- コンピューターの OS にワイヤレス設定ソフトウェアが含まれている場合は、それを使用してワイヤレス設定を変更してください。下記の指示を参照してください。

Windows XP および Windows Server 2003 の場合：

- a [コントロール パネル] から [ネットワーク接続] を選択します。
- b [ワイヤレス ネットワーク接続] を右クリックして [プロパティ] を選択します。
- c [ワイヤレス ネットワーク] タブを選択します。
- d [Windows でワイヤレス ネットワークの設定を構成する] のチェックボックスが選択されていることを確認します。

補足：

- 手順 f、手順 h では、あとで復元できるよう必ず現在のワイヤレスコンピューター設定をメモしておいてください。
- e [詳細設定] ボタンをクリックします。
 - f [コンピュータ相互 (ad hoc) のネットワークのみ] を選択して [詳細設定] ダイアログボックスを閉じます。
 - g [追加] ボタンをクリックして [ワイヤレス ネットワークのプロパティ] を表示します。
 - h [アソシエーション] タブで次の情報を入力して [OK] をクリックします。
[ネットワーク名 (SSID)]：「xxxxxxxx」(xxxxxxxx は使用するワイヤレスデバイスの SSID を示します。)
[ネットワーク認証]：[オープン システム]
[データの暗号化]：[無効]

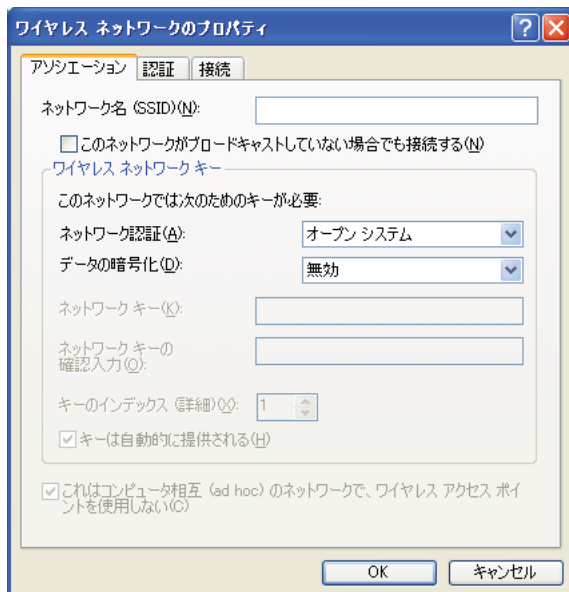

- i [上へ] ボタンをクリックして、新しく追加した SSID を一覧の最上部に移動します。
- j [OK] をクリックして [ワイヤレス ネットワークのプロパティ] ダイアログボックスを閉じます。

Windows Vista の場合：

- a [コントロール パネル] を表示します。
- b [ネットワークとインターネット] を選択します。
- c [ネットワークと共有センター] を選択します。
- d [ネットワークに接続] を選択します。
- e 利用可能なネットワークの一覧に表示されているネットワーク項目から [xxxxxxxx] (xxxxxxxx は使用するワイヤレスデバイスの SSID を示します。) を選択して、[接続] をクリックします。
- f 接続に問題がないことを確認してからダイアログボックスの [閉じる] をクリックします。

- 5 アドレスバーにプリンターの IP アドレスを入力し、Enter キーを押します。
EpsonNet Config が表示されます。



- 6 EpsonNet Config でプリンターのワイヤレスネットワーク設定を変更します。
7 プリンターを再起動します。
8 コンピューターのワイヤレスネットワーク設定を復元します。

補足：

- コンピューターの OS にワイヤレス設定ソフトウェアが含まれている場合は、それを使用してワイヤレスネットワーク設定を変更してください。OS に搭載されているツールでワイヤレスネットワーク設定を変更することも可能です。下記の指示を参照してください。

Windows XP および Windows Server 2003 の場合：

- a [コントロール パネル] から [ネットワーク接続] を選択します。
- b [ワイヤレス ネットワーク接続] を右クリックして [プロパティ] を選択します。
- c [ワイヤレス ネットワーク] タブを選択します。
- d [Windows でワイヤレス ネットワークの設定を構成する] のチェックボックスが選択されていることを確認します。
- e [詳細設定] をクリックします。
- f プリンターはアドホックモードまたはインフラモードのいずれかに設定できます。
 - アドホックモードの場合：
[コンピュータ相互 (ad hoc) のネットワークのみ] を選択してダイアログボックスを閉じます。
 - インフラモードの場合：
[アクセス ポイント (インフラストラクチャ) のネットワークのみ] を選択してダイアログボックスを閉じます。
- g [追加] をクリックして [ワイヤレス ネットワークのプロパティ] を表示します。
- h プリンターに送信する設定を入力して [OK] をクリックします。
- i [上へ] をクリックして、設定を一覧の最上部に移動します。
- j [OK] をクリックして [ワイヤレス ネットワークのプロパティ] ダイアログボックスを閉じます。

Windows Vista の場合：

- a [コントロール パネル] を表示します。
- b [ネットワークとインターネット] を選択します。
- c [ネットワークと共有センター] を選択します。
- d [ネットワークに接続] を選択します。
- e ネットワークを選択して [接続] をクリックします。
- f 接続に問題がないことを確認してからダイアログボックスの [閉じる] をクリックします。

Windows Server 2008 の場合：

- a [コントロール パネル] を表示します。
- b [ネットワークとインターネット] を選択します。
- c [ネットワークと共有センター] を選択します。
- d [ネットワークに接続] を選択します。
- e ネットワークを選択して [接続] をクリックします。
- f 接続に問題がないことを確認してからダイアログボックスの [閉じる] をクリックします。

Windows Server 2008 R2 および Windows 7 の場合：

- a [コントロール パネル] を表示します。
- b [ネットワークとインターネット] を選択します。
- c [ネットワークと共有センター] を選択します。
- d [ネットワークに接続] を選択します。
- e ネットワークを選択して [接続] をクリックします。

■共有印刷を設定する

プリンターに付属している EPSON ソフトウェアディスクを使用すると、新しいプリンターをネットワーク上の他のコンピューターで使用できます。付属の EPSON ソフトウェアディスクを使用すると、ステータスマニターなどのソフトウェアと一緒にインストールできるので便利です。

次の説明は、EPSON ソフトウェアディスクを使用せずにネットワーク上のプリンターを共有する手順を示します。

ネットワーク上のプリンターを共有するには、プリンターのネットワーク共有設定を行い、ネットワーク上のすべてのコンピューターに対応プリンタードライバーをインストールしてください。

補足：

- ・ プリンターをイーサネット環境に接続して共有印刷を行う場合は別途イーサネットケーブルをお買い求めください。

ネットワーク共有を設定する

●Windows XP、Windows XP 64-bit Edition、Windows Server 2003、Windows Server 2003 x64 Edition の場合

- 1 [スタート] → [プリンタと FAX] をクリックします。
- 2 プリンターのアイコンを右クリックして [プロパティ] を選択します。
- 3 [共有] タブから [このプリンタを共有する] を選択して、[共有名] テキストボックスに名前を入力します。
- 4 [追加ドライバ] をクリックして、このプリンターを使用するすべてのネットワーククライアントの OS を選択します。
- 5 [OK] をクリックします。
ご使用のコンピューターにファイルがない場合は、サーバー OS の CD を挿入するよう求められます。
- 6 [適用] をクリックしてから、[OK] をクリックします。

●Windows Vista および Windows Vista 64-bit Edition の場合

- 1 [スタート] → [コントロール パネル] → [ハードウェアとサウンド] → [プリンタ] をクリックします。
- 2 プリンターのアイコンを右クリックして [共有] を選択します。
- 3 [共有オプションの変更] ボタンをクリックします。
- 4 「続行するにはあなたの許可が必要です」と表示されます。
- 5 [続行] ボタンをクリックします。
- 6 [このプリンタを共有する] チェックボックスを選択して、[共有名] テキストボックスに名前を入力します。
- 7 [追加ドライバ] を選択して、このプリンターを使用するすべてのネットワーククライアントの OS を選択します。
- 8 [OK] をクリックします。
- 9 [適用] をクリックしてから、[OK] をクリックします。

●Windows Server 2008 および Windows Server 2008 64-bit Edition の場合

- 1 [スタート] → [コントロール パネル] → [ハードウェアとサウンド] → [プリンタ] をクリックします。
- 2 プリンターのアイコンを右クリックして [共有] を選択します。
- 3 [このプリンタを共有する] チェックボックスを選択して、[共有名] テキストボックスに名前を入力します。
- 4 [追加ドライバ] をクリックして、このプリンターを使用するすべてのネットワーククライアントの OS を選択します。
- 5 [OK] をクリックします。
- 6 [適用] をクリックしてから、[OK] をクリックします。

●Windows 7、Windows 7 64-bit Edition、Windows Server 2008 R2 の場合

- 1 [スタート] → [デバイスとプリンター] をクリックします。
- 2 プリンターのアイコンを右クリックして [プリンターのプロパティ] を選択します。
- 3 [共有] タブで [このプリンターを共有する] チェックボックスを選択して、[共有名] テキストボックスに名前を入力します。
- 4 [追加ドライバー] をクリックして、このプリンターを使用するすべてのネットワーククライアントの OS を選択します。
- 5 [OK] をクリックします。
- 6 [適用] をクリックしてから、[OK] をクリックします。

プリンターが共有されていることを確認するには：

- [プリンタ]、[プリンタと FAX] または [デバイスとプリンター] フォルダーのプリンターが共有されていることを確認します。プリンターアイコンの下に共有アイコンが表示されていれば共有されています。
- [ネットワーク] または [マイ ネットワーク] を開き、サーバーのホスト名を確認してプリンターに割り当てた共有名が表示されているかどうかを確認します。

プリンタドライバをインストールする

プリンタの共有設定が完了したので、Windows の 2 つの機能のいずれかを使って共有印刷のためにプリンタドライバをインストールします。

●Point and Print を使用する

Point and Print は、ネットワーク上の共有プリンタに必要なプリンタドライバを自動的にダウンロードしてインストールする Microsoft Windows のテクノロジーです。

Windows XP、Windows XP 64-bit Edition、Windows Server 2003、Windows Server 2003 x64 Edition の場合

- 1 クライアントコンピューターの Windows デスクトップ上で [マイ ネットワーク] をダブルクリックします。
- 2 サーバコンピューターのホスト名を探し、ホスト名をダブルクリックします。
- 3 共有プリンタの名前を右クリックして [接続] をクリックします。

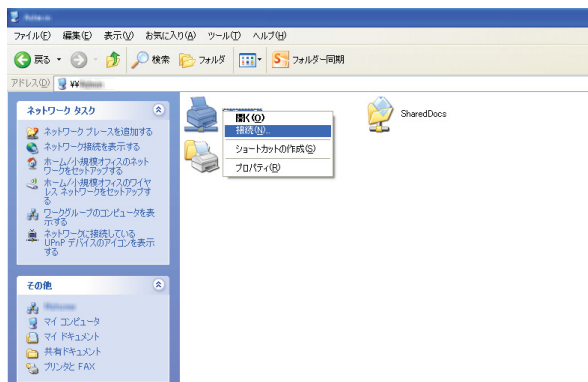

サーバからクライアントコンピューターにドライバがコピーされるまで待ってください。新しいプリンタが [プリンタと FAX] フォルダに追加されます。この作業にかかる時間はネットワークのトラフィック量によって異なります。

[マイ ネットワーク] を閉じます。

- 4 テストページを印刷してインストールを検証します。
 - a [スタート] → [プリンタと FAX] をクリックします。
 - b インストールしたプリンタを選択します。
 - c [ファイル] → [プロパティ] をクリックします。
 - d [全般] タブで [テスト ページの印刷] をクリックします。

テストページが問題なく印刷されていればインストールは完了です。

Windows Vista および Windows Vista 64-bit Edition の場合

- 1 [スタート] → [ネットワーク] をクリックします。
- 2 サーバーコンピューターのホスト名を探してダブルクリックします。
- 3 共有プリンターの名前を右クリックして [接続] をクリックします。
- 4 [インストール] をクリックします。
- 5 [ユーザー アカウント制御] ダイアログボックスで [続行] をクリックします。
サーバーからクライアントコンピューターにドライバーがコピーされるまで待ってください。新しいプリンターが [プリンタ] フォルダーに追加されます。この作業にかかる時間はネットワークのトラフィック量によって異なります。
- 6 テストページを印刷してインストールを検証します。
 - a [スタート] → [コントロール パネル] → [ハードウェアとサウンド] をクリックします。
 - b [プリンタ] を選択します。
 - c 作成したプリンターを右クリックして [プロパティ] を選択します。
 - d [全般] タブで [テスト ページの印刷] をクリックします。
テストページが問題なく印刷されていればインストールは完了です。

Windows Server 2008 および Windows Server 2008 64-bit Edition の場合

- 1 [スタート] → [ネットワーク] をクリックします。
- 2 サーバーコンピューターのホスト名を探し、ホスト名をダブルクリックします。
- 3 共有プリンターの名前を右クリックして [接続] をクリックします。
- 4 [インストール] をクリックします。
- 5 サーバーからクライアントコンピューターにドライバーがコピーされるまで待ってください。新しいプリンターが [プリンタ] フォルダーに追加されます。この作業にかかる時間はネットワークのトラフィック量によって異なります。
- 6 テストページを印刷してインストールを検証します。
 - a [スタート] → [コントロール パネル] をクリックします。
 - b [ハードウェアとサウンド] を選択します。
 - c [プリンタ] を選択します。
 - d 作成したプリンターを右クリックして [プロパティ] を選択します。
 - e [全般] タブで [テスト ページの印刷] をクリックします。
テストページが問題なく印刷されていればインストールは完了です。

Windows 7、Windows 7 64-bit Edition、Windows Server 2008 R2 の場合

- 1 [スタート] → [コンピューター] → [ネットワーク] をクリックします。
- 2 サーバーコンピューターのホスト名を探し、ホスト名をダブルクリックします。
- 3 共有プリンターの名前を右クリックして [接続] をクリックします。

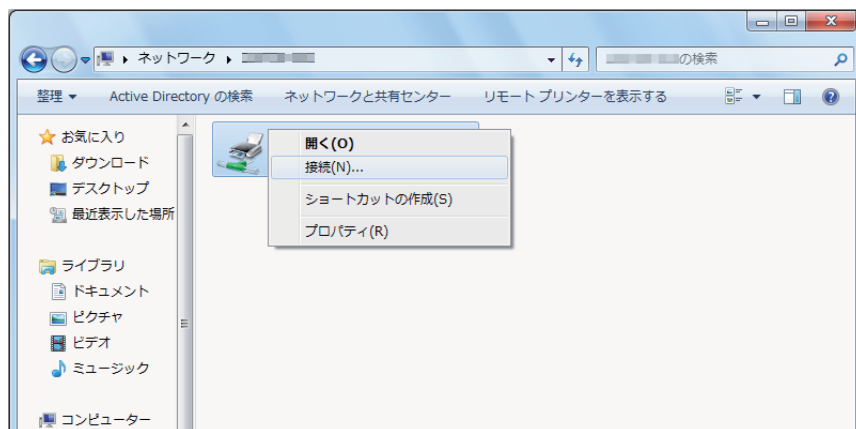

- 4 [インストール] をクリックします。
- 5 サーバーからクライアントコンピューターにドライバーがコピーされるまで待ってください。新しいプリンターが [デバイスとプリンター] フォルダーに追加されます。この作業にかかる時間はネットワークのトラフィック量によって異なります。
- 6 テストページを印刷してインストールを検証します。
 - a [スタート] → [デバイスとプリンター] をクリックします。
 - b 作成したプリンターを右クリックして [プリンターのプロパティ] を選択します。
 - c [全般] タブで [テスト ページの印刷] をクリックします。

テストページが問題なく印刷されていればインストールは完了です。

●ピアツーピアを使用する

ピアツーピアを用いる場合は、プリンタードライバーをインストールする共有プリンターを指定する必要があります。

Windows XP、Windows XP 64-bit Edition、Windows Server 2003、Windows Server 2003 x64 Edition の場合

- 1 [スタート] → [プリンタと FAX] をクリックします。
- 2 [プリンタのインストール] (Windows Server 2003/Windows Server 2003 x64 Edition の場合は [プリンタの追加]) をクリックして [プリンタの追加ウィザード] を起動します。
- 3 [次へ] をクリックします。
- 4 [ネットワーク プリンタ、またはほかのコンピュータに接続されているプリンタ] を選択し、[次へ] をクリックします。
- 5 [プリンタを参照する] をクリックしてから、[次へ] をクリックします。
- 6 プリンターを選択して、[次へ] をクリックします。プリンターが一覧に表示されない場合は、[戻る] をクリックしてテキストボックスにプリンターのパスを入力します。

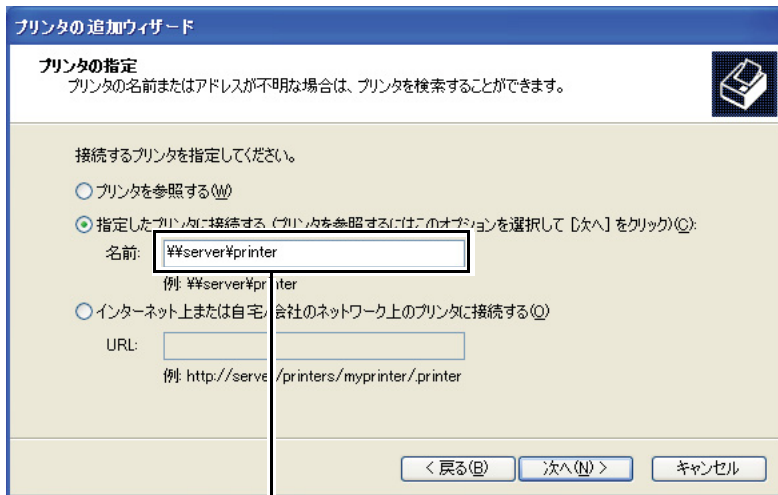

例：%server%printer < サーバーホスト名 > %printer < 共有プリンター名 >

サーバーホスト名とは、ネットワークに識別されるサーバーコンピュータの名前です。共有プリンター名とは、サーバーのインストールプロセスで割り当てられた名前です。

新しいプリンターの場合は、プリンタードライバーのインストールを求められることがあります。利用可能なシステムドライバーがない場合は、ドライバーがある場所を指定してください。

- 7 このプリンターを通常使うプリンターとして設定する場合は [はい] を選択し、次に [次へ] をクリックします。
- 8 [完了] をクリックします。

Windows Vista および Windows Vista 64-bit Edition の場合

- 1 [スタート] → [コントロール パネル] → [ハードウェアとサウンド] → [プリンタ] をクリックします。
- 2 [プリンタのインストール] をクリックして [プリンタの追加] ウィザードを起動します。
- 3 [ネットワーク、ワイヤレスまたは Bluetooth プリンタを追加します] を選択します。プリンターが一覧に表示されていれば、プリンターを選択して [次へ] をクリックします。一覧に表示されていない場合、[探しているプリンタはこの一覧にはありません] を選択して [共有プリンタを名前で作成] テキストボックスにプリンターの名前を入力し、[次へ] をクリックしてください。

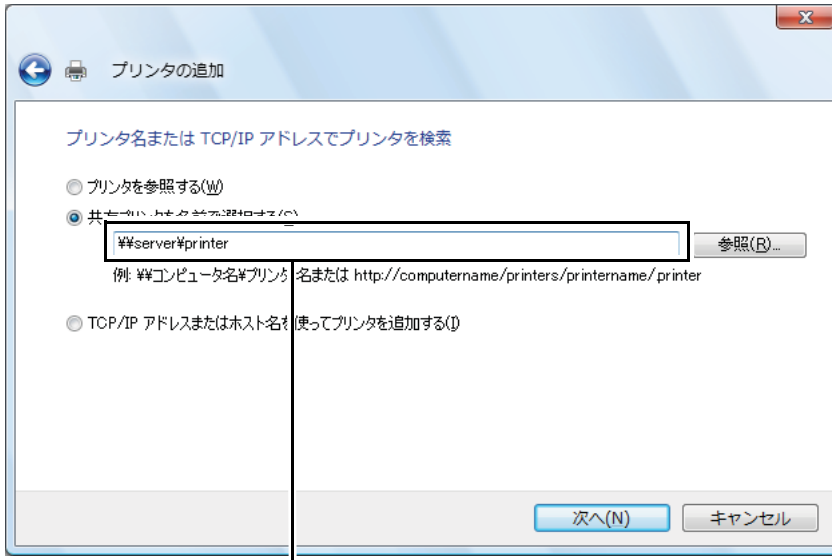

例：\\< サーバホスト名 >\< 共有プリンター名 >

サーバホスト名とは、ネットワーク上で識別されるサーバコンピュータの名前です。共有プリンター名とは、サーバのインストールプロセスで割り当てられた名前です。

新しいプリンターの場合は、プリンタードライバーのインストールを求められることがあります。利用可能なシステムドライバーがない場合は、ドライバーがある場所を指定してください。

- 4 プリンター名を確認してから、このプリンターを通常使うプリンターとして使用するかどうかを選択し、[次へ] をクリックします。
- 5 インストールを検証する場合は [テスト ページの印刷] をクリックします。
- 6 [完了] をクリックします。
テストページが問題なく印刷されていればインストールは完了です。

Windows Server 2008 および Windows Server 2008 64-bit Edition の場合

- 1 [スタート] → [コントロール パネル] → [ハードウェアとサウンド] → [プリンタ] をクリックします。
- 2 [プリンタのインストール] をクリックして [プリンタの追加] ウィザードを起動します。
- 3 [ネットワーク、ワイヤレスまたは Bluetooth プリンタを追加します] を選択します。プリンターが一覧に表示されていれば、プリンターを選択して [次へ] をクリックします。一覧に表示されていない場合、[探しているプリンタはこの一覧にはありません] を選択して [共有プリンタを名前で作成] テキストボックスにプリンターの名前を入力し、[次へ] をクリックしてください。

例：\\< サーバホスト名 >\< 共有プリンター名 >

サーバホスト名とは、ネットワーク上で識別されるサーバコンピュータの名前です。共有プリンター名とは、サーバのインストールプロセスで割り当てられた名前です。

新しいプリンターの場合は、プリンタードライバーのインストールを求められることがあります。利用可能なシステムドライバーがない場合は、ドライバーがある場所を指定してください。

- 4 プリンター名を確認してから、このプリンターを通常使うプリンターとして使用するかどうかを選択し、[次へ] をクリックします。
- 5 プリンターを共有するかどうかを選択します。
- 6 インストールを検証する場合は [テスト ページの印刷] をクリックします。
- 7 [完了] をクリックします。
テストページが問題なく印刷されていればインストールは完了です。

Windows 7、Windows 7 64-bit Edition、Windows Server 2008 R2 の場合

- 1 [スタート] → [デバイスとプリンター] をクリックします。
- 2 [プリンターの追加] をクリックして [プリンターの追加] ウィザードを起動します。
- 3 [ネットワーク、ワイヤレスまたは Bluetooth プリンターを追加します] を選択します。プリンターが一覧表示されていれば、プリンターを選択して [次へ] をクリックします。一覧に表示されていない場合、[探しているプリンターはこの一覧にはありません] を選択してください。[共有プリンターを名前を選択する] をクリックしてテキストボックスにプリンターのパスを入力し、[次へ] をクリックしてください。

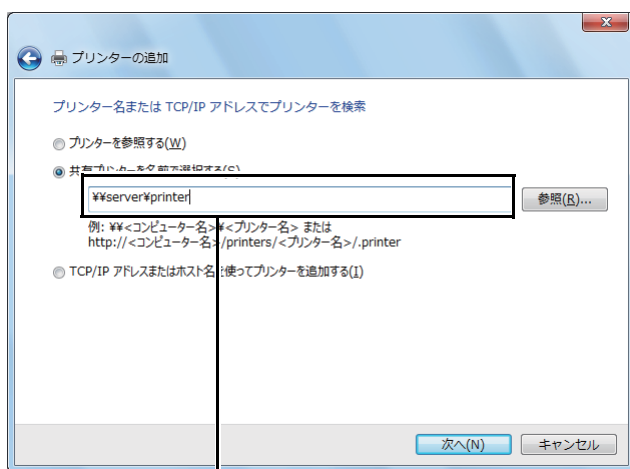

例：%<サーバーホスト名>%<共有プリンター名>

サーバーホスト名とは、ネットワークに識別されるサーバーコンピューターの名前です。共有プリンター名とは、サーバーのインストールプロセスで割り当てられた名前です。

新しいプリンターの場合は、プリンタードライバーのインストールを求められることがあります。利用可能なシステムドライバーがない場合は、利用可能なドライバーのパスを指定してください。

- 4 プリンター名を確認して、[次へ] をクリックします。
- 5 プリンターを通常使うプリンターとして使用するかどうかを選択します。
- 6 インストールを検証する場合は [テスト ページの印刷] をクリックします。
- 7 [完了] をクリックします。
テストページが問題なく印刷されていればインストールは完了です。

プリンタードライバーをインストールする (Mac OS X)

ここには下記の項目を記載します：

- [「Mac OS X でワイヤレス設定を行う」 \(96 ページ\)](#)
- [「ワイヤレス設定を行う \(LP-M230FDW のみ\)」 \(97 ページ\)](#)
- [「ドライバーおよびソフトウェアをインストールする」 \(105 ページ\)](#)





■ Mac OS X でワイヤレス設定を行う

Mac OS X でワイヤレスの設定を行います。

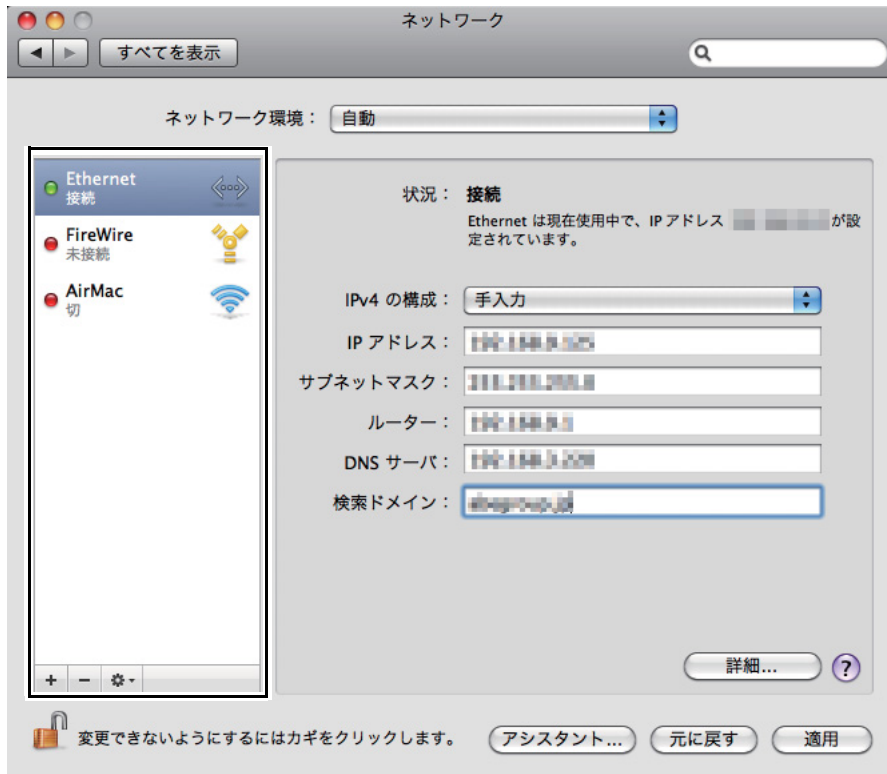
ここでは、Mac OS X 10.6 の場合を例に説明します。

接続状態を確認して、次の手順に従います。



AirMac		ワイヤレス LAN (Wi-Fi) 接続が利用可能です。「 手動セットアップ 」(97 ページ) または「 アクセスポイントを使用して自動セットアップする 」(98 ページ) を参照してください。
		ワイヤレス LAN (アドホック) 接続が利用可能です。「 操作パネルでアドホックを設定する 」(100 ページ) を参照してください。
Ethernet		有線 LAN 接続が利用可能です。「 IP アドレスを設定する 」(50 ページ) を参照してください。
		ネットワーク接続が利用できません。Mac のネットワーク環境を設定する必要があります。

■ ワイヤレス設定を行う (LP-M230FDW のみ)

ここには下記の項目を記載します：

- ・「[手動セットアップ](#)」(97 ページ)
- ・「[アクセスポイントを使用して自動セットアップする](#)」(98 ページ)
- ・「[操作パネルでアドホックを設定する](#)」(100 ページ)
- ・「[コンピューターでアドホックを設定する](#)」(101 ページ)

手動セットアップ

ワイヤレス設定を手動で構成し、アクセスポイント（インフラストラクチャー）を使用したネットワークまたはコンピューター相互（アドホック）のネットワークにプリンターを接続できます。

● アクセスポイントネットワークに接続する

ワイヤレスルーターなどのアクセスポイントからワイヤレス設定を行うには：

- 1 操作パネルで**各種設定**ボタンを押します。
- 2 **仕様設定**を選択し、**OK**ボタンを押します。
- 3 **ネットワーク設定**を選択し、**OK**ボタンを押します。
- 4 **無線 LAN 設定**を選択し、**OK**ボタンを押します。
- 5 接続したいアクセスポイント（SSID）を選択し、**OK**ボタンを押します。
接続したいアクセスポイント（SSID）が一覧に表示されていない場合は、下記の手順で手動で SSID と暗号化タイプを設定します。
 - a **手動設定**を選択し、**OK**ボタンを押します。
 - b SSID を入力し、**OK**ボタンを押します。
テンキーを使用して任意の値を入力し、◀または▶ボタンを押してカーソルを移動します。
 - c **Infrastructure** を選択し、**OK**ボタンを押します。
 - d 暗号化のタイプを選択し、**OK**ボタンを押します。

注記：

- ・ ネットワークトラフィックを保護するため、必ずサポートされている暗号化方式を使用してください。

- 6 WEP キーまたはパスフレーズを入力して **OK** ボタンを押します。
テンキーを使用して任意の値を入力し、◀または▶ボタンを押してカーソルを移動します。
暗号化のタイプに **WEP** を選択した場合は、WEP キーの入力後に送信キーを選択してください。
- 7 プリンターが再起動し、ワイヤレスネットワークが確立するまで数分待ちます。
- 8 操作パネルから System Settings ページを印刷します。
[「System Settings ページを印刷する」](#) (141 ページ) を参照してください。
- 9 System Settings ページで「Link Quality」に「Good」、「Acceptable」または「Low」と表示されていることを確認します。

補足：

- ・ 「Link Quality」が「No Reception」の場合、ワイヤレス設定が正しく構成されているか確認してください。

アクセスポイントを使用して自動セットアップする

ワイヤレスルーターなどのアクセスポイントが WPS をサポートしている場合は、セキュリティー設定を自動的にすることができます。

● WPS-PBC

補足：

- WPS-PBC は、ワイヤレスルーターからアクセスポイントのボタンを押し、操作パネル上で WPS-PBC 設定を実行することによってワイヤレス設定に必要なデバイスを認証、登録する方法です。この設定は、アクセスポイントが WPS に対応している場合にのみ利用できます。

- 1 操作パネルで各種設定ボタンを押します。
- 2 仕様設定を選択し、**OK** ボタンを押します。
- 3 ネットワーク設定を選択し、**OK** ボタンを押します。
- 4 WPS 設定を選択し、**OK** ボタンを押します。
- 5 プリンターの設定開始を選択し、**OK** ボタンを押します。
- 6 はいを選択し、**OK** ボタンを押します。
- 7 アクセスポイントの WPS ボタンを数秒間押したままにします。
- 8 プリンターが再起動し、ワイヤレスネットワークが確立するまで数分待ちます。
- 9 操作パネルから System Settings ページを印刷します。
「System Settings ページを印刷する」(141 ページ) を参照してください。
- 10 System Settings ページで「Link Quality」に「Good」、「Acceptable」または「Low」と表示されていることを確認します。

補足：

- 「Link Quality」が「No Reception」の場合、ワイヤレス設定が正しく構成されているか確認してください。

● WPS-PIN

補足：

- WPS-PIN は、プリンターおよびコンピューターに割り当てられた PIN を入力してワイヤレス設定に必要なデバイスを認証、登録する方法です。この設定（アクセスポイントから実行）は、ご使用のワイヤレスルーターのアクセスポイントが WPS に対応している場合にのみ利用できます。
- WPS-PIN を始める前に、ワイヤレスアクセスポイントのウェブページで PIN を入力する必要があります。詳細については、アクセスポイントのマニュアルを参照してください。

- 1 操作パネルで**各種設定**ボタンを押します。
- 2 **仕様設定**を選択し、**OK**ボタンを押します。
- 3 **ネットワーク設定**を選択し、**OK**ボタンを押します。
- 4 **WPS 設定**を選択し、**OK**ボタンを押します。
- 5 **PIN コード**を選択し、**OK**ボタンを押します。
- 6 操作パネルに表示された PIN を書きとどめます。
- 7 **PIN コード 設定開始**を選択し、**OK**ボタンを押します。
- 8 SSID 選択画面が表示されたら、SSID を選択し、**OK**ボタンを押します。
- 9 ワイヤレスアクセスポイントのウェブページに PIN を入力します。
- 10 プリンターが再起動し、ワイヤレスネットワークが確立するまで数分待ちます。
- 11 操作パネルから System Settings ページを印刷します。
「[System Settings ページを印刷する](#)」（141 ページ）を参照してください。
- 12 System Settings ページで「Link Quality」に「Good」、「Acceptable」または「Low」と表示されていることを確認します。

補足：

- 「Link Quality」が「No Reception」の場合、ワイヤレス設定が正しく構成されているか確認してください。

操作パネルでアドホックを設定する

アクセスポイントを介さず、プリンターとコンピューターを直接ワイヤレス通信させるアドホック接続のワイヤレス設定を行うには：

- 1 操作パネルで各種設定ボタンを押します。
 - 2 仕様設定を選択し、**OK** ボタンを押します。
 - 3 ネットワーク設定を選択し、**OK** ボタンを押します。
 - 4 無線 LAN 設定を選択し、**OK** ボタンを押します。
 - 5 接続したいコンピューターのネットワーク名 (SSID) を選択し、**OK** ボタンを押します。
接続したいコンピューターのネットワーク名 (SSID) が一覧に表示されていない場合は、下記の手順で手動で SSID と暗号化タイプを設定します。
 - a 手動設定を選択し、**OK** ボタンを押します。
 - b SSID を入力し、**OK** ボタンを押します。
テンキーを使用して任意の値を入力し、◀または▶ ボタンを押してカーソルを移動します。
 - c Ad-hoc を選択し、**OK** ボタンを押します。
 - d 暗号化のタイプを選択し、**OK** ボタンを押します。
- 注記：**
- ネットワークトラフィックを保護するため、必ずサポートされている暗号化方式を使用してください。
- 6 WEP キーを入力して **OK** ボタンを押します。
テンキーを使用して任意の値を入力し、◀または▶ ボタンを押してカーソルを移動します。
 - 7 送信キーを選択します。
 - 8 プリンターが再起動し、ワイヤレスネットワークが確立するまで数分待ちます。

コンピューターでアドホックを設定する

- 1 [AirMac] を選択して、[AirMac を入にする] をクリックします。

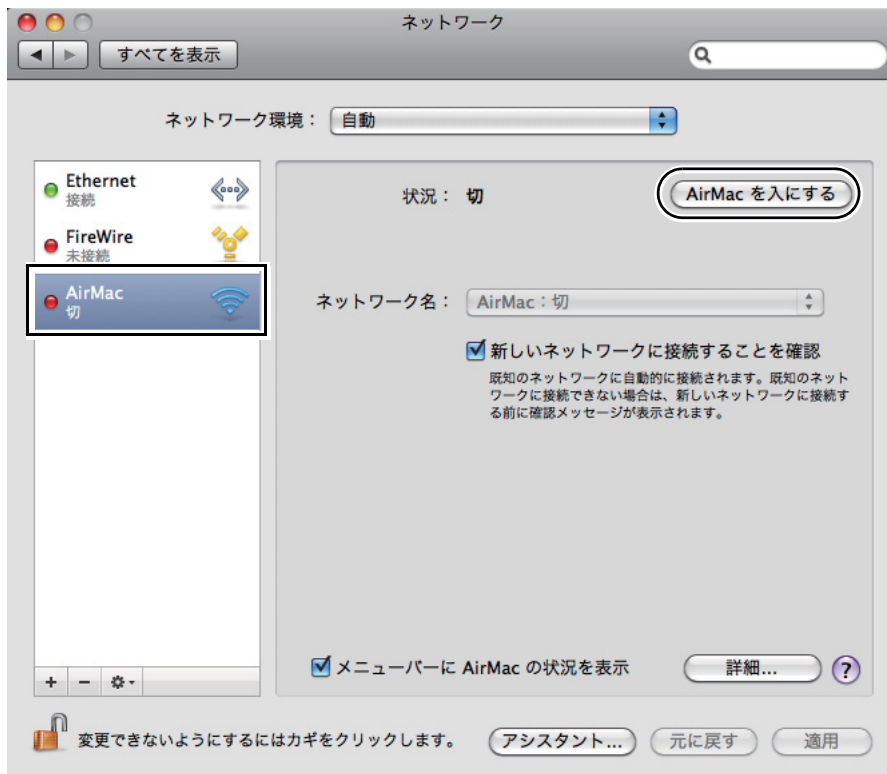

- 2 [ネットワーク名] リストから、[ネットワークを作成] を選択します。

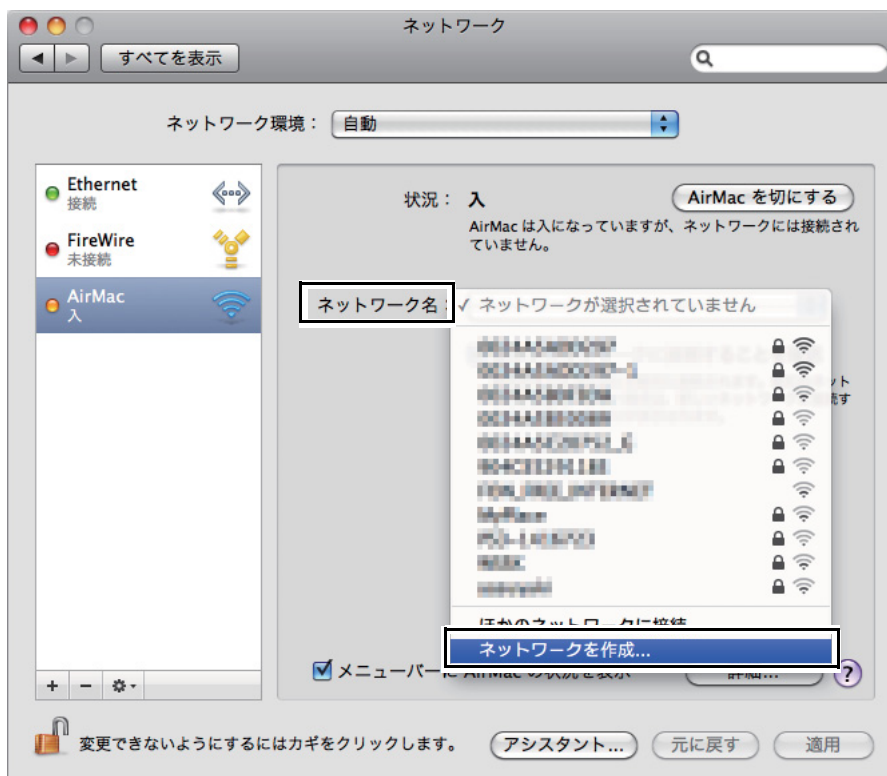

- 3 ネットワーク名を入力して、[パスワードを要求] チェックボックスを選択します。

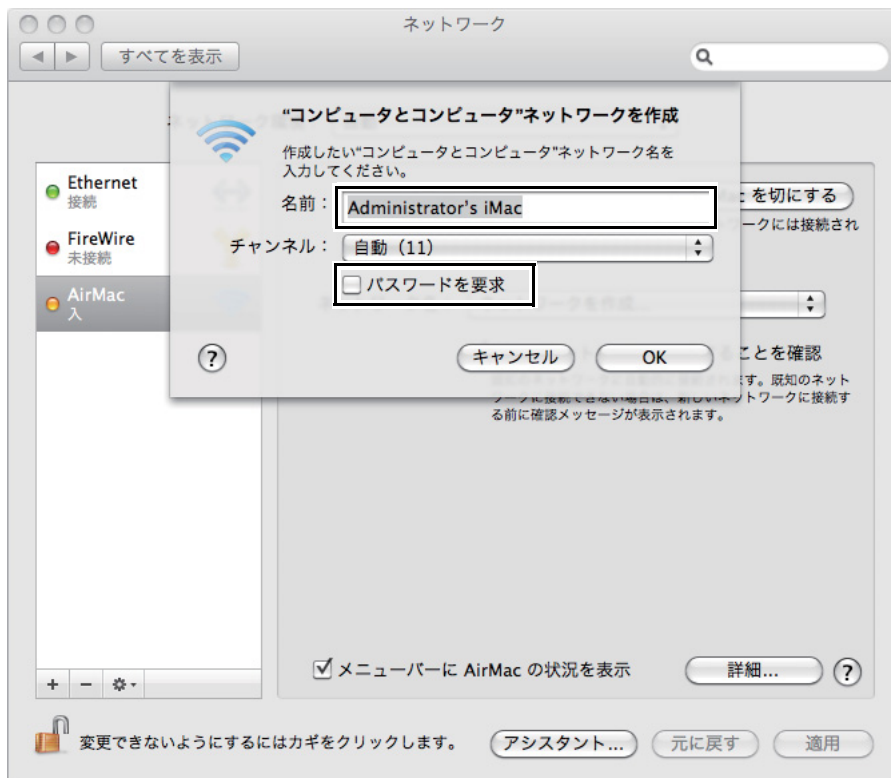

補足：

- 今後の使用に備えて、ネットワーク名とパスワードをメモしておいてください。

- 4 パスワードを入力して、[OK] をクリックします。



5 [詳細] をクリックします。

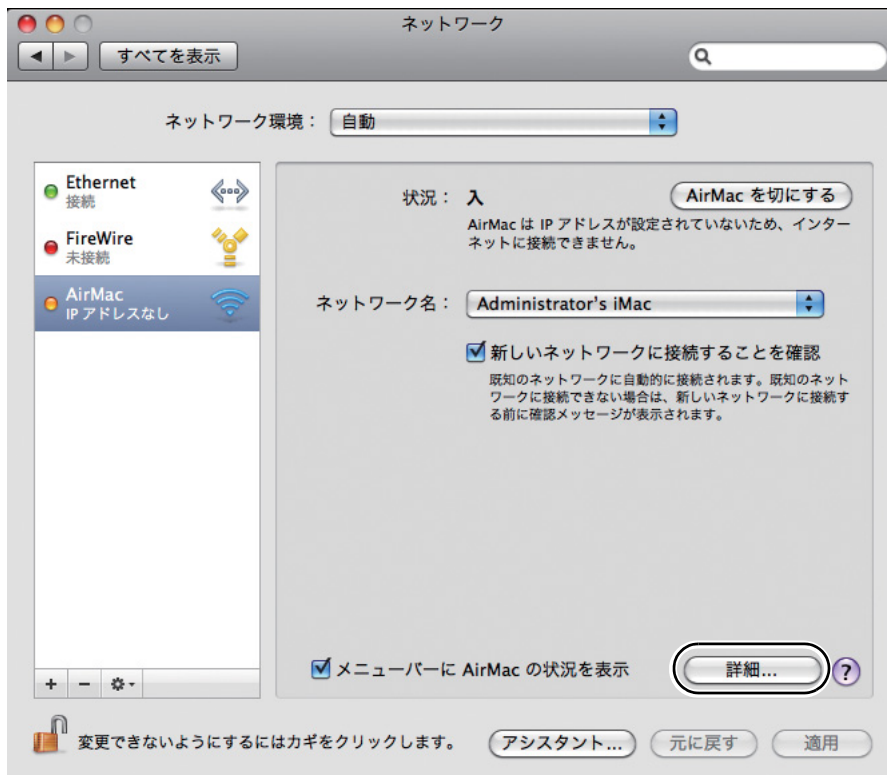

6 [TCP/IP] をクリックします。

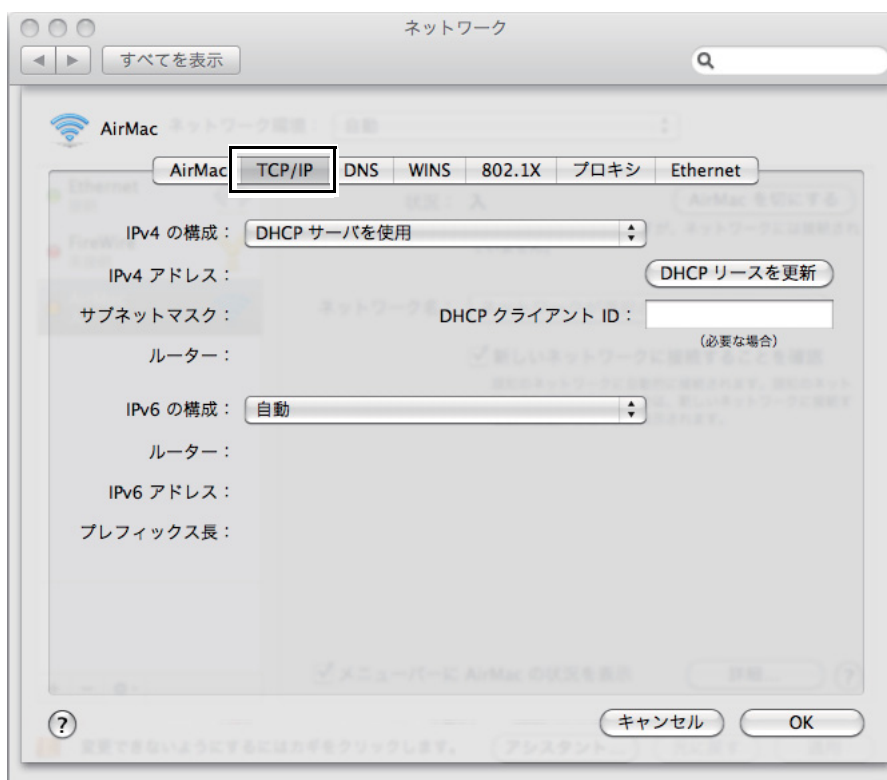

- 7 [IPv4 の構成] リストから [DHCP サーバを使用] を選択して、[OK] をクリックします。

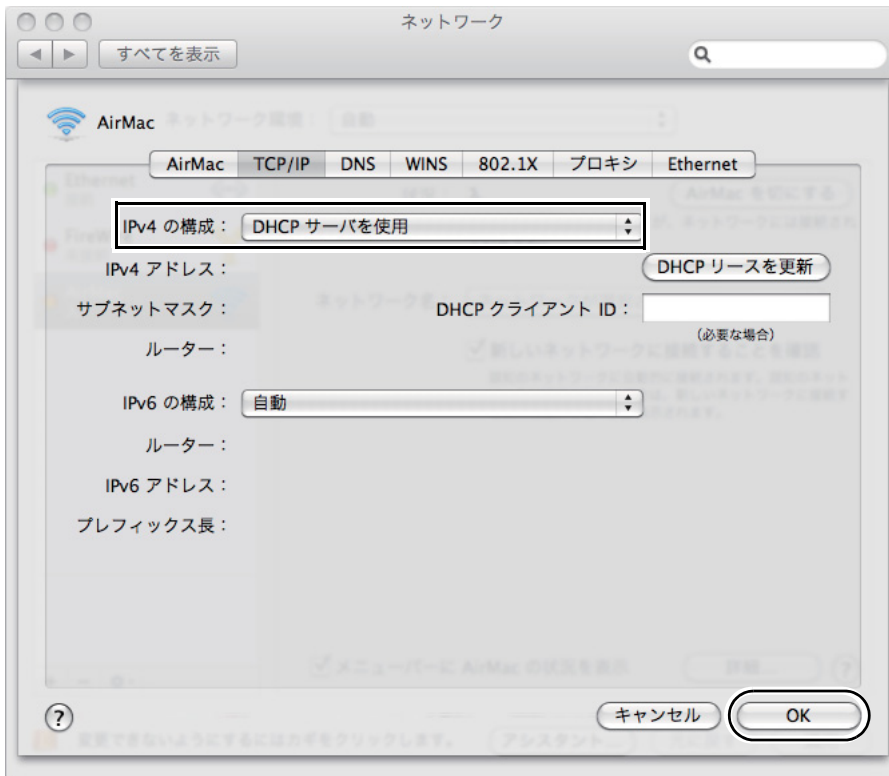

- 8 [適用] をクリックします。

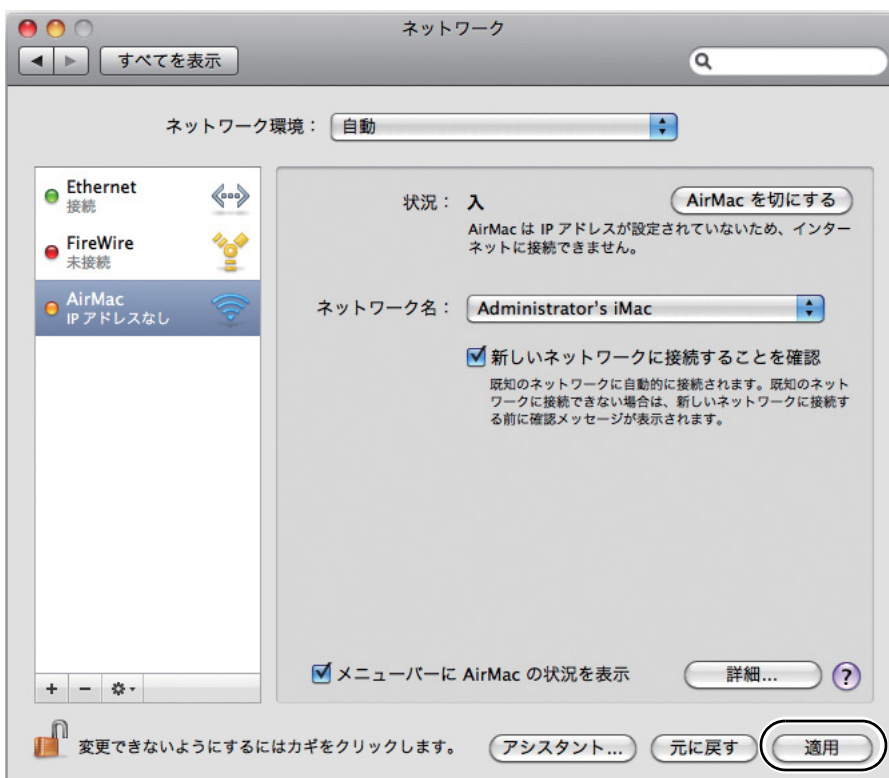

- 9 操作パネルから System Settings ページを印刷します。

「[System Settings ページを印刷する](#)」(141 ページ) を参照してください。

- 10 System Settings ページで「Link Quality」に「Good」、「Acceptable」または「Low」と表示されていることを確認します。

補足：

- 「Link Quality」が「No Reception」の場合、ワイヤレス設定が正しく構成されているか確認してください。

■ ドライバーおよびソフトウェアをインストールする

Mac OS X にプリンタードライバーおよびソフトウェアをインストールする方法については、PS プリンタードライバーインストールガイドを参照してください。

印刷の基本操作

本章には下記の項目を記載します：

- 「用紙について」 (108 ページ)
- 「対応用紙」 (112 ページ)
- 「用紙をセットする」 (115 ページ)
- 「用紙のサイズと種類を設定する」 (127 ページ)
- 「印刷する」 (128 ページ)
- 「Web Services on Devices (WSD) で印刷する」 (144 ページ)

用紙について

適正でない用紙を使用した場合、紙づまりや紙しわ、印刷品質の低下、故障、および装置破損の原因になることがあります。プリンターのパフォーマンスを最大限に引き出すため、ここに記載した用紙を使用してください。

推奨用紙以外の用紙を使用する場合は、エプソンサービスコールセンターまたは販売店にお問い合わせください。

ここには次の項目を記載します：

- 「用紙の使用ガイドライン」(108 ページ)
- 「自動原稿送り装置ガイドライン」(109 ページ)
- 「使用できない用紙」(110 ページ)
- 「用紙の保管ガイドライン」(111 ページ)

■用紙の使用ガイドライン

プリンターの用紙トレイはさまざまな用紙サイズ、用紙種類、特殊用紙に対応しています。トレイに用紙をセットする際はこれらのガイドラインに従ってください。

- 大量の用紙を購入する前にサンプルを試してみることをお勧めします。
- 60 ~ 135 g/m² の用紙の場合は、紙の繊維が用紙のたて方向に走っているたて目の用紙をお勧めします。135 g/m² を超える用紙の場合は、紙繊維が用紙のよこ方向に走っているよこ目の用紙の使用をお勧めします。
- 封筒は用紙トレイと用紙トレイ (PSI) から給紙することができます。
- 用紙トレイにセットする前に用紙や特殊用紙をよくさばいてください。
- 台紙からラベルをはがした状態のラベル紙に印刷しないでください。
- 必ず紙の封筒を使用し、窓、金属クリップ、開封部に糊のついた封筒は使用しないでください。
- 封筒は必ず片面印刷してください。
- 封筒印刷時にしわやエンボスができることがあります。
- 用紙トレイに用紙をセットするときは、用紙ガイド (サイドガイド) にある用紙上限線を超える量をセットしないでください。
- 用紙サイズに合わせて用紙ガイド (サイドガイド) を調整してください。
- 紙づまりや紙しわが頻発する場合、新しい用紙を使用してください。
- 吸湿し波打っている用紙は、紙づまりや紙しわの原因になることがあります。

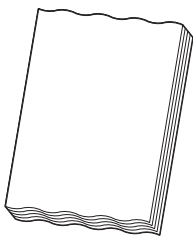

⚠ 警告：

- 電気を通しやすい紙 (折り紙 / カーボン紙 / 導電性コーティングを施された紙など) を使用しないでください。ショートして火災の原因となるおそれがあります。

参照：

- 「用紙トレイに用紙をセットする」(116 ページ)
- 「用紙トレイに封筒をセットする」(119 ページ)
- 「用紙トレイ (PSI) に用紙をセットする」(122 ページ)
- 「用紙トレイ (PSI) に封筒をセットする」(124 ページ)
- 「ユーザー定義用紙に印刷する」(139 ページ)

■ 自動原稿送り装置ガイドライン

自動原稿送り装置は下記の原稿サイズに対応しています。

- 幅：148～215.9 mm (5.83～8.50 インチ)
- 長さ：210～355.6 mm (8.27～14.00 インチ)

重量の範囲は 60～125 g/m² です。





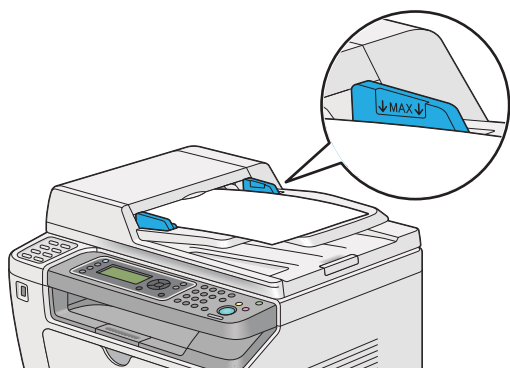

自動原稿送り装置に原稿をセットする際は次のガイドラインに従ってください。

- 原稿の上側が先にプリンターに入るように上向きに原稿をセットしてください。
- 原稿は必ずほぐしてから自動原稿送り装置にセットしてください。
- 原稿に合わせて原稿ガイドを調整してください。
- 原稿送りトレイには必ずインクが完全に乾いた状態の原稿を挿入してください。
- 用紙上限線を越える量の原稿をセットしないでください。64 g/m² の原稿は最大で 50 枚までセットできません。



補足：

- 自動原稿送り装置には下記のような原稿はセットできません。これらは必ず原稿ガラスにセットしてください。

 カールした紙	 穴のあいた紙
 軽量紙	 折り目、折れ、破けのある紙
 切り貼りした紙	 カーボン紙

■使用できない用紙

本機は、さまざまな種類の用紙に対応しています。ただし、用紙によっては印刷品質の低下や紙づまり、本機の損傷の原因となるものがあります。

使用できない用紙は次のとおりです。

- 厚すぎるまたは薄すぎる用紙（坪量が 60 g/m² 未満または 163 g/m² を超える）
- わら半紙
- OHP フィルム
- フォトペーパー
- トレーシングペーパー
- 電飾フィルム
- インクジェット専用紙、インクジェット用 OHP フィルム、インクジェット用郵便はがき
- 静電気で密着している用紙
- 貼り合わせた用紙、のり付けされた用紙
- 紙の表面が特殊コーティングされた用紙
- 表面加工したカラー用紙
- 感熱紙
- 感光紙
- カーボン紙またはノンカーボン紙
- 和紙、ざら紙、繊維質の用紙など、表面がなめらかでない用紙
- 凹凸や止め金、窓、剥離紙つきののりのある封筒
- 中身が封入された封筒またはクッション入りの封筒
- タックフィルム
- 水転写紙
- 布地転写紙
- ミシン目のある紙
- レザック紙（凹凸処理を施した紙）
- 折り紙やカーボン含有紙などの導電性をもつ紙
- しわや折れ、破れのある用紙
- 湿った、または濡れた用紙
- 波打っている用紙、反っている（カールしている）用紙
- ホチキス、クリップ、リボン、テープなどがついた用紙
- 一度使用した後（一部のラベルを剥がした後）のラベル紙
- 他のプリンターやコピー機で一度印刷された用紙
- ベタのうら紙（うら面全体に印刷されている用紙）

警告：

- 電気を通しやすい紙（折り紙 / カーボン紙 / 導電性コーティングを施された紙など）を使用しないでください。ショートして火災の原因となるおそれがあります。

■用紙の保管ガイドライン

いつもきれいな印刷ができるようにするため、用紙を適切に保管してください。

- 用紙は比較的湿度が少ない冷暗所に保管してください。一般的に、用紙は紫外線（UV）や可視光線により傷みやすいため、太陽や蛍光灯の光にあたらない場所に保管してください。
- 温度および相対湿度を一定に保ってください。
- 屋根裏、キッチン、ガレージ、地下室は印刷用紙の保管場所に適しません。
- 用紙はパレット、カートン、棚、キャビネットなどに平らに置いて保管してください。
- 用紙を保管、取り扱いする場所では飲食を控えてください。
- 用紙はプリンターにセットするときまで開封せず、開封後に余った用紙は、もとの包装紙に包んで保管してください。一般に市販されている用紙は、用紙を湿度変化から守るために包装紙に内張りが施されています。特殊用紙には、ファスナーの付いたビニール袋に入っているものがあります。

対応用紙

プリンターに合わない用紙を使用すると、紙づまり、紙しわ、印刷品質の低下、プリンターの故障や損傷の原因となる場合があります。プリンターの機能を有効に利用していただくため、ここに示す推奨用紙を使用してください。

注記：

- 水、雨、蒸気などの水分により、印刷面の画像がはがれることがあります。

■使用できる用紙

本機でご利用いただける用紙種類は次のとおりです。

用紙トレイ

用紙サイズ	A4 たて (210×297mm) B5 たて (182×257mm) A5 たて (148×210mm) 8.5×11" たて (レター) 7.25×10.5" たて 8.5×13" たて 8.5×14" たて (リーガル) 5.5×8.5" たて 封筒 #10 たて (105×241mm) 封筒モナーク たて (98×191mm) 封筒モナーク よこ (191×98mm)* 封筒 DL たて (110×220mm) 封筒 DL よこ (220×110mm)* 封筒 C5 たて (162×229mm) はがき (100×148mm) 往復はがき (148×200mm) 封筒洋形 2 号 たて (114×162mm) 封筒洋形 2 号 よこ (162×114mm)* 封筒洋形 3 号 たて (98×148mm) 封筒洋形 3 号 よこ (148×98mm)* 封筒洋形 4 号 たて (105×235mm) 封筒洋形 6 号 たて (98×190mm) 封筒洋長形 3 号 たて (120×235mm) 封筒長形 3 号 たて (120×235mm) 封筒長形 4 号 たて (90×205mm) 封筒角形 3 号 たて (216×277mm) ユーザー定義： 幅：76.2～215.9mm (3～8.5 インチ) 長さ：127～355.6mm (5～14 インチ)
用紙種類	普通紙 (60～105 g/m ²) 厚紙 (106～163 g/m ²) ラベル紙 封筒 再生紙 郵便はがき
用紙容量	標準紙 250 枚
用紙厚	60～163 g/m ²

* 封筒モナーク、封筒 DL、封筒洋形 2 号、封筒洋形 3 号はフラップが開いた状態で用紙トレイへのよこ置きに対応します。

用紙トレイ (PSI)

用紙サイズ	A4 たて (210×297mm) B5 たて (182×257mm) A5 たて (148×210mm) 8.5×11" たて (レター) 7.25×10.5" たて 8.5×13" たて 8.5×14" たて (リーガル) 5.5×8.5" たて 封筒 #10 たて (105×241mm) 封筒 DL たて (110×220mm) 封筒 C5 たて (162×229mm) 封筒洋形 4 号 たて (105×235mm) 封筒洋長形 3 号 たて (120×235mm) 封筒長形 3 号 たて (120×235mm) 封筒角形 3 号 たて (216×277mm) ユーザー定義： 幅：76.2～215.9mm (3.0～8.5 インチ) 長さ：210～355.6mm (8.2～14 インチ)
用紙種類	普通紙 (60～105 g/m ²) 厚紙 (106～163 g/m ²) ラベル紙 封筒 再生紙
用紙容量	普通紙 10 枚/その他 1 枚

補足：

- たて、よこは用紙送り方向を示し、たては短辺方向送り、よこは長辺方向送りを意味します。
- 本機では必ずレーザープリント用紙を使用し、インクジェットプリント用紙は使用しないでください。

参照：

- 「用紙トレイに用紙をセットする」(116 ページ)
- 「用紙トレイに封筒をセットする」(119 ページ)
- 「用紙トレイ (PSI) に用紙をセットする」(122 ページ)
- 「用紙トレイ (PSI) に封筒をセットする」(124 ページ)

プリンタードライバーで選択した用紙サイズ、用紙種類と異なる用紙を使用すると、紙づまりの原因となります。印刷が正しく行われるよう、正しい用紙サイズ、用紙種類を選択してください。

用紙をセットする

用紙を正しくセットすることは紙づまりの防止につながります。

用紙をセットする前に、用紙の推奨印刷面を確認してください。通常、この情報は用紙のパッケージに記載されています。

補足：

- トレイに用紙をセットしたら、操作パネルで同じ用紙種類を指定してください。

■ 容量

用紙トレイの容量は次のとおりです。

- 標準紙 250 枚
- 厚紙 27.5mm (1.08 インチ) の高さまで
- はがき 27.5mm (1.08 インチ) の高さまで
- 封筒 10 枚
- ラベル紙 20 枚

用紙トレイ (PSI) の容量は次のとおりです。

- 普通紙 10 枚またはその他の用紙 1 枚

■ 用紙の寸法

用紙トレイでは、下記寸法におさまる用紙が利用可能です。

- 幅：76.2 ～ 215.9mm (3.00 ～ 8.50 インチ)
- 長さ：127.0 ～ 355.6mm (5.00 ～ 14.00 インチ)

用紙トレイ (PSI) では、下記寸法におさまる用紙が利用可能です。

- 幅：76.2 ～ 215.9mm (3.00 ～ 8.50 インチ)
- 長さ：210.0 ～ 355.6mm (8.20 ～ 14.00 インチ)

■用紙トレイに用紙をセットする

補足：

- A5 より小さい用紙に印刷する場合は、必ず用紙トレイに用紙をセットしてください。
- 紙づまり防止のため、印刷中には用紙トレイを取り外さないでください。
- 本機では必ずレーザープリント用紙を使用し、インクジェットプリント用紙は使用しないでください。
- 手動で両面印刷を行う場合の用紙セット方法については、「[手動両面印刷 \(PS プリンタードライバーを除く\)](#)」(130 ページ) を参照してください。
- 給紙不良の原因になりますので、薄紅色のグリスは拭き取らないでください。

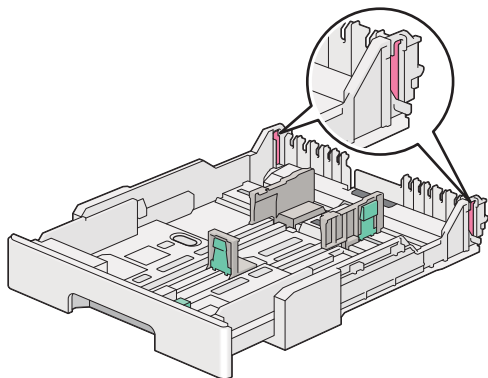

- 1 用紙トレイをプリンターから約 200mm 引き出します。両手でトレイを持ち、プリンターから取り外します。用紙トレイから用紙トレイカバーを取り外します。

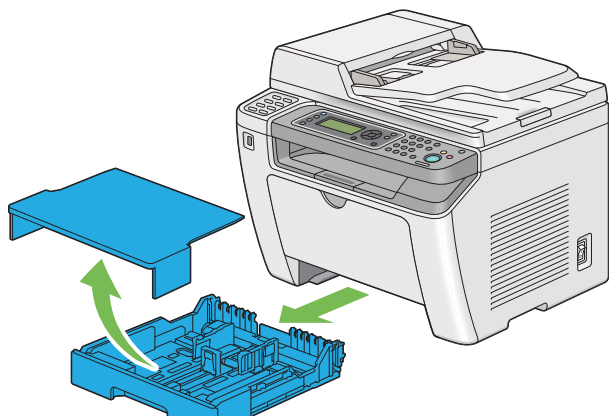

- 2 用紙トレイの端を片手で持ち、用紙トレイ延長レバーをもう片方の手で押しながら、目的の長さまでトレイを引き伸ばします。

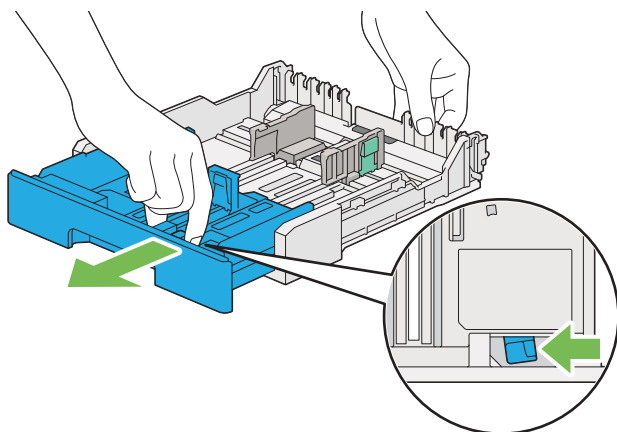

補足：

- 用紙トレイは工場出荷時は A5 の用紙をセットする状態になっています。2 段階で長さを調整でき、A4 用紙をセットする場合は、用紙トレイを中間の長さまで伸ばします。それより長い用紙をセットする場合は、用紙トレイを一番長くなるまで伸ばします。

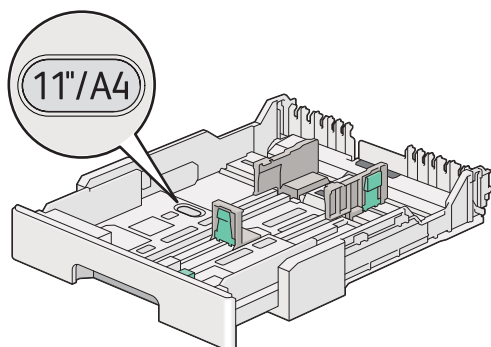

- 3** 用紙ガイド（サイドガイド）と用紙ガイド（エンドガイド）を最大の位置までスライドします。

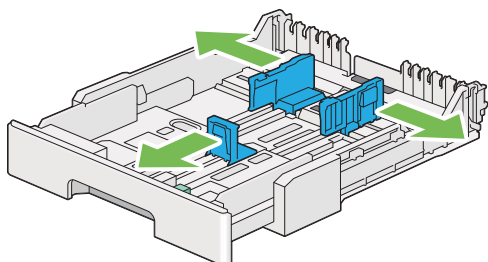

- 4** 用紙をセットする前に、用紙を前後にほぐし、よくさばいてください。平らな面で用紙の四辺を整えます。

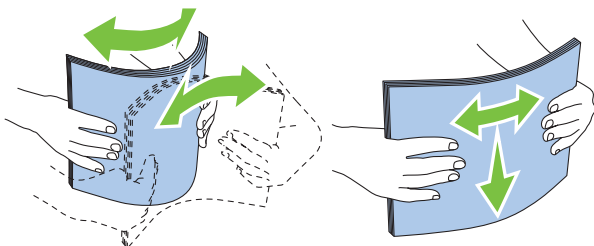

- 5** 用紙は、推奨印刷面を上にした状態で用紙トレイにセットします。

補足：

- 用紙ガイド（サイドガイド）にある用紙上限線を超える量の用紙をセットしないでください。紙づまりの恐れがあります。

- 6** まず用紙ガイド（サイドガイド）を、次に用紙ガイド（エンドガイド）を内側にスライドし、用紙の辺にあわせて軽く当たるよう調節します。

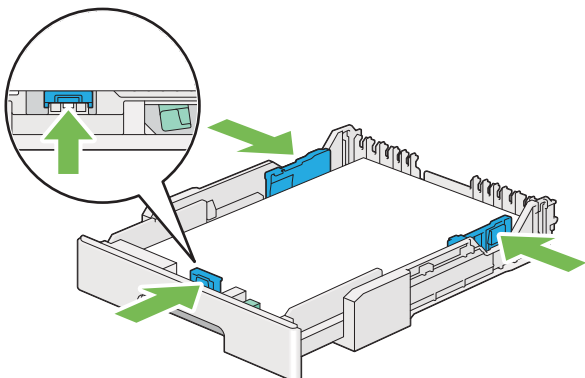

7 用紙トレイカバーを用紙トレイに戻します。

補足：

- 用紙トレイカバーをセットすることで、埃の侵入や用紙の吸湿を低減することができます。

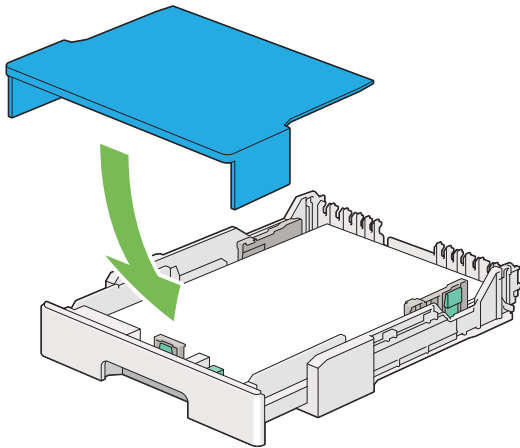

8 両手で用紙トレイを持ち、カチッと音がするまでプリンターに押し込みます。

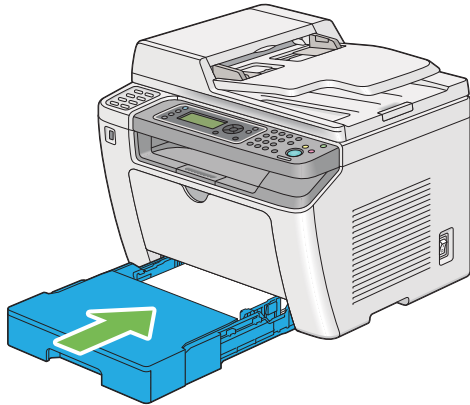

9 セットした用紙が標準の普通紙ではない場合は、プリンタードライバーで用紙種類を選択します。ユーザー定義用紙を用紙トレイにセットした場合は、プリンタードライバーで用紙サイズを指定する必要があります。

補足：

- プリンタードライバーでの用紙サイズ、種類の設定の詳細についてはプリンタードライバーのヘルプを参照してください。

用紙トレイに封筒をセットする

次の指示に従って用紙トレイに封筒をセットしてください。

補足：

- 封筒に印刷する場合は、必ずプリンタードライバーで封筒設定を指定してください。指定しないと、印刷画像が180度回転します。
- パッケージから封筒を取り出してすぐに用紙トレイにセットしないと、封筒が膨らむことがあります。紙づまりを防止するため、次のように封筒を平らにしてから用紙トレイにセットしてください。

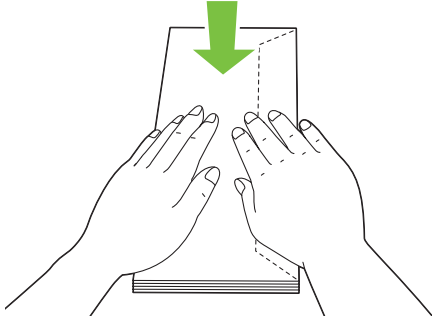

- それでも封筒が正しく給紙されない場合は、下図のように封筒のフラップを少し曲げてみてください。曲げる量は5mm (0.20 インチ) 以内とします。

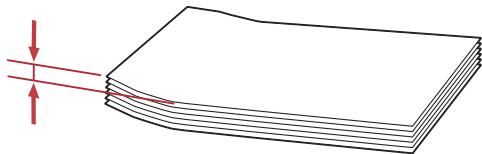
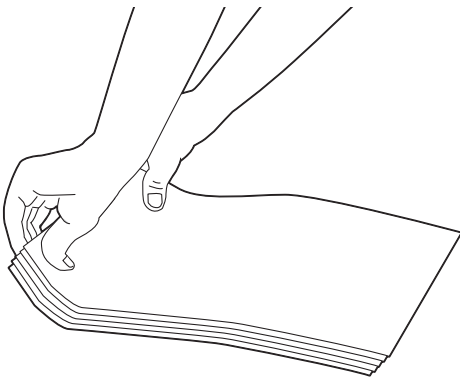

注記：

- 窓付きの封筒や裏地がコーティングされた封筒は使用しないでください。紙づまりや本機の損傷の原因となる恐れがあります。

●封筒 #10、封筒洋形 4/6 号、封筒洋長形 3 号をセットする場合

フラップを折り、印刷面が上、封筒のフラップ側が下を向き、フラップが右側になるよう封筒をセットします。

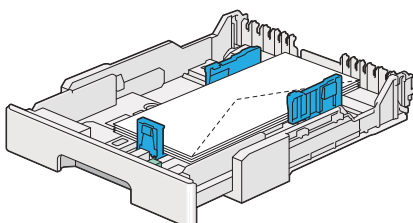

●封筒モナーク、封筒 DL、封筒洋形 2/3 号をセットする場合

次のいずれかの方法で封筒モナーク、封筒 DL、封筒洋形 2/3 号をセットできます。

たて：フラップを折り、印刷面が上、封筒のフラップ側が下を向き、フラップが右側になるよう封筒をセットします。

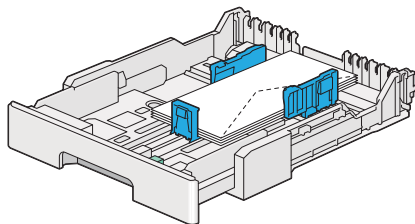

よこ：印刷面が上、フラップは開いた状態で手前を向くように封筒をセットします。

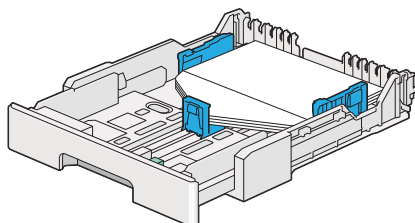

補足：

- 封筒を長辺送り方向にセットする場合は、必ずプリンタードライバーでよこ置きを指定してください。
- 封筒などの正しい給紙方向を確認するには、プリンタードライバーの [封筒 / 用紙セットナビ] ダイアログボックスの内容を参照してください。

●封筒 C5、封筒長形 3/4 号、封筒角形 3 号をセットする場合

フラップを折り、印刷面が上、封筒のフラップ側が下を向き、フラップがプリンターの奥側になるよう封筒をセットします。

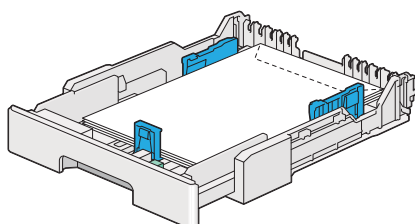

用紙トレイにはがきをセットする

補足：

- はがきに印刷する場合は、最適な印刷結果を得るため、必ずプリンタードライバーではがき設定を指定してください。
- はがきは、用紙トレイからのみ給紙できます。

●はがきをセットする場合

はがきをセットする前に、はがきを前後左右にほぐし、よくさばいてください。

平らな面で用紙の四辺を整えます。

印刷面を上にして、上辺が先に入るようにはがきをセットします。

補足：

- 表面の印刷ではがきがカールした場合は、カールを矯正してから裏面の印刷をしてください。

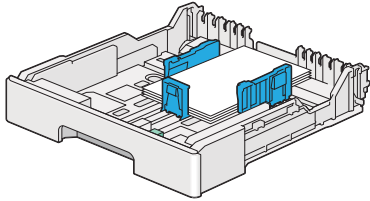

はがきがうまく給紙できないときは、イラストを参照して以下を試してみてください。

- はがきがカールしているときは、平らになるよう矯正する



- はがきのセット枚数を5枚以下にする

●往復はがきをセットする場合

往復はがきをセットする前に、往復はがきを前後左右にほぐし、よくさばいてください。

平らな面で用紙の四辺を整えます。

印刷面を上にして、左辺が先に入るように往復はがきをセットします。

補足：

- 表面の印刷ではがきがカールした場合は、カールを矯正してから裏面の印刷をしてください。

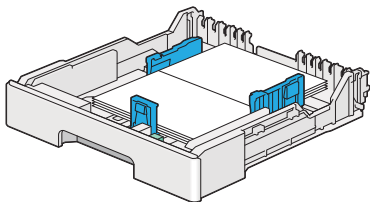

はがきがうまく給紙できないときは、イラストを参照して以下を試してみてください。

- はがきがカールしているときは、平らになるよう矯正する



- はがきのセット枚数を5枚以下にする

補足：

- はがきなどの正しい給紙方向を確認するには、プリンタードライバーの [封筒 / 用紙セットナビ] ダイアログボックスの内容を参照してください。

■用紙トレイ (PSI) に用紙をセットする

補足：

- 用紙トレイ (PSI) を使用する前に、用紙トレイがプリンターにしっかりと挿入されていることを確認してください。
- 本機では必ずレーザープリント用紙を使用し、インクジェットプリント用紙は使用しないでください。
- はがきは、用紙トレイからのみ給紙できます。
- 手動で両面印刷を行う場合の用紙セット方法については、「[手動両面印刷 \(PS プリンタードライバーを除く\)](#)」(130 ページ) を参照してください。

1 フロントカバーを開きます。

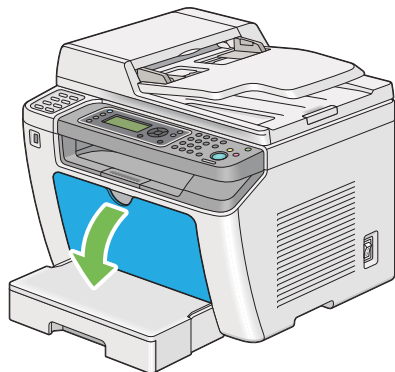

2 用紙ガイド (サイドガイド) を最大幅にスライドします。

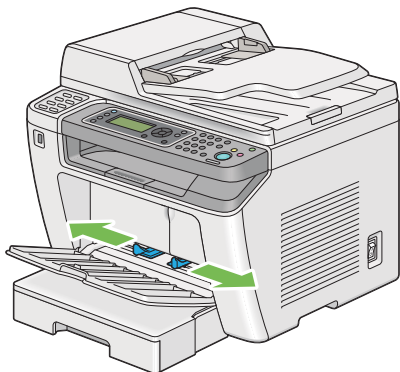

3 用紙をセットする前に、用紙を前後にほぐし、よくさばいてください。平らな面で用紙の四辺を整えます。

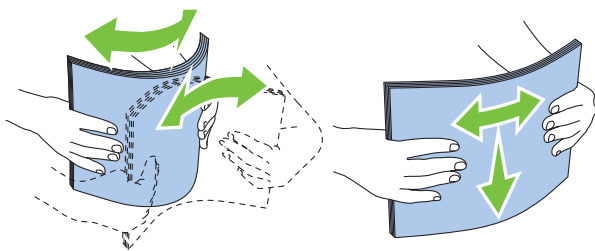

4 用紙は、推奨印刷面を上にした状態で上辺から先に用紙トレイ (PSI) にセットしてください。



- 5 用紙ガイド（サイドガイド）を内側にスライドし、用紙の辺にあわせて軽く当たるよう、調節します。

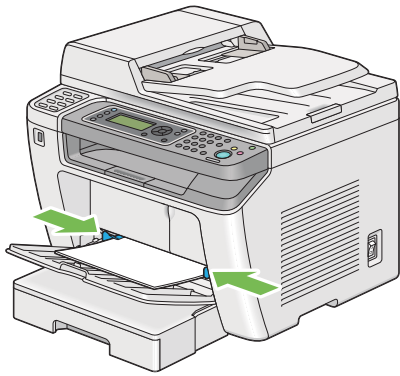

- 6 セットした用紙が普通紙ではない場合は、プリンタードライバーで用紙種類を選択します。ユーザー定義用紙を用紙トレイ（PSI）にセットした場合は、プリンタードライバーを使用して用紙サイズ設定を指定する必要があります。

補足：

- プリンタードライバーでの用紙サイズ、種類の設定の詳細についてはプリンタードライバーのヘルプを参照してください。

用紙トレイ (PSI) に封筒をセットする

次の指示に従って用紙トレイ (PSI) に封筒をセットしてください。

補足：

- 封筒は最後まで完全に挿入してください。最後まで完全に挿入していない場合、用紙トレイにセットされている用紙が給紙されます。
- 封筒に印刷する場合は、必ずプリンタードライバーで封筒設定を指定してください。指定しないと、印刷画像が 180 度回転します。
- パッケージから封筒を取り出してすぐに用紙トレイ (PSI) にセットしないと、封筒が膨らむことがあります。紙づまりを防止するため、次のように封筒を平らにしてから用紙トレイ (PSI) にセットしてください。

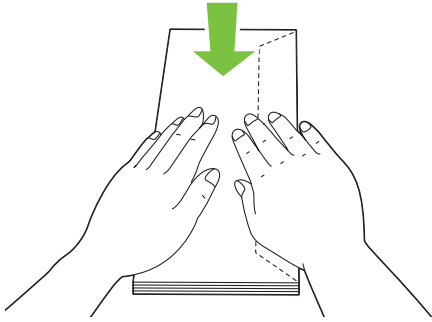

- それでも封筒が正しく給紙されない場合は、下図のように封筒のフラップを少し曲げてみてください。曲げる量は 5mm (0.20 インチ) 以内とします。

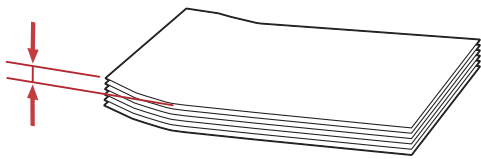
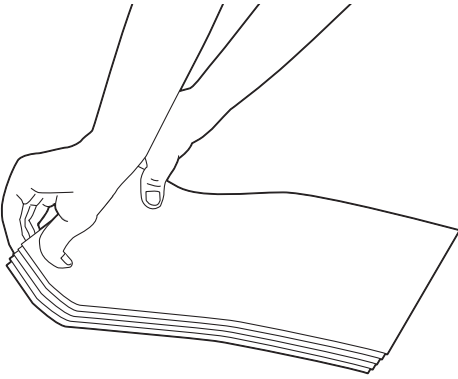

注記：

- 窓付きの封筒や裏地がコーティングされた封筒は使用しないでください。紙づまりや本機の損傷の原因となる恐れがあります。

●封筒 #10、封筒 DL、封筒洋形 4 号、封筒洋長形 3 号をセットする場合

フラップを折り、印刷面が上、封筒のフラップ側が下を向き、フラップが右側になるよう封筒をセットします。

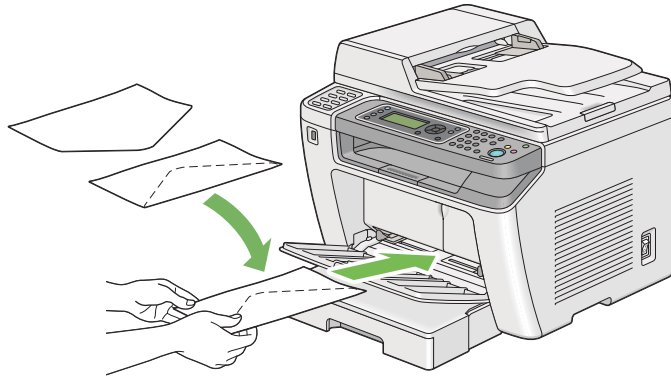

●封筒 C5、封筒長形 3 号、封筒角形 3 号をセットする場合

印刷面が上、フラップは開いた状態で手前を向くように封筒をセットします。

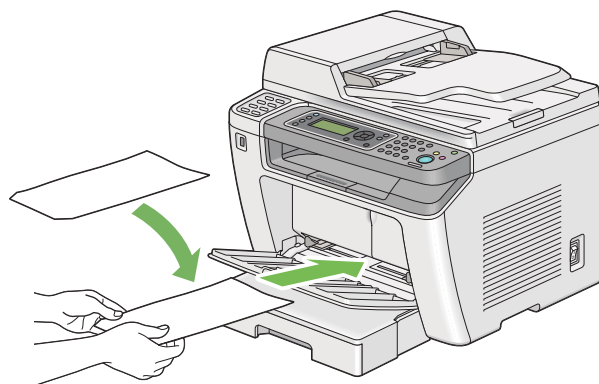

■ 排出延長トレイの使い方

排出延長トレイは、印刷の完了後に用紙がプリンターから落ちないように設計されています。
長い文書を印刷する際は、事前に排出延長トレイが完全に伸ばされていることを確認してください。

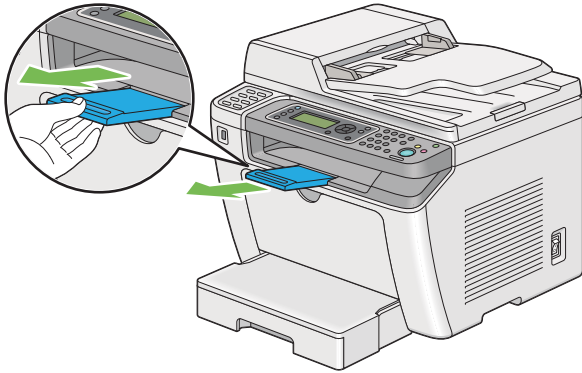

補足：

- 排出トレイから封筒や小型用紙を引き抜く際は、原稿読み取り部を上げてください。

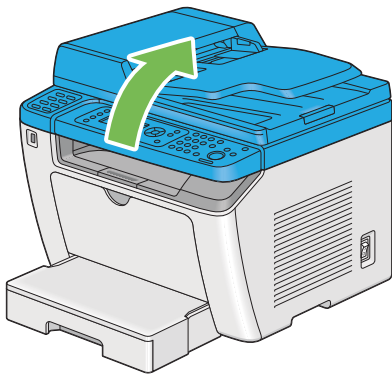

用紙のサイズと種類を設定する

用紙をセットする際は、印刷の前に操作パネルで用紙のサイズと種類を設定してください。
ここでは、操作パネルで用紙のサイズと種類を設定する方法を説明します。

参照：

- ・「操作パネルメニューとテンキーの使い方」(231 ページ)

ここには下記の項目を記載します：

- ・「用紙サイズを設定する」(127 ページ)
- ・「用紙種類を設定する」(127 ページ)

■用紙サイズを設定する

- 1 各種設定ボタンを押します。
- 2 用紙トレイ設定を選択し、**OK** ボタンを押します。
- 3 用紙トレイを選択し、**OK** ボタンを押します。
- 4 用紙サイズを選択し、**OK** ボタンを押します。
- 5 セットした用紙に合った正しい用紙サイズを選択し、**OK** ボタンを押します。

■用紙種類を設定する

注記：

- ・用紙種類の設定は実際にトレイにセットされている用紙のものと一致しなければなりません。一致していない場合、印刷品質の問題が発生するおそれがあります。

- 1 各種設定ボタンを押します。
- 2 用紙トレイ設定を選択し、**OK** ボタンを押します。
- 3 用紙トレイを選択し、**OK** ボタンを押します。
- 4 用紙種類を選択し、**OK** ボタンを押します。
- 5 セットした用紙に合った正しい用紙種類を選択し、**OK** ボタンを押します。

印刷する

ここでは、プリンターから文書を印刷する方法およびジョブを中止する方法を説明します。

ここには次の項目を記載します：

- [「コンピューターから印刷する」](#) (128 ページ)
- [「印刷ジョブを中止する」](#) (128 ページ)
- [「両面印刷」](#) (130 ページ)
- [「USB 記憶デバイスを使用したダイレクト印刷」](#) (134 ページ)
- [「印刷オプションを選択する」](#) (135 ページ)
- [「ユーザー定義用紙に印刷する」](#) (138 ページ)
- [「印刷ジョブの状態を確認する」](#) (140 ページ)
- [「レポートページを印刷する」](#) (141 ページ)
- [「プリンター設定」](#) (142 ページ)

■コンピューターから印刷する

プリンターの機能をすべて活用するためにプリンタードライバーをインストールしてください。アプリケーションから **【印刷】** を選択すると、プリンタードライバーのウィンドウが開きます。印刷するファイルに適した設定を選択します。プリンタードライバーから選択した印刷設定は、操作パネルや設定管理ツールから選択されたデフォルト設定よりも優先されます。

ここでは、Microsoft® Windows® 7 のワードパッドを例に手順を説明します。

【印刷】 ダイアログボックスから **【詳細設定】** をクリックすると、印刷設定の変更ができます。プリンタードライバーウィンドウの使い方がわからない場合は、ヘルプを参照してください。

- 1 印刷するファイルを開きます。
- 2 ファイルメニューから **【印刷】** を選択します。
- 3 ダイアログボックスで正しいプリンターが選択されているか確認します。必要に応じて印刷設定を変更してください（印刷対象ページや部数など）。
- 4 **【用紙サイズ】**、**【用紙種類】**、**【用紙セット方向】** など、最初の画面では変更できない印刷設定を変更する場合は、**【詳細設定】** をクリックします。
【印刷設定】 ダイアログボックスが表示されます。
- 5 印刷設定を行います。詳細については **【ヘルプ】** をクリックしてください。
- 6 **【OK】** をクリックして **【印刷設定】** ダイアログボックスを閉じます。
- 7 **【印刷】** をクリックして、選択したプリンターにジョブを送信します。

■印刷ジョブを中止する

印刷ジョブの中止にはいくつかの方法があります。

ここには次の項目を記載します：

- [「操作パネルから中止する」](#) (128 ページ)
- [「コンピューターからジョブを中止する \(Windows\)」](#) (129 ページ)

操作パネルから中止する

- 1  (ストップ) ボタンを押します。

補足：

- 印刷が中止されるのは現在印刷しているジョブのみです。後続のジョブは引き続きすべて印刷されます。

コンピューターからジョブを中止する (Windows)

● タスクバーからジョブを中止する

印刷ジョブを送信すると、小さなプリンターアイコンがタスクバーに表示されます。

- 1 プリンターアイコンをダブルクリックします。
印刷ジョブの一覧がプリンターウィンドウに表示されます。
- 2 中止するジョブを選択します。
- 3 **Delete** キーを押します。
- 4 **[プリンター]** ダイアログボックスで **[はい]** をクリックし、印刷ジョブを中止します。

● デスクトップからジョブを中止する

- 1 プログラムをすべて最小化してデスクトップを表示します。
[スタート] → [プリンタと FAX] (Windows XP の場合) をクリックします。
[スタート] → [プリンタと FAX] (Windows Server[®] 2003 の場合) をクリックします。
[スタート] → [デバイスとプリンター] (Windows 7 および Windows Server 2008 R2 の場合) をクリックします。
[スタート] → [コントロール パネル] → [ハードウェアとサウンド] → [プリンタ] (Windows Vista[®] および Windows Server 2008 の場合) をクリックします。
利用可能なプリンターの一覧が表示されます。
- 2 ジョブ送信時に選択したプリンターをダブルクリックします。
印刷ジョブの一覧がプリンターウィンドウに表示されます。
- 3 中止するジョブを選択します。
- 4 **Delete** キーを押します。
- 5 **[プリンタ]** (Windows 7 および Windows Server 2008 R2 の場合は **[プリンター]**) ダイアログボックスで **[はい]** をクリックし、印刷ジョブを中止します。

■ 両面印刷

両面印刷では、1枚の用紙の両面に印刷できます。両面印刷に使用できる用紙は、A4、B5、A5、8.5 x 11" (レター)、7.25 x 10.5"、8.5 x 13"、8.5 x 14" (リーガル) です。

ここには次の項目を記載します：

- 「[自動両面印刷](#)」 (130 ページ)
- 「[手動両面印刷 \(PS プリンタードライバを除く\)](#)」 (130 ページ)

自動両面印刷

ここでは、プリンタードライバを例に手順を説明します。

- 1 [スタート] → [プリンタと FAX] (Windows XP の場合) をクリックします。
[スタート] → [プリンタと FAX] (Windows Server 2003 の場合) をクリックします。
[スタート] → [デバイスとプリンター] (Windows 7 および Windows Server 2008 R2 の場合) をクリックします。
[スタート] → [コントロール パネル] → [ハードウェアとサウンド] → [プリンタ] (Windows Vista および Windows Server 2008 の場合) をクリックします。
利用可能なプリンターの一覧が表示されます。
- 2 プリンターアイコンを右クリックし、[印刷設定] を選択します。
[用紙 / 出力] タブが表示されます。
- 3 [両面] から [長辺とじ] または [短辺とじ] を選択します。
- 4 [OK] をクリックします。

手動両面印刷 (PS プリンタードライバを除く)

自動両面印刷で問題が発生するときは、手動両面印刷を行うこともできます。手動両面印刷を開始する際は指示ウィンドウが表示されます。このウィンドウは、一度閉じてしまうと再度開くことはできませんので、両面印刷が完了するまではこのウィンドウを閉じないでください。

補足：

- 反っている (カールしている) 用紙に印刷する場合は、用紙を平らにしてからトレイに挿入してください。
- 文書に様々な用紙サイズが含まれている場合には両面印刷はできません。

● コンピューター上での操作

ここでは、Windows 7 のワードパッドを例に説明します。

補足：

- [プリンターのプロパティ] / [印刷設定] ダイアログボックスを表示する方法は、アプリケーションソフトウェアによって異なります。対象アプリケーションソフトウェアのマニュアルを参照してください。

- 1 ファイルメニューから [印刷] を選択します。
- 2 [プリンターの選択] の一覧ボックスからプリンターを選択し、[詳細設定] をクリックします。
[印刷設定] ダイアログボックスの [用紙 / 出力] タブが表示されます。
- 3 [両面] から [短辺とじ (手動)] または [長辺とじ (手動)] のいずれかを選択して両面印刷ページの印刷方法を決定します。

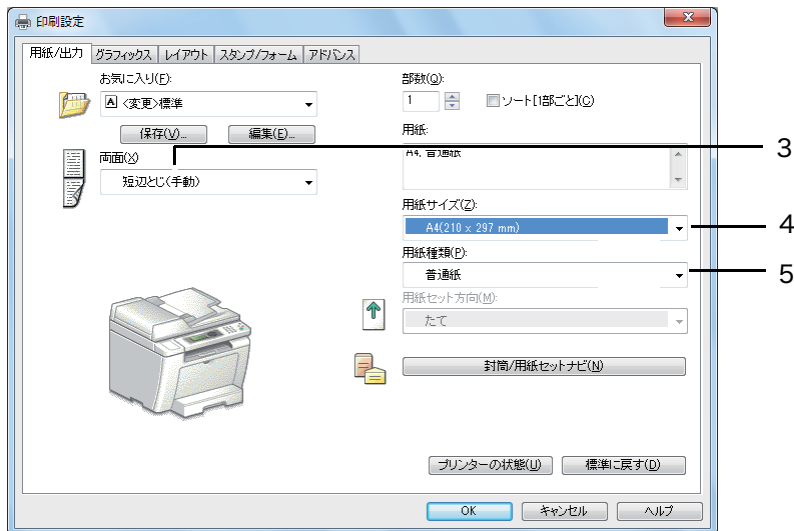

- 4 [用紙サイズ] から印刷する文書のサイズを選択します。
- 5 [用紙種類] から使用する用紙の種類を選択します。
- 6 [OK] をクリックして [印刷設定] ダイアログボックスを閉じます。
- 7 [印刷] ダイアログボックスで [印刷] をクリックし、印刷を開始します。

●用紙トレイに用紙をセットする

- 1 まず偶数ページ（うら面）から印刷します。
6 ページの文書の場合、うら面は 6 ページ目、4 ページ目、2 ページ目の順番に印刷されます。
偶数ページの印刷が完了すると、データランプが点灯し、LCD ディスプレイに次のメッセージが表示されます。

075-921 プリンター
片面のプリントが終わりました
プリントした用紙をトレイにセットし
[OK] を押してください

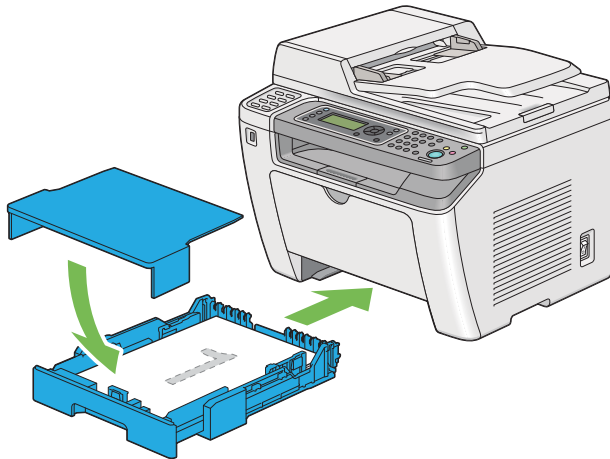

- 2 うら面ページの印刷が終了したら、用紙トレイを引き出し、用紙トレイカバーを取り外します。

参照：

- 「用紙トレイに用紙をセットする」(116 ページ)

- 3 排出トレイから印刷した用紙を取り出し、用紙トレイに白紙面を上にしてセットします。

補足：

- たわんだりカールした用紙は紙づまりの原因になります。セットする前にまっすぐにしてください。

- 4 用紙トレイカバーを取り付け、用紙トレイをプリンターに挿入し、**OK** ボタンを押します。
ページは、1 ページ目（2 ページ目のうら面）、3 ページ目（4 ページ目のうら面）、5 ページ目（6 ページ目のうら面）の順番で印刷されます。

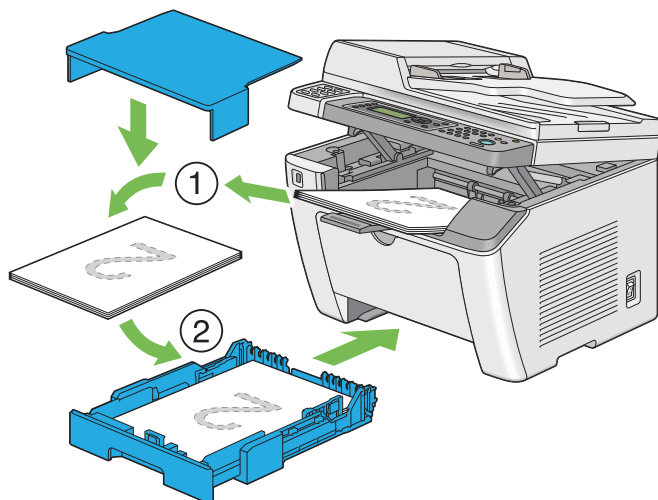

●用紙トレイ (PSI) に用紙をセットする

1 まず偶数ページ (うら面) から印刷します。

6 ページの文書の場合、うら面は 6 ページ目、4 ページ目、2 ページ目の順番に印刷されます。

偶数ページの印刷が完了すると、データランプが点灯し、LCD ディスプレイに次のメッセージが表示されます。

075-921 プリンター
片面のプリントが終わりました
プリントした用紙をトレイにセットし
[OK] を押してください



2 うら面ページの印刷が終了したら、排出トレイから印刷した用紙を取り出します。

補足：

- たわんだりカールした用紙は紙づまりの原因になります。セットする前にまっすぐにしてください。

3 用紙トレイ (PSI) に白紙面を上にしてセットし、**OK** ボタンを押します。

ページは、1 ページ目 (2 ページ目のうら面)、3 ページ目 (4 ページ目のうら面)、5 ページ目 (6 ページ目のうら面) の順番で印刷されます。

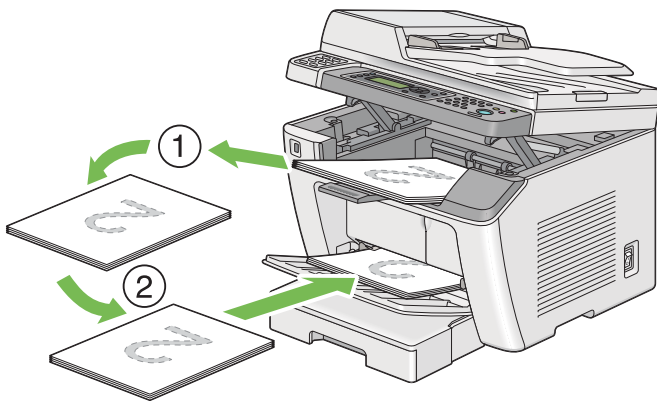

■ USB 記憶デバイスを使用したダイレクト印刷

USB プリント機能は、USB 記憶デバイスに保存した ファイルを操作パネルからの操作で印刷する機能です。

注記：

- 本機の損傷を防ぐため、USB 記憶デバイス以外の機器を本機の USB 差込口に接続しないでください。
- 印刷が完了するまで、USB 記憶デバイスを USB 差込口から取り外さないでください。

補足：

- サービス制限で USB プリントが「オフ」に設定されている場合、USB プリント機能を使うために 4 桁のパスワードを入力する必要があります。サービス制限で USB プリントが「使用禁止」に設定されている場合、USB プリント機能は使用できず LCD ディスプレイにメニューが表示されません。詳細については、「サービス制限」(260 ページ) を参照してください。

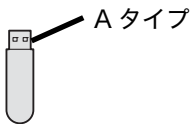

本機の USB 差込口は USB2.0 機器向けに設計されています。A タイプのプラグを持つ正規の USB 記憶デバイスのみを使用してください。また、金属シールドタイプのものを使用してください。

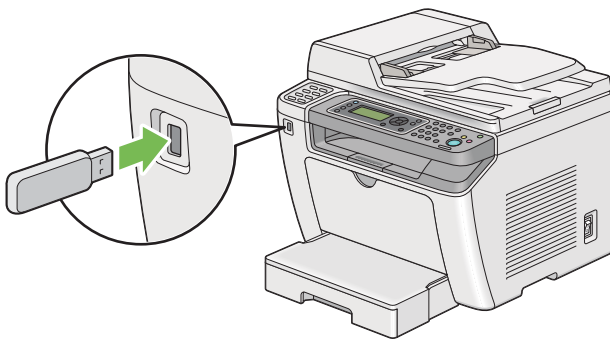

USB 記憶デバイス内のファイルを印刷するには：

- 1  (プリント) ボタンを押します。
- 2 USB 記憶デバイスを本機の USB 差込口に挿入します。



- 3 任意のファイルを選択し、 ボタンを押します。
- 4 必要に応じて印刷オプションを選択します。
- 5  (スタート) ボタンを押します。

補足：

- スキャナー (USB メモリー保存) 機能を使用してスキャン、保存したファイルを印刷できます。本機以外でスキャンしたファイルは適切に印刷されないことがあります。

注記：

- USB 記憶デバイスを取り外す前に、本機が USB 記憶デバイスにアクセスしていないことを確認してください。本機が USB 記憶デバイスにアクセスしている最中に取り外すと、USB 記憶デバイス内のデータまたはデバイス自体が破損する恐れがあります。

■ 印刷オプションを選択する

ここには次の項目を記載します：

- 「印刷設定を選択する (Windows)」 (135 ページ)
- 「個別ジョブにオプションを選択する (Windows)」 (135 ページ)
- 「個別ジョブにオプションを選択する (Mac OS X)」 (137 ページ)

印刷設定を選択する (Windows)

印刷設定は、ジョブに対して特に指定し直さない限りすべての印刷ジョブに適用されます。例えば、ほとんどのジョブに両面印刷を行う場合は、このオプションを印刷設定で設定します。

- 1 [スタート] → [プリンタと FAX] (Windows XP の場合) をクリックします。
[スタート] → [プリンタと FAX] (Windows Server 2003 の場合) をクリックします。
[スタート] → [デバイスとプリンター] (Windows 7 および Windows Server 2008 R2 の場合) をクリックします。
[スタート] → [コントロール パネル] → [ハードウェアとサウンド] → [プリンタ] (Windows Vista および Windows Server 2008 の場合) をクリックします。
利用可能なプリンターの一覧が表示されます。
- 2 プリンターのアイコンを右クリックして [印刷設定] を選択します。
プリンターの [印刷設定] ダイアログボックスが表示されます。
- 3 ドライバーのタブで選択を行い、[OK] をクリックして変更を保存します。

補足：

- Windows 版プリンタードライバーのオプションの詳細については、プリンタードライバーの各タブで [ヘルプ] をクリックしてヘルプを確認してください。

個別ジョブにオプションを選択する (Windows)

個別のジョブに対して特定の印刷オプションを使用する場合は、プリンターにジョブを送信する前にドライバー設定を変更してください。例えば、画像印刷時に写真モードを使用する場合、ジョブを実行する前にドライバーでこの設定を選択します。

- 1 アプリケーションで任意の文書または画像を開いている状態で、[印刷] ダイアログボックスを開きます。
- 2 プリンターを選択して [詳細設定] をクリックし、プリンタードライバーを開きます。
- 3 ドライバーのタブで選択を行います。

補足：

- Windows では、現在の印刷オプションに名前をつけて保存し、他の印刷ジョブに適用することができます。[用紙 / 出力]、[グラフィックス]、[レイアウト]、[スタンプ / フォーム]、[アドバンス] タブで選択を行い、[用紙 / 出力] タブの [お気に入り] で [保存] をクリックします。詳細については [ヘルプ] をクリックしてください。
- 4 [OK] をクリックして選択を保存します。
 - 5 印刷します。

個々の印刷オプションについては次の表を参照してください。

Windows の印刷オプション

OS	ドライバータブ	印刷オプション
Windows XP、 Windows XP x 64bit、 Windows Server 2003、 Windows Server 2003 x 64bit、 Windows Vista、 Windows Vista x 64bit、 Windows Server 2008、 Windows Server 2008 x 64bit、 Windows Server 2008 R2、 Windows 7、 Windows 7 x 64bit	[用紙 / 出力] タブ	<ul style="list-style-type: none"> • お気に入り • 両面 • 部数 • ソート [1 部ごと] * • 用紙 • 用紙サイズ • 用紙種類 • 用紙セット方向 • 封筒 / 用紙セットナビ • プリンターの状態 • 標準に戻す
	[グラフィックス] タブ	<ul style="list-style-type: none"> • 印刷モード • トナー節約 • イメージエンハンスメント • スクリーン • 画質調整 <ul style="list-style-type: none"> - 原稿全体を設定する - 原稿要素ごとに設定する - 明度 - コントラスト • トーンバランス • 標準に戻す
	[レイアウト] タブ	<ul style="list-style-type: none"> • 原稿の向き • まとめて 1 枚 • 印字方向 • 枠線 • 製本 / ポスター / 混在原稿 • 出力用紙サイズ • 倍率を指定する • とじしろ / プリント位置 • 標準に戻す
	[スタンプ / フォーム] タブ	<ul style="list-style-type: none"> • スタンプ <ul style="list-style-type: none"> - 新規文字列 - 新規ビットマップ - 編集 - 削除 - 最初のページのみ • フォーム <ul style="list-style-type: none"> - しない - フォーム作成 / 登録 - オーバーレイ印字 • ヘッダー / フッター印刷 • 標準に戻す
	[アドバンス] タブ	<ul style="list-style-type: none"> • 項目 <ul style="list-style-type: none"> - すべての色を黒に変換 - 解像度 - 用紙サイズ / 紙質エラーの表示 • フォント設定 • 標準に戻す

* 64bitOS 環境では [スタンプ / フォーム] タブ設定時にソート印刷はできません。

個別ジョブにオプションを選択する (Mac OS X)

個別のジョブに対して印刷設定を選択するには、プリンターにジョブを送信する前にドライバー設定を変更してください。

- 1 アプリケーションで文書を開いている状態で **【ファイル】** をクリックして、次に **【プリント】** をクリックします。
- 2 **【プリンタ】** からプリンターを選択します。
- 3 表示されたメニューおよびドロップダウンリストから任意の印刷オプションを選択します。

補足：

- Mac OS® X では、**【プリセット】** メニュー画面から **【別名で保存】** をクリックして現在の印刷設定を保存できます。複数のプリセットを作成してそれぞれに名前と設定を保存できます。特定の印刷設定を使用して印刷するには、**【プリセット】** メニューから任意の保存済みプリセットをクリックしてください。

- 4 **【プリント】** をクリックして印刷します。

Mac OS X 版プリンタードライバーの印刷オプション：

次の表では、Mac OS X 10.6 テキストエディットを例として使用しています。

Mac OS X の印刷オプション

項目	印刷オプション
	<ul style="list-style-type: none">• 部数• 丁合い• ページ• 用紙サイズ• 方向
レイアウト	<ul style="list-style-type: none">• ページ数/枚• レイアウト方向• 境界線• 両面• ページの方向を反転• 左右反転
カラー・マッチング	<ul style="list-style-type: none">• ColorSync• プリンタのカラー• プロファイル
用紙処理	<ul style="list-style-type: none">• プリントするページ• ページの順序• 用紙サイズに合わせる• 出力用紙サイズ• 縮小のみ
表紙	<ul style="list-style-type: none">• 表紙をプリント• 表紙のタイプ• 課金情報
スケジューラ	<ul style="list-style-type: none">• 書類をプリント• 優先順位
プリンタの機能	<ul style="list-style-type: none">• 1. 詳細設定<ul style="list-style-type: none">- 解像度- スクリーン- トナー節約- イメージエンハンスメント• 2. 出力の設定<ul style="list-style-type: none">- 両面- 用紙種類- 用紙サイズ / 紙質エラーの表示
一覧	

■ ユーザー定義用紙に印刷する

ここでは、プリンタードライバーからユーザー定義用紙に印刷する方法を説明します。
ユーザー定義用紙をセットする方法は、標準紙をセットする方法と同じです。

参照：

- ・「用紙トレイに用紙をセットする」(116 ページ)
- ・「用紙トレイ (PSI) に用紙をセットする」(122 ページ)
- ・「用紙のサイズと種類を設定する」(127 ページ)

ユーザー定義サイズを設定する

印刷する前に、プリンタードライバーでユーザー定義サイズを設定します。

補足：

- ・ プリンタードライバーまたは操作パネルで用紙サイズを設定する際は、必ず実際に使用する用紙と同じサイズを指定してください。異なるサイズを設定した場合、装置破損の原因になることがあります。幅の小さい用紙を使用する場合にサイズを大きく設定した場合は、特に装置破損の危険が大きくなります。

● Windows 版プリンタードライバーの場合

Windows 版プリンタードライバーでは、[ユーザー定義用紙] ダイアログボックスからユーザー定義サイズを設定します。ここでは、Windows 7 を例にこの手順を説明します。

Windows XP 以降の OS では、管理者パスワードが必要となるため、管理者権限を持ったユーザーのみが設定を変更できます。管理者権限のないユーザーは内容の閲覧のみ許可されます。

- 1 [スタート] → [デバイスとプリンター] をクリックします。
- 2 プリンターのアイコンを右クリックして [プリンターのプロパティ] を選択します。
- 3 [初期設定] タブを選択します。
- 4 [ユーザー定義用紙] をクリックします。
- 5 [設定一覧] からユーザー定義する設定項目を選択します。
- 6 [設定の変更] で短辺、長辺の長さを指定します。直接入力または上下矢印ボタンで値を指定できます。短辺の長さは、指定範囲内であっても長辺の長さを超えることはできません。長辺の長さは、指定範囲内であっても短辺の長さを下回ることはできません。
- 7 用紙に名前を付ける場合は、[用紙名をつける] チェックボックスを選択して [用紙名] に名前を入力します。用紙名は半角 14 文字または全角 7 文字まで使用できます。
- 8 別のユーザー定義を行う場合は、手順 5 から 7 を繰り返します。
- 9 [OK] を 2 回クリックします。

ユーザー定義用紙に印刷する

Windows または Mac OS X のプリンタードライバーを使用して印刷する場合は次の手順を実行してください。

●Windows 版プリンタードライバーの場合

ここでは、Windows 7 のワードパッドを例に手順を説明します。

補足：

- ・ [プリンターのプロパティ] / [印刷設定] ダイアログボックスを表示する方法は、アプリケーションソフトウェアによって異なります。対象アプリケーションソフトウェアのマニュアルを参照してください。

- 1 ファイルメニューから [印刷] を選択します。
- 2 使用するプリンターを選択し、[詳細設定] をクリックします。
- 3 [用紙 / 出力] タブを選択します。
- 4 [用紙サイズ] から印刷する文書のサイズを選択します。
- 5 [用紙種類] から使用する用紙の種類を選択します。
- 6 [レイアウト] タブをクリックします。
- 7 [出力用紙サイズ] から定義したサイズを選択します。手順 4 で [用紙サイズ] から定義したサイズを選択した場合は、[原稿サイズと同じ] を選択してください。
- 8 [OK] をクリックします。
- 9 [印刷] ダイアログボックスで [印刷] をクリックし、印刷を開始します。

●Mac OS X 版プリンタードライバーの場合

ここでは、Mac OS X 10.6 のテキストエディットを例に手順を説明します。

- 1 [ファイル] メニューから [ページ設定] を選択します。
- 2 [対象プリンタ] から使用するプリンターを選択します。
- 3 [用紙サイズ] から [カスタムサイズを管理] を選択します。
- 4 [カスタム用紙サイズ] ウィンドウで [+] をクリックします。
新しく作成した設定「名称未設定」が一覧に表示されます。
- 5 「名称未設定」をダブルクリックして設定の名前を入力します。
- 6 [用紙サイズ] の [幅] および [高さ] のボックスに印刷する文書のサイズを入力します。
- 7 必要に応じて [プリントされない領域] を指定します。
- 8 [OK] をクリックします。
- 9 新しく作成した用紙サイズが [用紙サイズ] で選択されていることを確認し、[OK] をクリックします。
- 10 [ファイル] メニューから [プリント] を選択します。
- 11 [プリント] をクリックして印刷を開始します。

■ 印刷ジョブの状態を確認する

ここでは次の項目を記載します：

- 「状態を確認する (Windows のみ)」 (140 ページ)
- 「EpsonNet Config で状態を確認する (Windows および Mac OS X)」 (140 ページ)

状態を確認する (Windows のみ)

ステータスマニターでプリンターの状態を確認することができます。画面右下のタスクバーでステータスマニタープリンターアイコンをダブルクリックしてください。[プリンター選択] ウィンドウが表示され、プリンター名、プリンター接続ポート、プリンターの状態、モデル名が表示されます。[ステータス] 欄でプリンターの現在の状態を確認できます。

[設定] ボタン：[設定] ウィンドウを表示し、ステータスマニター設定を変更することができます。

[プリンター選択] ウィンドウの一覧から任意のプリンター名をクリックしてください。[プリンターの状態] ウィンドウが表示されます。プリンターの状態および印刷ジョブの状態を確認することができます。

ステータスマニターの詳細についてはヘルプを参照してください。ここでは、Windows 7 を例に説明します。

- 1 [スタート] → [すべてのプログラム] → [EPSON] → ご使用のプリンター → [ステータスマニター] をクリックします。
[プリンター選択] ウィンドウが表示されます。
- 2 一覧から任意のプリンター名をクリックしてください。
[プリンターの状態] ウィンドウが表示されます。
- 3 [ヘルプ] をクリックします。

参照：

- 「ステータスマニター (Windows のみ)」 (41 ページ)

EpsonNet Config で状態を確認する (Windows および Mac OS X)

プリンターに送信した印刷ジョブの状態は EpsonNet Config の [ジョブ] タブで確認できます。

参照：

- 「EpsonNet Config」 (39 ページ)

■ レポートページを印刷する

プリンターから、様々なレポートやリストを印刷することができます。各レポートやリストについて詳しくは、「[レポート / リスト](#)」(232 ページ) を参照してください。

ここでは、System Settings ページを例に、レポートページを印刷するための 2 つの方法について説明します。

System Settings ページを印刷する

詳細なプリンター設定を確認するには、System Settings ページを印刷してください。

● 操作パネル

補足：

- レポート / リストは、英語で印刷されます。

- 1 各種設定ボタンを押します。
- 2 レポート / リストを選択し、**OK** ボタンを押します。
- 3 システム設定リストを選択し、**OK** ボタンを押します。
System Settings ページが印刷されます。

● 設定管理ツール (Windows のみ)

ここでは、Windows 7 を例に説明します。

補足：

- レポート / リストは、英語で印刷されます。

- 1 [スタート] → [すべてのプログラム] → [EPSON] → ご使用のプリンター → [設定管理ツール] をクリックします。

補足：

- 複数のプリンタードライバがコンピューターにインストールされている場合は、プリンターを選択するウィンドウが表示されます。この場合、[プリンター名] に一覧表示されているプリンターから任意の名称をクリックしてください。

設定管理ツールが表示されます。

- 2 [設定 / レポート] タブをクリックします。
- 3 ページ左側の一覧から [レポート / リスト] を選択します。
[レポート / リスト] ページが表示されます。
- 4 [システム設定リスト] をクリックします。
System Settings ページが印刷されます。

■ プリンター設定

操作パネルや設定管理ツールから、プリンターの設定を変更できます。

プリンター設定を変更する

● 操作パネル

補足：

- 一つの設定値を選択すると、新しい設定値が適用されるか工場設定を復元するまで、その値が有効になります。
- ドライバーからの設定が、それ以前の設定より優先されることがあります。その場合は、プリンター設定を変更してください。

1 各種設定ボタンを押します。

2 任意のメニューを選択し、**OK** ボタンを押します。

3 任意のメニューまたはメニュー項目を選択し、**OK** ボタンを押します。

- メニューを選択した場合はそのメニューが開き、メニュー項目の一覧が表示されます。
- メニュー項目を選択した場合は、そのメニュー項目のデフォルト設定値が表示されます。

各メニュー項目には、メニュー項目の値一覧があります。値は以下となります。

- 設定を示す語句
- 変更可能な数値
- オン・オフ設定

4 任意の値が表示されるまで手順 **3** を繰り返します。

5 **OK** ボタンを押して設定値を有効化します。

6 設定の変更を続ける場合は、**戻る** ボタンで操作パネルメニューの 1 つ上のメニューまで戻り、手順 **2** から **5** を行います。

設定を終了する場合は、LCD ディスプレイに機能を選擇してくださいと表示されるまで、**戻る** ボタンを押してください。

● 設定管理ツール (Windows のみ)

ここでは、Windows 7 を例に説明します。

補足：

- 一つの設定値を選択すると、新しい設定値が適用されるか工場設定を復元するまで、その値が有効になります。
- ドライバーからの設定が、それ以前の設定より優先されることがあります。その場合は、プリンター設定を変更してください。

- 1 [スタート] → [すべてのプログラム] → [EPSON] → ご使用のプリンター → [設定管理ツール] をクリックします。

補足：

- 複数のプリンタードライバーがコンピューターにインストールされている場合は、プリンターを選択するウィンドウが表示されます。この場合、[プリンター名] に一覧表示されているプリンターから任意の名称をクリックしてください。

設定管理ツールが表示されます。

- 2 [メンテナンス] タブをクリックします。

- 3 任意のメニュー項目を選択します。

各メニュー項目には、メニュー項目の値一覧があります。値は以下となります。

- 設定を示す語句
- 変更可能な数値
- オン・オフ設定

- 4 任意の値を選択してから、[新しい設定を適用] または [新しい設定を適用して本体を再起動] ボタンをクリックします。

Web Services on Devices (WSD) で印刷する

ここでは、Web Services on Devices (WSD) によるネットワーク印刷に関する詳細を説明します。WSD とは、Web Services on Devices の略称で、Windows Vista、Windows Server 2008、Windows Server 2008 R2、Windows 7 における Microsoft の新しいプロトコルです。

ここには下記の項目を記載します：

- [「印刷サービスの役割を追加する」 \(145 ページ\)](#)
- [「プリンターのセットアップ」 \(146 ページ\)](#)

■印刷サービスの役割を追加する

Windows Server 2008 または Windows Server 2008 R2 をご使用の場合は、印刷サービスの役割を Windows Server 2008 または Windows Server 2008 R2 クライアントに追加する必要があります。

●Windows Server 2008 の場合：

- 1 [スタート] → [管理ツール] → [サーバー マネージャ] をクリックします。
- 2 [操作] メニューから [役割の追加] を選択します。
- 3 [役割の追加ウィザード] の [サーバーの役割] ウィンドウで [印刷サービス] チェックボックスを選択してから、[次へ] をクリックします。
- 4 [次へ] をクリックします。
- 5 [プリント サーバー] チェックボックスを選択し、[次へ] をクリックします。
- 6 [インストール] をクリックします。

●Windows Server 2008 R2 の場合：

- 1 [スタート] → [管理ツール] → [サーバー マネージャー] をクリックします。
- 2 [操作] メニューから [役割の追加] を選択します。
- 3 [役割の追加ウィザード] の [サーバーの役割] ウィンドウで [印刷とドキュメントサービス] チェックボックスを選択してから、[次へ] をクリックします。
- 4 [次へ] をクリックします。
- 5 [プリント サーバー] チェックボックスを選択し、[次へ] をクリックします。
- 6 [インストール] をクリックします。

■プリンターのセットアップ

プリンターに付属している EPSON ソフトウェアディスクまたは [プリンタの追加] ウィザードを使用して、ネットワーク上に新しいプリンターをインストールすることができます。

[プリンタの追加] ウィザードを使用してプリンタードライバーをインストールする

- 1 [スタート] → [コントロール パネル] → [ハードウェアとサウンド] → [プリンタ] (Windows Server 2008 R2 および Windows 7 の場合は [スタート] → [デバイスとプリンター]) をクリックします。
- 2 [プリンタのインストール] (Windows Server 2008 R2 および Windows 7 の場合は [プリンターの追加]) をクリックして [プリンタの追加] ウィザードを起動します。
- 3 [ネットワーク、ワイヤレスまたは Bluetooth プリンタを追加します] を選択します。
- 4 利用可能なプリンターの一覧から、使用するプリンターを選択して [次へ] をクリックします。

補足：

- 利用可能なプリンターの一覧では、WSD プリンターは [http://IP アドレス /ws/] と表示されます。
 - 一覧に WSD プリンターが表示されない場合は、手動でプリンターの IP アドレスを入力して WSD プリンターを作成してください。プリンターの IP アドレスの手動入力を行う場合は次の手順に従ってください。Windows Server 2008 R2 の場合、WSD プリンターを作成するには管理者グループのメンバーとしてログオンする必要があります。
 - 1 [探しているプリンタはこの一覧にはありません] をクリックします。
 - 2 [TCP/IP アドレスまたはホスト名を使ってプリンタを追加する] を選択して [次へ] をクリックします。
 - 3 [デバイスの種類] から [Web サービス デバイス] を選択します。
 - 4 [ホスト名または IP アドレス] テキストボックスにプリンターの IP アドレスを入力して [次へ] をクリックします。
 - Windows Server 2008 R2 または Windows 7 で [プリンタの追加] ウィザードからドライバーをインストールする際は、事前に下記のいずれかを行ってください。
 - Windows Update がコンピューターをスキャンできるようにインターネット接続を確立する。
 - 事前にコンピューターにプリンタードライバーを追加する。
- 5 プリンタードライバーのインストールを求める画面が表示された場合は、プリンタードライバーをコンピューターにインストールします。管理者のパスワードまたは確認を求める画面が表示された場合は、パスワードを入力するか確認を行ってください。
 - 6 ウィザードでその他の手順を行ってから、[完了] をクリックします。
 - 7 テストページを印刷してプリンターのインストールを検証します。
 - a [スタート] → [コントロール パネル] → [ハードウェアとサウンド] → [プリンタ] (Windows Server 2008 R2 および Windows 7 の場合は [スタート] → [デバイスとプリンター]) をクリックします。
 - b インストールしたプリンターを右クリックし、[プロパティ] をクリックします (Windows Server 2008 R2 および Windows 7 の場合は [プリンターのプロパティ])。
 - c [全般] タブで [テスト ページの印刷] をクリックします。テストページが問題なく印刷されていればインストールは完了です。

コピーする

補足：

- サービス制限でコピーが「オフ」に設定されている場合、コピー機能を使うために4桁のパスワードを入力する必要があります。サービス制限でコピーが「使用禁止」に設定されている場合、コピー機能は使用できずLCDディスプレイにメニューが表示されません。詳細については「[サービス制限](#)」(260ページ)を参照してください。

本章には下記の項目を記載します：

- 「コピー用の用紙をセットする」(148ページ)
- 「原稿を用意する」(149ページ)
- 「原稿ガラスからコピーを行う」(150ページ)
- 「自動原稿送り装置からコピーを行う」(152ページ)
- 「コピーオプションを設定する」(153ページ)
- 「IDカードコピーをする」(166ページ)
- 「デフォルト設定を変更する」(167ページ)

コピー用の用紙をセットする

印刷、ファクス、コピーのいずれの場合も用紙設定の方法は同じです。

参照：

- ・ [「使用できる用紙」](#) (113 ページ)
- ・ [「用紙をセットする」](#) (115 ページ)

原稿を用意する

コピー、スキャン、またはファクス送信する原稿を原稿ガラスまたは自動原稿送り装置にセットします。自動原稿送り装置の場合はひとつのジョブにつき 64g/m² の原稿を最大 50 枚までセットでき、原稿ガラスを使用する場合は一度に 1 枚ずつセットします。

注記：

- 148.0×210.0mm (5.83×8.27 インチ) 未満、または 215.9×355.6mm (8.5×14 インチ) を超える原稿、複数の異なるサイズの原稿、冊子、パンフレット、透明紙など特殊な性質を持つ原稿は自動原稿送り装置にセットしないでください。
- カーボン紙、裏カーボン紙、コート紙、薄質半透明紙、薄紙、折り目、カールのある紙、巻紙、破れた紙は自動原稿送り装置では使用できません。
- ホチキス、クリップのついた紙、糊、インク、修正液など粘着性物質、溶剤などのついた紙は自動原稿送り装置で使用しないでください。

補足：

- 特にカラーまたはグレースケールの画像の場合、最適なスキャン品質を得るには自動原稿送り装置ではなく原稿ガラスを使用してください。

原稿ガラスからコピーを行う

補足：

- コピーの場合はコンピューターとの接続は必要ありません。
- 自動原稿送り装置に原稿がセットされていないことを確認してください。自動原稿送り装置に原稿が検出されると、原稿ガラスの原稿よりも優先されてしまいます。
- 原稿ガラスに汚れがあると、コピーした用紙に黒い点が写ることがあります。最適な結果を得るには、使用前に原稿ガラスを清掃してください。詳細については「[原稿読み取り部の清掃](#)」(327 ページ) を参照してください。

原稿ガラスからコピーを行うには：

- 1 原稿カバーを開きます。

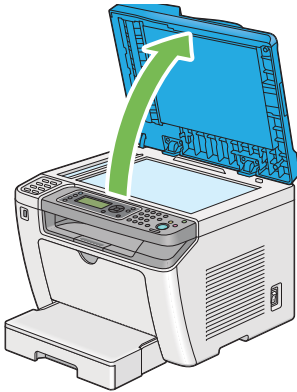

- 2 原稿ガラス上に原稿を下向きにセットし、原稿ガラスの左上隅にある調整ガイドに合わせます。

⚠ 注意：

- 書籍などの厚手の原稿をコピーするとき、原稿を強く押さえないでください。原稿ガラスが割れてケガの原因となるおそれがあります。

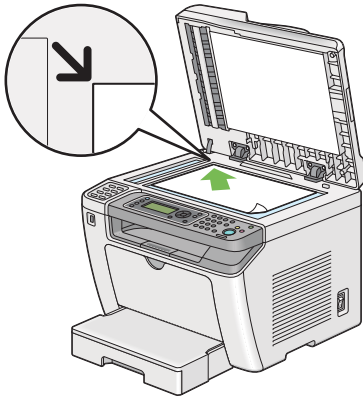

- 3 原稿カバーを閉じます。

補足：

- コピー中に原稿カバーを開いたままにしておくと、コピー品質が悪くなったりトナー消費量が上昇することがあります。
- 本や雑誌のページをコピーする場合は、ヒンジがストッパーにおさまるまで原稿カバーを持ち上げて、原稿カバーを閉じます。厚みが20mmを超える本や雑誌の場合は、原稿カバーが開いた状態でコピーしてください。

- 4  (コピー) ボタンを押します。
- 5 部数、コピーサイズ、画質などのコピー設定をカスタマイズします。

参照：

- 「[コピーオプションを設定する](#)」(153 ページ)
- 設定をクリアするには、 (リセット) ボタンを使用します。

6 ◊(スタート) ボタンを押してコピーを開始します。

補足：

- 原稿のスキャン中にⓈ(ストップ) ボタンを押せばいつでもコピージョブを中止できます。







自動原稿送り装置からコピーを行う

注記：

- 自動原稿送り装置に用紙を 50 枚より多くセットしたり、原稿受けに 50 枚より多く排紙しないでください。50 枚を超える前に原稿受けから用紙を取り出してください。そうしないと原稿が損傷することがあります。

補足：

- 特にカラーまたはグレースケールの画像の場合、最適なスキャン品質を得るには自動原稿送り装置ではなく原稿ガラスを使用してください。
- コピーの場合はコンピューターとの接続は必要ありません。
- 自動原稿送り装置には下記のような原稿はセットできません。これらは必ず原稿ガラスにセットしてください。

 カールした紙	 穴のあいた紙
 軽量紙	 折り目、折れ、破けのある紙
 切り貼りした紙	 カーボン紙

自動原稿送り装置からコピーを行うには：

- 1 64g/m² の原稿を最大で 50 枚まで、上側が先に入るように上向きに自動原稿送り装置にセットします。その後、正しい原稿サイズに合わせて原稿ガイドを調整します。

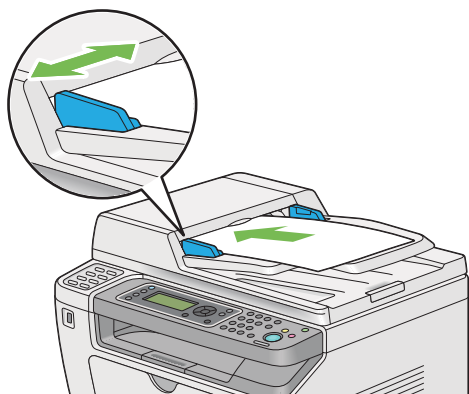



補足：

- リーガルサイズの原稿をコピーする場合は必ず原稿ガイドを使用してください。

- 2  (コピー) ボタンを押します。
- 3 部数、コピーサイズ、画質などのコピー設定をカスタマイズします。

参照：

- 「[コピーオプションを設定する](#)」(153 ページ)
設定をクリアするには、 (リセット) ボタンを使用します。

- 4  (スタート) ボタンを押してコピーを開始します。



補足：

- 原稿のスキャン中に  (ストップ) ボタンを押せばいつでもコピージョブを中止できます。

コピーオプションを設定する

◇(スタート) ボタンを押してコピーを行う前に、現在のコピージョブに下記のオプションを設定してください。

補足：

- ・ コピージョブの完了後は、画面が機能を選択してくださいに戻るか (オートリセットまたは  (戻る) ボタンを押す)、 (リセット) ボタンを押すか、 (コピー) ボタンを再度押すまで、コピーオプションは保持されます。

ここには次の項目を記載します：

- ・ 「部数」 (153 ページ)
- ・ 「出力用紙サイズ」 (154 ページ)
- ・ 「ソート / スタック」 (155 ページ)
- ・ 「倍率選択」 (156 ページ)
- ・ 「原稿サイズ」 (158 ページ)
- ・ 「原稿の種類」 (159 ページ)
- ・ 「濃度」 (160 ページ)
- ・ 「シャープネス」 (161 ページ)
- ・ 「地色除去」 (161 ページ)
- ・ 「両面」 (162 ページ)
- ・ 「2 アップ」 (163 ページ)
- ・ 「上下枠消し量」 (164 ページ)
- ・ 「左右枠消し量」 (165 ページ)
- ・ 「中消し量」 (165 ページ)

■ 部数

部数は 1 部から 99 部までの範囲で指定できます。

- 1 原稿を上側が先に入るように上向きに自動原稿送り装置にセットするか、1 枚の原稿を原稿ガラスに下向きにセットして原稿カバーを閉じます。

参照：

- ・ 「自動原稿送り装置からコピーを行う」 (152 ページ)
- ・ 「原稿ガラスからコピーを行う」 (150 ページ)

- 2  (コピー) ボタンを押します。
- 3 テンキーで部数を入力します。
- 4 必要があれば、コピーサイズ、画質などのコピー設定をカスタマイズします。

参照：

- ・ 「コピーオプションを設定する」 (153 ページ)

- 5 ◇(スタート) ボタンを押してコピーを開始します。



■ 出力用紙サイズ

出力用紙サイズを指定できます。

- 1 原稿を上側が先に入るように上向きに自動原稿送り装置にセットするか、1枚の原稿を原稿ガラスに下向きにセットして原稿カバーを閉じます。

参照：

- ・「自動原稿送り装置からコピーを行う」(152 ページ)
- ・「原稿ガラスからコピーを行う」(150 ページ)

- 2  (コピー) ボタンを押します。
- 3 出力用紙サイズを選択し、 ボタンを押します。
- 4 任意の設定を選択し、 ボタンを押します。

補足：

- ・ 出力用紙サイズの初期値を変更するには、用紙トレイ設定 → 用紙トレイから用紙サイズの設定を変更してください。

A4 (210x297mm)*			
A5 (148x210mm)			
B5 (182x257mm)			
8.5x11" (レター)			
8.5x13"			
8.5x14" (リーガル)			
7.25x10.5"			
5.5x8.5"			
封筒 #10			
封筒 #11			
封筒 #11 横			
封筒 DL			
封筒 DL 横			
封筒 C5			
はがき (100x148mm)			
往復はがき (148x200mm)			
封筒洋形 2 号			
封筒洋形 2 号 横			
封筒洋形 3 号			
封筒洋形 3 号 横			
封筒洋形 4 号			
封筒洋形 6 号			
封筒洋長形 3 号			
封筒長形 3 号			
封筒長形 4 号			
封筒角形 3 号			
ユーザー定義サイズ	たて (Y)	297mm*/11.7inch* 127-355mm/5.0-14.0inch	ユーザー定義サイズの用紙の長さを指定します。
	よこ (X)	210mm*/8.3inch* 77-215mm/3.0-8.5inch	ユーザー定義サイズの用紙の幅を指定します。

* 工場設定値

- 5 必要に応じて部数、コピーサイズ、画質などのコピー設定をカスタマイズします。

参照：

- ・「コピーオプションを設定する」(153 ページ)

- 6  (スタート) ボタンを押してコピーを開始します。

■ ソート / スタック

コピー出力をソートすることができます。例えば、3 ページの原稿を 2 部コピーする場合、3 ページの原稿が 1 部印刷されたあとに 2 部目が印刷されます。

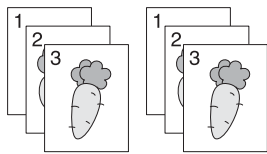



補足：

- 大量の文書をコピーすると、メモリーの容量を使い切ってしまう場合があります。メモリー不足が発生した場合は、操作パネルでオンをオフにしてソートを中止してください。

- 1 複数枚の原稿を上側が先に入るように上向きに自動原稿送り装置にセットするか、1 枚の原稿を原稿ガラスに下向きにセットして原稿カバーを閉じます。

参照：

- 「自動原稿送り装置からコピーを行う」(152 ページ)
- 「原稿ガラスからコピーを行う」(150 ページ)

- 2  (コピー) ボタンを押します。
- 3 ソート / スタックを選択し、 ボタンを押します。
- 4 任意の設定を選択し、 ボタンを押します。

オフ*	コピージョブをソートしません。
オン	コピージョブをソートします。

* 工場設定値

- 5 必要に応じて部数、コピーサイズ、画質などのコピー設定をカスタマイズします。

参照：

- 「コピーオプションを設定する」(153 ページ)

- 6  (スタート) ボタンを押してコピーを開始します。



■ 倍率選択

コピーした画像のサイズは 25% から 400% の範囲で拡大・縮小できます。

補足：

- ・ 縮小コピーを行うと、コピー原稿の下部に黒線がでることがあります。
 - ・ この項目は、**2 アップ**が**オフ**または**手動**に設定されている場合にのみ利用可能となります。
- 1 原稿を上側が先に入るように上向きに自動原稿送り装置にセットするか、1 枚の原稿を原稿ガラスに下向きにセットして原稿カバーを閉じます。

参照：

- ・ 「自動原稿送り装置からコピーを行う」(152 ページ)
 - ・ 「原稿ガラスからコピーを行う」(150 ページ)
- 2  (コピー) ボタンを押します。
 - 3 倍率選択を選択し、 ボタンを押します。
 - 4 任意の設定を選択し、 ボタンを押します。

● mm 系列

200%

141% A5->A4

122% A5->B5

100%*

81% B5->A5

70% A4->A5

50%

* 工場設定値

● インチ系列

200%

154% 8.5"->14"

129% 5.5x8.5"->レター

100%*

78% リーガル->レター

64% 11x17"->レター

50%

* 工場設定値

補足：

- テンキーを使用して25%から400%の間で任意のズーム比率を入力したり、▶ボタンと◀ボタンで1%きざみにズーム比を上下させることも可能です。ズーム比の詳細については次の表を参照してください。

コピー原稿	A5	B5	A4
原稿			
A5	100%	122%	141%
B5	81%	100%	115%
A4	70%	86%	100%

用紙をセットする方法は用紙のサイズと方向によって異なります。詳細については「[用紙トレイに用紙をセットする](#)」(116 ページ) または「[用紙トレイ \(PSI\) に用紙をセットする](#)」(122 ページ) を参照してください。

セット可能な用紙については「[使用できる用紙](#)」(113 ページ) を参照してください。

- 必要に応じて部数、画質などのコピー設定をカスタマイズします。

参照：

- 「[コピーオプションを設定する](#)」(153 ページ)

- ◀(スタート) ボタンを押してコピーを開始します。



■ 原稿サイズ

デフォルトの原稿サイズを指定できます。

- 1 原稿を上側が先に入るように上向きに自動原稿送り装置にセットするか、1枚の原稿を原稿ガラスに下向きにセットして原稿カバーを閉じます。

参照：

- ・「自動原稿送り装置からコピーを行う」(152 ページ)
- ・「原稿ガラスからコピーを行う」(150 ページ)

- 2  (コピー) ボタンを押します。
- 3 原稿サイズを選択し、 ボタンを押します。
- 4 任意の設定を選択し、 ボタンを押します。

A4 (210 x 297mm)*

A5 (148 x 210mm)

B5 (182 x 257mm)

8.5x11" (レター)

8.5x13"

8.5x14" (リーガル)

7.25x10.5"

* 工場設定値

- 5 必要に応じて部数、コピーサイズ、画質などのコピー設定をカスタマイズします。

参照：

- ・「コピーオプションを設定する」(153 ページ)

- 6  (スタート) ボタンを押してコピーを開始します。



■ 原稿の種類

コピー画質を選択できます。

- 1 原稿を上側が先に入るように上向きに自動原稿送り装置にセットするか、1枚の原稿を原稿ガラスに下向きにセットして原稿カバーを閉じます。

参照：

- ・「自動原稿送り装置からコピーを行う」(152 ページ)
- ・「原稿ガラスからコピーを行う」(150 ページ)

- 2  (コピー) ボタンを押します。
- 3 原稿の種類を選択し、 ボタンを押します。
- 4 任意の設定を選択し、 ボタンを押します。

文字	テキストを含む原稿に適しています。
文字 / 写真 *	テキストと写真 / グレー階調の両方を含む原稿に適しています。
写真	写真を含む原稿に適しています。

* 工場設定値

- 5 必要に応じて部数、コピーサイズなどのコピー設定をカスタマイズします。

参照：

- ・「コピーオプションを設定する」(153 ページ)

- 6  (スタート) ボタンを押してコピーを開始します。



■ 濃度

コピー濃度レベルを調整すれば、原稿よりも薄いコピーや、原稿よりも濃いコピーを作ることができます。

- 1 原稿を上側が先に入るように上向きに自動原稿送り装置にセットするか、1枚の原稿を原稿ガラスに下向きにセットして原稿カバーを閉じます。

参照：

- ・「自動原稿送り装置からコピーを行う」(152 ページ)
- ・「原稿ガラスからコピーを行う」(150 ページ)

- 2  (コピー) ボタンを押します。
- 3 濃度を選択し、 ボタンを押します。
- 4 任意の設定を選択し、 ボタンを押します。

うすく 2	コピーを原稿よりも薄くします。濃い原稿に適しています。
うすく 1	
ふつう *	標準的な活字や印刷された文書に適しています。
こく 1	コピーを原稿よりも濃くします。薄い原稿や淡い鉛筆の書き込みに適しています。
こく 2	

* 工場設定値

- 5 必要に応じて部数、コピーサイズ、画質などのコピー設定をカスタマイズします。

参照：

- ・「コピーオプションを設定する」(153 ページ)

- 6  (スタート) ボタンを押してコピーを開始します。



■シャープネス

シャープネスを調整すれば原稿よりもシャープなコピーや、原稿よりもソフトなコピーを作ることができます。

- 1 原稿を上側が先に入るように上向きに自動原稿送り装置にセットするか、1枚の原稿を原稿ガラスに下向きにセットして原稿カバーを閉じます。

参照：

- ・「自動原稿送り装置からコピーを行う」(152 ページ)
- ・「原稿ガラスからコピーを行う」(150 ページ)

- 2  (コピー) ボタンを押します。
- 3 シャープネスを選択し、 ボタンを押します。
- 4 任意の設定を選択し、 ボタンを押します。

つよく 2	コピーを原稿よりもシャープにします。
つよく 1	
ふつう *	原稿と同じシャープネスでコピーを行います。
よわく 1	コピーを原稿よりもソフトにします。
よわく 2	

* 工場設定値

- 5 必要に応じて部数、コピーサイズ、画質などのコピー設定をカスタマイズします。

参照：

- ・「コピーオプションを設定する」(153 ページ)

- 6  (スタート) ボタンを押してコピーを開始します。



■地色除去

原稿の背景を抑えてコピー原稿のテキストを強調することができます。

- 1 原稿を上側が先に入るように上向きに自動原稿送り装置にセットするか、1枚の原稿を原稿ガラスに下向きにセットして原稿カバーを閉じます。

参照：

- ・「自動原稿送り装置からコピーを行う」(152 ページ)
- ・「原稿ガラスからコピーを行う」(150 ページ)

- 2  (コピー) ボタンを押します。
- 3 地色除去を選択し、 ボタンを押します。
- 4 オンを選択し、 ボタンを押します。
- 5 必要に応じて部数、コピーサイズ、画質などのコピー設定をカスタマイズします。

参照：

- ・「コピーオプションを設定する」(153 ページ)

- 6  (スタート) ボタンを押してコピーを開始します。



■ 両面

任意の綴じ位置を設定して両面コピーができます。

- 1 複数枚の原稿を上側が先に入るように上向きに自動原稿送り装置にセットするか、1枚の原稿を原稿ガラスに下向きにセットして原稿カバーを閉じます。

参照：

- ・「自動原稿送り装置からコピーを行う」(152 ページ)
- ・「原稿ガラスからコピーを行う」(150 ページ)

- 2  (コピー) ボタンを押します。
- 3 両面を選択し、 ボタンを押します。
- 4 任意の設定を選択し、 ボタンを押します。

片面 -> 片面 *	片面に印刷します。
長辺とじ	長辺で綴じるように用紙の両面に印刷します。
短辺とじ	短辺で綴じるように用紙の両面に印刷します。

* 工場設定値

- 5 必要に応じて部数、コピーサイズ、画質などのコピー設定をカスタマイズします。

参照：

- ・「コピーオプションを設定する」(153 ページ)

- 6  (スタート) ボタンを押してコピーを開始します。

■ 2 アップ

2つの元画像を1枚の用紙に合わせて印刷することができます。

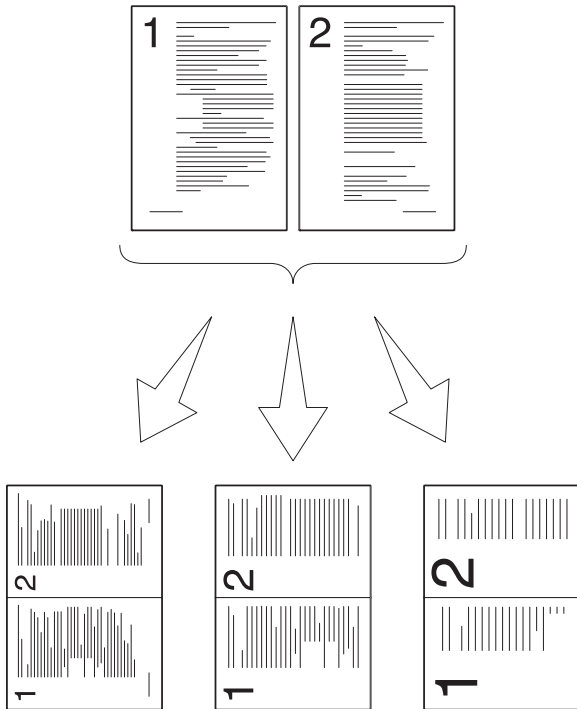

自動：1 ページに収まるように自動的にページを縮小します。
ID カードコピー：2 ページの原稿を元のサイズ（100%）のまま1 ページに印刷します。
手動：倍率選択メニューの設定に応じてページをユーザー定義サイズに縮小します。

- 1 複数枚の原稿を上側が先に入るように上向きに自動原稿送り装置にセットするか、1 枚の原稿を原稿ガラスに下向きにセットして原稿カバーを閉じます。

参照：

- ・「自動原稿送り装置からコピーを行う」（152 ページ）
- ・「原稿ガラスからコピーを行う」（150 ページ）

- 2 (コピー) ボタンを押します。
- 3 2 アップを選択し、**OK** ボタンを押します。
- 4 任意の設定を選択し、**OK** ボタンを押します。

オフ*	2 ページの原稿を1 枚の用紙に1 ページずつ印刷します。
自動	2 ページの原稿を1 枚の用紙に合わせて自動的に縮小して印刷します。
ID カードコピー	ID カードの両面を1 枚の用紙に元のサイズで印刷します。
手動	2 ページの原稿を倍率選択で指定したサイズで1 枚に印刷します。

* 工場設定値

- 5 必要に応じて部数、コピーサイズ（オフまたは手動の場合のみ）、コントラスト、画質などのコピー設定をカスタマイズします。

参照：

- ・「コピーオプションを設定する」（153 ページ）

- 6 (スタート) ボタンを押してコピーを開始します。

原稿ガラス使用時に 2 アップが自動、ID カードコピー、手動のいずれかに設定されている場合、LCD ディスプレイに次の原稿があるかどうかを確認するメッセージが表示されます。はいまたはいいえを選択し、**OK** ボタンを押します。

はいを選択した場合、次の原稿を原稿ガラスにセットして続けるまたは取り消しを選択して、**OK** ボタンを押します。



■ 上下枠消し量

コピー原稿の読み取り方向に対して、前後の余白を指定できます。

- 1 原稿を上側が先に入るように上向きに自動原稿送り装置にセットするか、1枚の原稿を原稿ガラスに下向きにセットして原稿カバーを閉じます。

参照：

- ・「自動原稿送り装置からコピーを行う」(152 ページ)
- ・「原稿ガラスからコピーを行う」(150 ページ)

- 2  (コピー) ボタンを押します。
- 3 上下枠消し量を選択し、 ボタンを押します。
- 4 ▲または▼ボタンを押すかテンキーで任意の値を選択し、 ボタンを押します。

4mm*/0.2 inch*	1mm/0.1 インチきざみの値を指定します。どちらの設定値が表示されるかは、システム設定メニューの mm / inch で選択した値によります。詳細は、「mm / inch」(253 ページ) を参照してください。
0-50mm/0.0-2.0 inch	

* 工場設定値

- 5 必要に応じて部数、コピーサイズ、画質などのコピー設定をカスタマイズします。

参照：

- ・「コピーオプションを設定する」(153 ページ)

- 6  (スタート) ボタンを押してコピーを開始します。



■ 左右枠消し量

コピー原稿の読み取り方向に対して、左右の余白を指定できます。

- 1 原稿を上側が先に入るように上向きに自動原稿送り装置にセットするか、1枚の原稿を原稿ガラスに下向きにセットして原稿カバーを閉じます。

参照：

- ・「自動原稿送り装置からコピーを行う」(152 ページ)
- ・「原稿ガラスからコピーを行う」(150 ページ)

- 2  (コピー) ボタンを押します。
- 3 左右枠消し量を選択し、 ボタンを押します。
- 4 ▲または▼ボタンを押すかテンキーで任意の値を選択し、 ボタンを押します。

4mm*/0.2 inch*	1mm/0.1 インチきざみの値を指定します。どちらの設定値が表示されるかは、システム設定メニューの mm / inch で選択した値によります。詳細は、「 mm / inch 」(253 ページ) を参照してください。
0-50mm/0.0-2.0 inch	

* 工場設定値

- 5 必要に応じて部数、コピーサイズ、画質などのコピー設定をカスタマイズします。

参照：

- ・「コピーオプションを設定する」(153 ページ)

- 6  (スタート) ボタンを押してコピーを開始します。



■ 中消し量

コピー原稿の読み取り方向に対して、中間部分に垂直方向の余白を指定できます。冊子または見開き原稿などの中央部の影を消してコピーすることができます。

- 1 原稿を上側が先に入るように上向きに自動原稿送り装置にセットするか、1枚の原稿を原稿ガラスに下向きにセットして原稿カバーを閉じます。

参照：

- ・「自動原稿送り装置からコピーを行う」(152 ページ)
- ・「原稿ガラスからコピーを行う」(150 ページ)

- 2  (コピー) ボタンを押します。
- 3 中消し量を選択し、 ボタンを押します。
- 4 ▲または▼ボタンを押すかテンキーで任意の値を選択し、 ボタンを押します。

0mm*/0.0 inch*	1mm/0.1 インチきざみの値を指定します。どちらの設定値が表示されるかは、システム設定メニューの mm / inch で選択した値によります。詳細は、「 mm / inch 」(253 ページ) を参照してください。
0-50mm/0.0-2.0 inch	

* 工場設定値

- 5 必要に応じて部数、コピーサイズ、画質などのコピー設定をカスタマイズします。

参照：

- ・「コピーオプションを設定する」(153 ページ)

- 6  (スタート) ボタンを押してコピーを開始します。

ID カードコピーをする

ID カードコピーを選択することで、ID カードの両面を元のサイズで一枚に印刷できます。

補足：

- サービス制限でコピーがパスワードに設定されている場合、コピー機能を使うために4桁のパスワードを入力する必要があります。サービス制限でコピーが使用禁止に設定されている場合、コピー機能は使用できずLCDディスプレイにメニューが表示されません。詳細については「サービス制限」(260ページ)を参照してください。

1 ID カードの表面を原稿ガラスに下向きにセットして原稿カバーを閉じます。

参照：

- 「原稿ガラスからコピーを行う」(150ページ)

2  (コピー) ボタンを押します。

3 2 アップを選択し、 ボタンを押します。

4 ID カードコピーを選択し、 ボタンを押します。

5 必要に応じてコントラスト、画質などのコピー設定をカスタマイズします。

参照：

- 「コピーオプションを設定する」(153ページ)

6  (スタート) ボタンを押してコピーを開始します。

スキャンが完了すると、LCDディスプレイに次の原稿があるかどうかを確認するメッセージが表示されます。はいまたはいいえを選択し、 ボタンを押します。

7 はいを選択した場合は、ID カードを裏返してから続けるを選択し、別の面のコピーを開始します。

デフォルト設定を変更する

カラーモード、画質などのコピーメニューのオプションは、最も頻繁に使用するモードに設定できます。
自分のデフォルト設定を作成するには：

- 1 各種設定ボタンを押します。
- 2 初期値設定を選択し、**OK** ボタンを押します。
- 3 コピーの初期値設定を選択し、**OK** ボタンを押します。
- 4 任意のメニュー項目を選択し、**OK** ボタンを押します。
- 5 任意の設定を選択するかテンキーで値を入力し、**OK** ボタンを押します。
- 6 必要に応じて手順 4 と手順 5 を繰り返します。
- 7 前の画面に戻るには、**戻る** ボタンを押します。

スキャンする

補足：

- サービス制限でスキャンがパスワードに設定されている場合、スキャン機能を使うために4桁のパスワードを入力する必要があります。サービス制限でスキャンが使用禁止に設定されている場合、スキャン機能は使用できずLCDディスプレイにメニューが表示されません。詳細については「[サービス制限](#)」(260ページ)を参照してください。

本章には下記の項目を記載します：

- 「スキャンの概要」(170ページ)
- 「USBで接続したコンピューターへのスキャンを行う」(171ページ)
- 「ネットワーク上のスキャナーの使い方」(174ページ)
- 「USB記憶デバイスにスキャンする」(194ページ)
- 「スキャン画像を添付した電子メールを送信する」(195ページ)
- 「スキャンオプションを設定する」(198ページ)

スキヤンの概要

本機を使用すれば、写真やテキストをコンピューター上で編集可能な画像に変換することができます。

スキヤンに使用する解像度の設定は、スキヤンする原稿の種類や、コンピューターへのスキヤン後の画像または文書の使用方法によって異なります。最適な結果を得るには、推奨設定を使用してください。

種類	解像度
文書	300 dpi 白黒または 200 dpi グレースケールまたはカラー
低品質の文書または文字の小さい文書	400 dpi 白黒または 300 dpi グレースケール
写真および画像	100 ~ 200 dpi カラーまたは 200 dpi グレースケール
インクジェットプリンターの画像	150 ~ 300 dpi
高解像度プリンターの画像	300 ~ 600 dpi

上の表の推奨解像度を越えたスキヤンを行うとアプリケーションの容量を越えてしまう可能性があります。上の表の推奨解像度を越えた解像度が必要な場合は、画像をスキヤンする前にプレビューとトリミングを行って画像のサイズを縮小してください。

USB で接続したコンピューターへのスキャンを行う

USB ケーブルでプリンターとコンピューターを接続し、プリンターをスキャナーとして使用することができます。ここには次の項目を記載します：

- 「操作パネルからスキャンを行う」(171 ページ)
- 「TWAIN ドライバーを使用してスキャンを行う」(172 ページ)
- 「WIA ドライバーを使用してスキャンを行う」(173 ページ)

■ 操作パネルからスキャンを行う

ここでは、Microsoft® Windows® 7 を例に説明します。





補足：

- USB ケーブルでプリンターがコンピューターに接続されていることを確認してください。
- コンピューター上のスキャンボタンマネージャーを使用してスキャンした画像ファイルの出力先を設定しておく必要があります。

- 1 原稿を上側が先に入るように上向きに自動原稿送り装置にセットするか、1 枚の原稿を原稿ガラスに下向きにセットして原稿カバーを閉じます。

参照：

- 「自動原稿送り装置からコピーを行う」(152 ページ)
- 「原稿ガラスからコピーを行う」(150 ページ)

- 2  (スキャン) ボタンを押します。
- 3  (PC 保存) を選択し、 ボタンを押します。
- 4 必要に応じてスキャン設定を設定します。
- 5  (スタート) ボタンを押します。
スキャンした画像ファイルが生成されます。

補足：

- コンピューターの画面にプログラムを選択するダイアログボックスが表示された場合は、[Express Scan Manager-Btype] を選択して [OK] をクリックしてください。

参照：

- 「スキャンボタンマネージャー」(44 ページ)

■ TWAIN ドライバーを使用してスキャンを行う

本機は画像スキャンのための TWAIN (Tool Without An Interesting Name) ドライバーに対応しています。TWAIN とは Windows XP、Windows Server® 2003、Windows Server 2008、Windows Server 2008 R2、Windows Vista®、Windows 7、Mac OS® X 10.5/10.6 が提供する標準コンポーネントのひとつで、さまざまなスキャナーで使用できます。ここでは、Windows 7 を例に説明します。

補足：

- USB ケーブルで本機がコンピューターに接続されていることを確認してください。
- 本機をネットワークプリンターとして使用する場合は、USB ケーブルの代わりにネットワークプロトコルを使用して原稿をスキャンすることも可能です。

ここでは、画像スキャンの方法を Microsoft クリップ オーガナイザーを例に説明します。

- 1 原稿を上側が先に入るように上向きに自動原稿送り装置にセットするか、1 枚の原稿を原稿ガラスに下向きにセットして原稿カバーを閉じます。

参照：

- 「自動原稿送り装置からコピーを行う」(152 ページ)
- 「原稿ガラスからコピーを行う」(150 ページ)

- 2 [スタート] → [すべてのプログラム] → [Microsoft Office] → [Microsoft Office 2010 ツール] → [Microsoft クリップ オーガナイザー] をクリックします。
- 3 [ファイル] → [オーガナイザーにクリップを追加] → [スキャナーまたはカメラから] をクリックします。
- 4 [スキャナーまたはカメラから図を挿入] ダイアログボックスの [デバイス] から TWAIN デバイスを選択します。
- 5 [カスタム挿入] をクリックします。
- 6 スキャン設定を選択して [プレビュー] をクリックし、プレビューイメージを表示します。

補足：

- [読み取り方法] で [原稿送り装置] を選択すると [プレビュー] はグレー表示され無効となります。

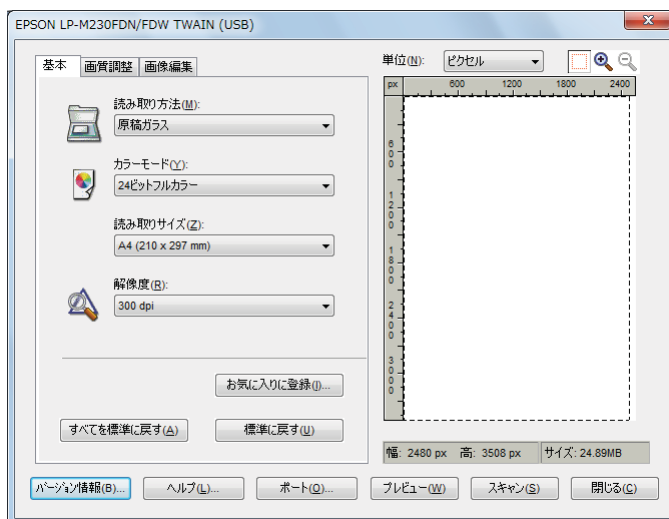

- 7 [画質調整] および [画像編集] タブから任意のプロパティを選択します。
- 8 [スキャン] をクリックしてスキャンを開始します。
スキャンした画像ファイルが生成されます。

■ WIA ドライバーを使用してスキャンを行う

本機は、画像スキャンのための Windows Image Acquisition (WIA) ドライバーにも対応しています。WIA とは、Windows XP 以降の OS が提供する標準コンポーネントのひとつで、デジタルカメラやスキャナーで使用できます。TWAIN ドライバーとは異なり、WIA ドライバーでは画像をスキャンした後に追加ソフトウェアを使用することなく簡単に画像を処理することができます。

ここでは、Windows 7 を例に説明します。

補足：

- USB ケーブルで本機がコンピューターに接続されていることを確認してください。

- 1 原稿を上側が先に入るように上向きに自動原稿送り装置にセットするか、1 枚の原稿を原稿ガラスに下向きにセットして原稿カバーを閉じます。

参照：

- 「自動原稿送り装置からコピーを行う」(152 ページ)
- 「原稿ガラスからコピーを行う」(150 ページ)

- 2 Windows のペイントなどの描画ソフトウェアを起動します。

補足：

- Windows Vista を使用している場合は、ペイントではなく Windows フォト ギャラリーを使用してください。

- 3 [ペイント] ボタン → [カメラまたはスキャナーから取り込み] をクリックします。
[WIA] ウィンドウが表示されます。

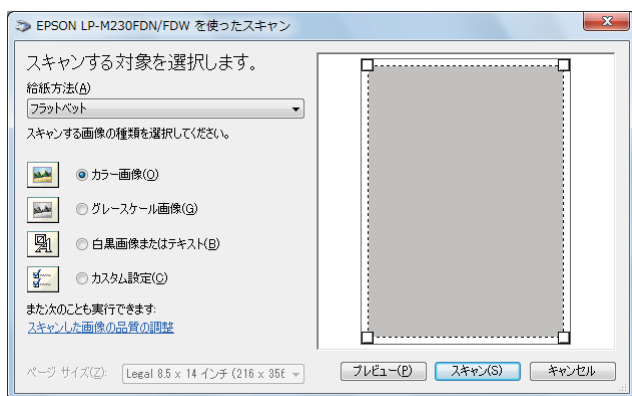

- 4 スキャン設定を選択して [スキャンした画像の品質の調整] をクリックし、[詳細プロパティ] ダイアログボックスを表示します。
- 5 明度やコントラストなど任意のプロパティを選択して、[OK] をクリックします。
- 6 [スキャン] をクリックしてスキャンを開始します。
- 7 [ペイント] ボタンから [名前を付けて保存] をクリックします。
- 8 画像の名前を入力し、ファイル形式と画像の保存先を選択します。

ネットワーク上のスキャナーの使い方

プリンターをネットワークに接続し、ネットワークスキャン (PC/ サーバー) 機能を使用することができます。

ここでは次の項目を記載します：

- [「概要」 \(175 ページ\)](#)
- [「ログイン名とパスワードを確認する」 \(176 ページ\)](#)
- [「文書の保存先を指定する」 \(178 ページ\)](#)
- [「プリンター設定を行う」 \(188 ページ\)](#)
- [「ネットワークにスキャンファイルを送信する」 \(193 ページ\)](#)

■ 概要

ネットワークスキャン (PC/ サーバー) 機能を使用すれば、文書をスキャンして FTP または SMB プロトコルからネットワークコンピューターに送信することができます。

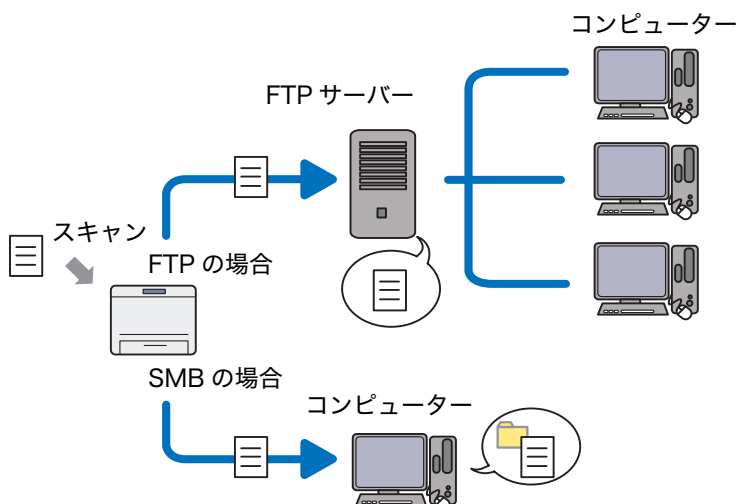

FTP プロトコルを使用するときは、EpsonNet Config または宛先表ツールを使用して、サーバーの種類とスキャンした文書の保存先を選択する必要があります。

ネットワークスキャン (PC/ サーバー) 機能を使用するには下記の項目が必須となります。

- SMB の場合

SMB 経由でデータを転送するには、コンピューターにフォルダー共有機能のある下記のオペレーティングシステムのいずれかが搭載されている必要があります。

Mac OS X の場合、Mac OS X に共有ユーザーアカウントが必要です。

- Windows Server 2003
- Windows Server 2008
- Windows Server 2008 R2
- Windows XP
- Windows Vista
- Windows 7
- Mac OS X 10.5/10.6/10.7

- FTP の場合

FTP 経由でデータを転送するには、下記のいずれかの FTP サーバーと FTP サーバーへのアカウント (ログイン名とパスワード) が必要です。

- Windows Server 2003、Windows Server 2008、Windows Server 2008 R2、Windows Vista または Windows 7
Microsoft Internet Information Services 6.0 の FTP サービス
- Windows XP
Microsoft Internet Information Server 3.0/4.0 または Internet Information Services 5.0/5.1 の FTP サービス
- Mac OS X
Mac OS X 10.5.8 ~ 10.6 または 10.7 の FTP サービス

FTP サービスの設定方法については、システム管理者に問い合わせてください。

サーバー/コンピューターへのスキャン機能を使用するには下記の手順に従ってください。

「ログイン名とパスワードを確認する」(176 ページ)



「文書の保存先を指定する」(178 ページ)



「プリンター設定を行う」(188 ページ)



「ネットワークにスキャンファイルを送信する」(193 ページ)

■ ログイン名とパスワードを確認する

SMB を使用する場合

ネットワークスキャン (PC/ サーバー) 機能には、有効な認証パスワードが設定されたユーザーログインアカウントが必要です。ログインユーザー名とパスワードを確認してください。



ユーザーログインにパスワードを使用していない場合は、下記の手順でユーザーログインアカウントのパスワードを作成する必要があります。

● Windows XP の場合 :

- 1 [スタート] → [コントロール パネル] → [ユーザーアカウント] をクリックします。
- 2 [アカウントを変更する] をクリックします。
- 3 アカウントを選択します。
- 4 [パスワードを作成する] をクリックしてユーザーログインアカウントのパスワードを設定します。

●Windows Server 2003 の場合：

- 1 [スタート] → [管理ツール] → [コンピュータの管理] をクリックします。
- 2 [ローカル ユーザーとグループ] をクリックします。
- 3 [ユーザー] をダブルクリックします。
- 4 アカウントを右クリックしてから [パスワードの設定] を選択します。

補足：

- アラートメッセージが表示されたら、メッセージを確認して [続行] をクリックします。

- 5 ユーザーログインアカウントのパスワードを設定します。

●Windows Vista および Windows 7 の場合：

- 1 [スタート] → [コントロール パネル] をクリックします。
- 2 [ユーザー アカウントと家族のための安全設定] をクリックします。
- 3 [ユーザー アカウント] をクリックします。
- 4 アカウントの [アカウントのパスワードの作成] をクリックしてユーザーログインアカウントのパスワードを設定します。

●Windows Server 2008 および Windows Server 2008 R2 の場合：

- 1 [スタート] → [コントロール パネル] をクリックします。
- 2 [ユーザー アカウント] をクリックします。
- 3 [ユーザー アカウント] をクリックします。
- 4 アカウントの [パスワードの作成] をクリックしてユーザーログインアカウントのパスワードを設定します。

●Mac OS X 10.5/10.6/10.7 の場合：

- 1 [システム環境設定] → [アカウント] (Mac OS X 10.7 の場合は [ユーザとグループ]) をクリックします。
- 2 アカウントを選択します。
- 3 [パスワードをリセット] を選択します。
- 4 [新しいパスワード] にユーザーログインアカウントのパスワードを入力します。
- 5 [確認] にパスワードを再入力します。
- 6 [パスワードをリセット] をクリックします。

ログインユーザー名とパスワードを確認したら「[文書の保存先を指定する](#)」(178 ページ)に進んでください。

FTP を使用する場合

ネットワークスキャン (PC/ サーバー) 機能には、ユーザー名とパスワードが必要です。ユーザー名とパスワードについては、システム管理者にお問い合わせください。

■ 文書の保存先を指定する

SMB を使用する場合

下記の手順により、スキャンした文書を保存するフォルダーを共有してください。

● Windows XP Home Edition の場合：

- 1 コンピューター上の任意のディレクトリーにフォルダーを作成します（フォルダー名の例：MyShare）。
- 2 フォルダーを右クリックしてから [プロパティ] を選択します。
- 3 [共有] タブをクリックして、[ネットワーク上でこのフォルダを共有する] を選択します。

4 [共有名] ボックスに共有名を入力します。

補足：

- 設定手順で使用するため、共有名をメモしておいてください。

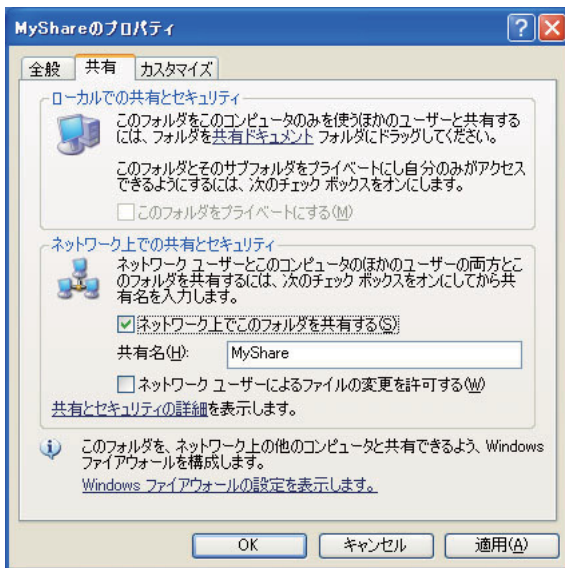

補足：

- 下記の画面が表示されたら [危険を認識した上で、ウィザードを使わないでファイルを共有する場合はここをクリックしてください。] をクリックして [ファイル共有を有効にする] を選択し、[OK] をクリックします。

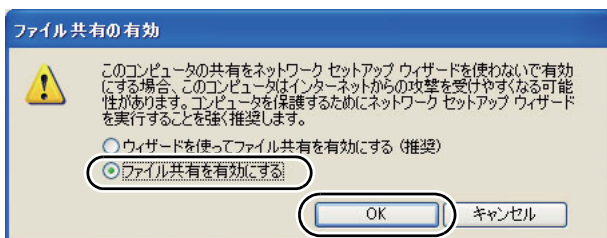
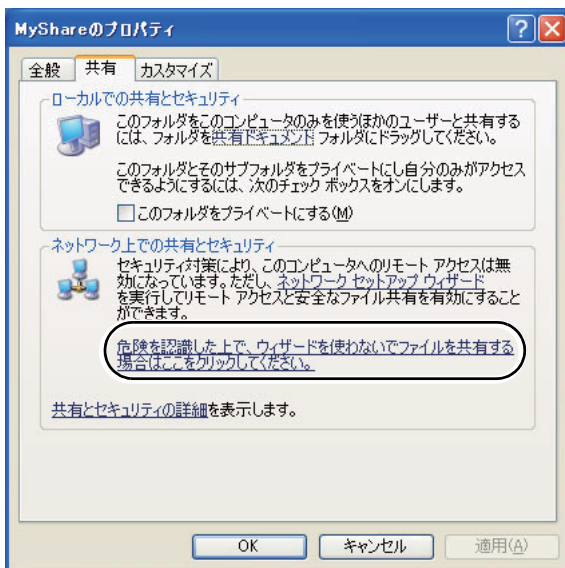

5 [ネットワーク ユーザーによるファイルの変更を許可する] を選択します。

6 [適用] をクリックしてから、[OK] をクリックします。

補足：

- サブフォルダーを追加する場合は、作成した共有フォルダーに新規フォルダーを作成してください。
例：フォルダー名：MyShare、第二階層フォルダー名：MyPic、第三階層フォルダー名：John
ディレクトリーは MyShare\MyPic\John と表示されます。

フォルダーを作成したら「[プリンター設定を行う](#)」(188 ページ) に進んでください。

●Windows XP Professional Edition の場合：

- 1 コンピューター上の任意のディレクトリーにフォルダーを作成（フォルダー名の例：MyShare）し、フォルダーをダブルクリックします。
- 2 [ツール] から [フォルダ オプション] を選択します。

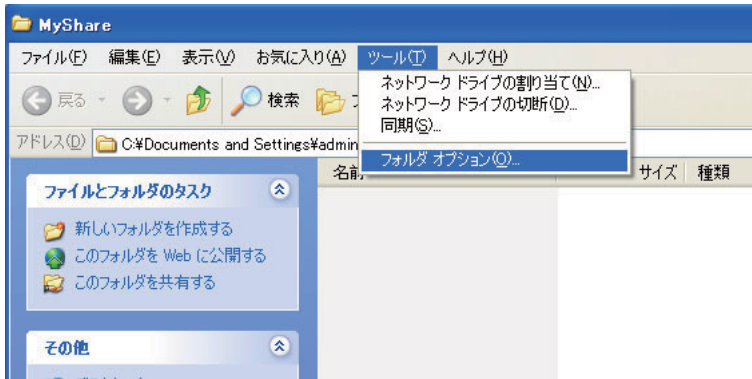

- 3 [表示] タブをクリックして、[簡易ファイルの共有を使用する（推奨）] チェックボックスの選択を解除します。

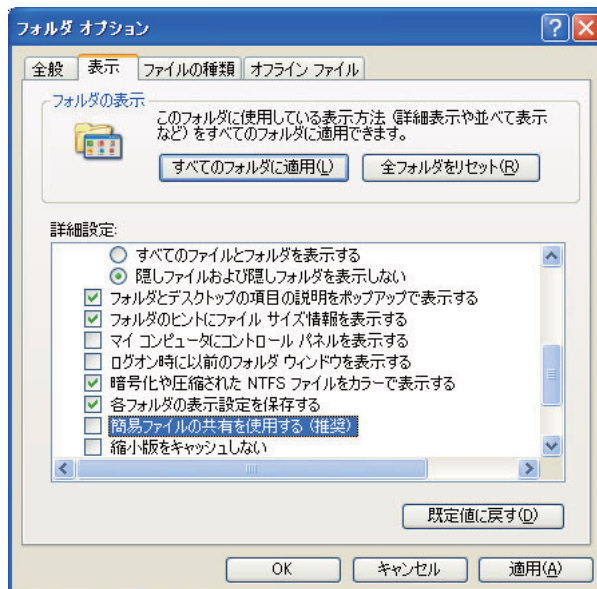

- 4 [OK] をクリックしてウィンドウを閉じます。
- 5 フォルダーを右クリックしてから [プロパティ] を選択します。
- 6 [共有] タブを選択して、[このフォルダを共有する] を選択します。

7 [共有名] ボックスに共有名を入力します。

補足：

- 設定手順で使用するため、共有名をメモしておいてください。

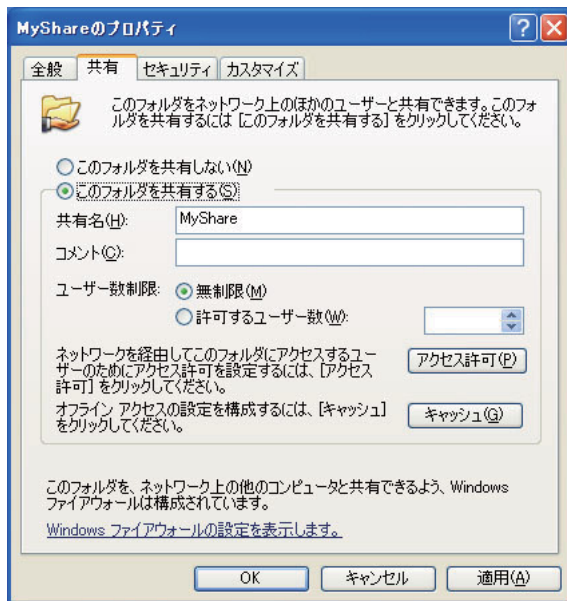

8 [アクセス許可] をクリックしてフォルダーの書き込み権限を作成します。

9 [追加] をクリックします。

10 [詳細設定] をクリックしてユーザーログイン名を検索するか、[選択するオブジェクト名を入力してください] ボックスにユーザーログイン名を入力して [名前の確認] をクリックして確認します（ユーザーログイン名の例：MySelf）。

補足：

- ユーザーログイン名を「Everyone」にしないでください。

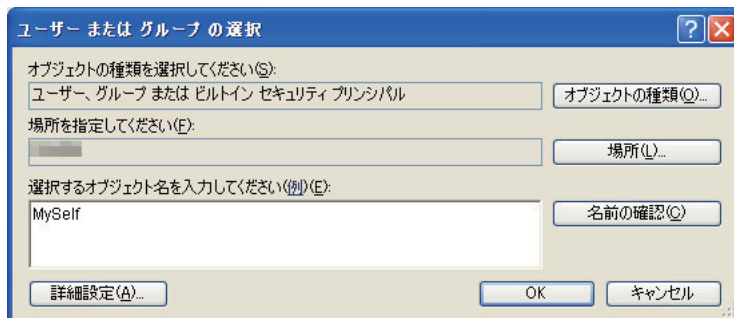

11 [OK] をクリックします。

- 12 入力したユーザーログイン名をクリックします。[フル コントロール] チェックボックスを選択してください。これにより、このフォルダーに文書を送信する権限が付与されます。



- 13 [OK] をクリックします。
- 14 [適用] をクリックしてから、[OK] をクリックします。

補足：

- サブフォルダーを追加する場合は、作成した共有フォルダーに新規フォルダーを作成してください。
例：フォルダー名：MyShare、第二階層フォルダー名：MyPic、第三階層フォルダー名：John
ディレクトリーは MyShare\MyPic\John と表示されます。

フォルダーを作成したら「[プリンター設定を行う](#)」(188 ページ) に進んでください。

●Windows Server 2003 の場合：

- 1 コンピューター上の任意のディレクトリーにフォルダーを作成します（フォルダー名の例：MyShare）。
- 2 フォルダーを右クリックしてから [プロパティ] を選択します。
- 3 [共有] タブをクリックして、[このフォルダを共有する] を選択します。
- 4 [共有名] ボックスに共有名を入力します。

補足：

- 次の設定手順で使用するため、共有名をメモしておいてください。

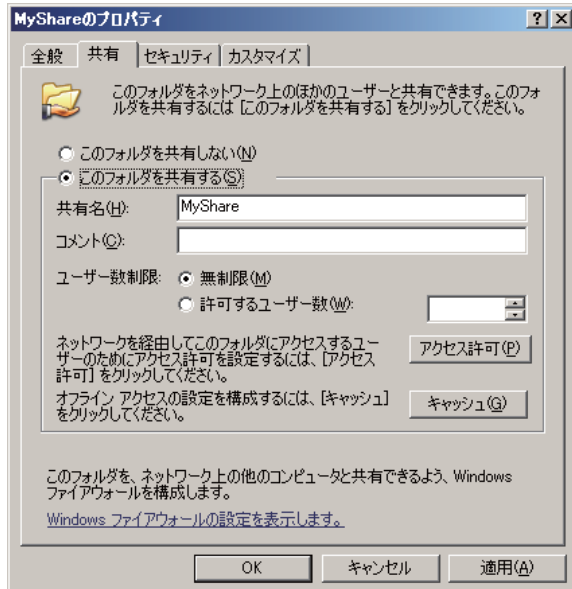

- 5 [アクセス許可] をクリックしてフォルダーの書き込み権限を付与します。
- 6 [追加] をクリックします。
- 7 [詳細設定] をクリックしてユーザーログイン名を検索するか、[選択するオブジェクト名を入力してください] ボックスにユーザーログイン名を入力して [名前の確認] をクリックして確認します（ユーザーログイン名の例：MySelf）。

補足：

- ユーザーログイン名を「Everyone」にしないでください。

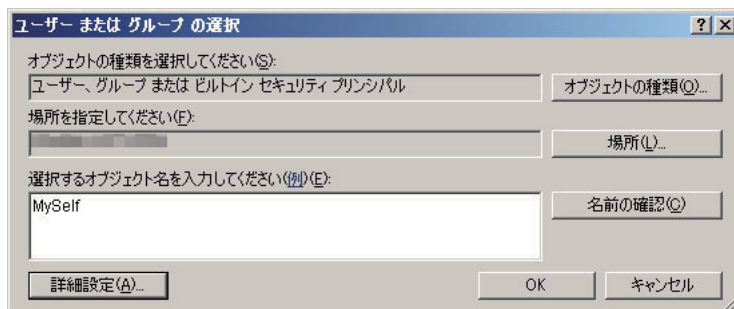

- 8 [OK] をクリックします。

- 9 入力したユーザーログイン名をクリックします。[フル コントロール] チェックボックスを選択してください。これにより、このフォルダーに文書を送信する権限が付与されます。

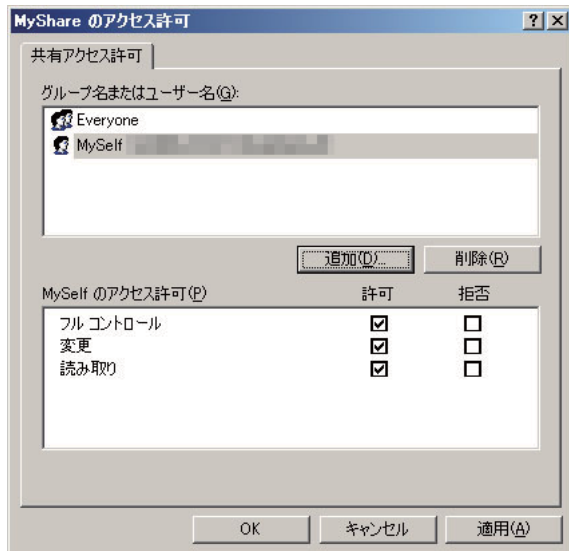

- 10 [OK] をクリックします。
- 11 必要に応じてその他の設定を行い、[適用]、[OK] をクリックします。

補足：

- サブフォルダーを追加する場合は、作成した共有フォルダーに新規フォルダーを作成してください。
例：フォルダー名：MyShare、第二階層フォルダー名：MyPic、第三階層フォルダー名：John
ディレクトリーは MyShare\MyPic\John と表示されます。

フォルダーを作成したら「[プリンター設定を行う](#)」(188 ページ) に進んでください。

●Windows Vista、Windows 7、Windows Server 2008、Windows Server 2008 R2 の場合：

- 1 コンピューター上の任意のディレクトリーにフォルダーを作成します（フォルダー名の例：MyShare）。
- 2 フォルダーを右クリックしてから [プロパティ] を選択します。
- 3 [共有] タブをクリックして、[詳細な共有] を選択します。

Windows Vista の場合、[ユーザー アカウント制御] ダイアログボックスが表示されたら [続行] をクリックします。

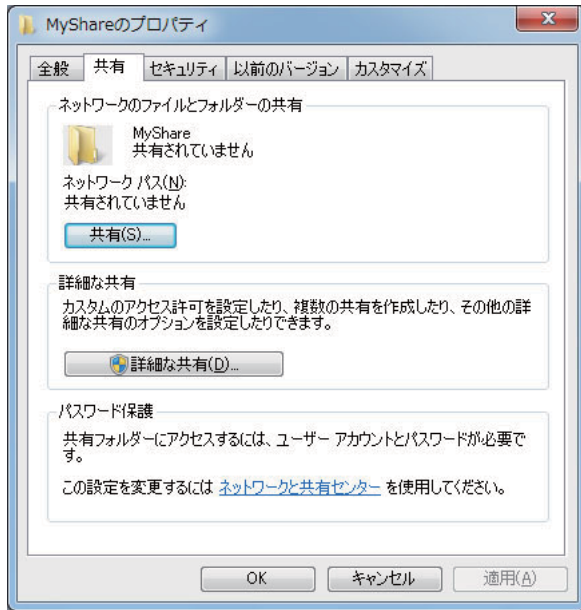

- 4 [このフォルダを共有する] (Windows 7 および Windows Server 2008 R2 の場合は [このフォルダーを共有する]) チェックボックスを選択します。
- 5 [共有名] ボックスに共有名を入力します。

補足：

- 次の設定手順で使用するため、共有名をメモしておいてください。

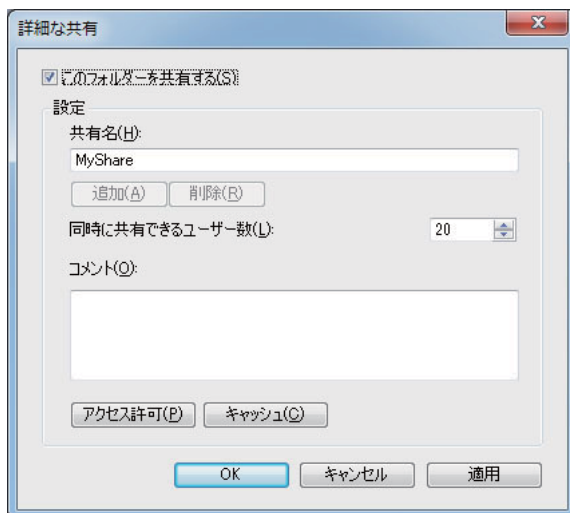

- 6 [アクセス許可] をクリックしてフォルダーの書き込み権限を付与します。
- 7 [追加] をクリックします。

- 8 [詳細設定] をクリックしてユーザーログイン名を検索するか、[選択するオブジェクト名を入力してください] ボックスにユーザーログイン名を入力して [名前の確認] をクリックして確認します (ユーザーログイン名の例: MySelf)。

補足:

- ユーザーログイン名を「Everyone」にしないでください。

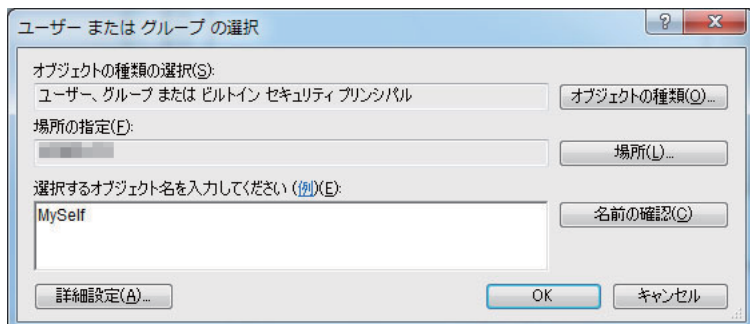

- 9 [OK] をクリックします。

- 10 入力したユーザーログイン名をクリックします。[フル コントロール] チェックボックスを選択してください。これにより、このフォルダーに文書を送信する権限が付与されます。

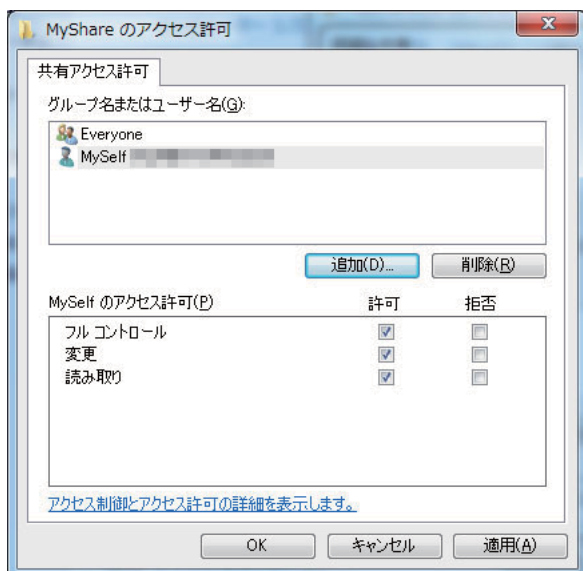

- 11 [OK] をクリックします。

- 12 [OK] をクリックして [詳細な共有] ダイアログボックスを閉じます。

- 13 [閉じる] をクリックします。

補足:

- サブフォルダーを追加する場合は、作成した共有フォルダーに新規フォルダーを作成してください。
例: フォルダー名: MyShare、第二階層フォルダー名: MyPic、第三階層フォルダー名: John
ディレクトリーは MyShare\MyPic\John と表示されます。

フォルダーを作成したら「[プリンター設定を行う](#)」(188 ページ) に進んでください。

●Mac OS X 10.5/10.6/10.7 の場合：

- 1 コンピューター上の任意のディレクトリーにフォルダーを作成します（フォルダー名の例：MyShare）。
補足：
 - 次の設定手順で使用するため、フォルダー名をメモしておいてください。
- 2 作成したフォルダーを選択し、[ファイル] から [情報を見る] を選択します。
- 3 [共有フォルダ] チェックボックスを選択します。
- 4 [共有とアクセス権] を開きます。
- 5 プラス (+) サインをクリックします。
- 6 共有するアカウントを指定し、[選択] をクリックします。
- 7 アカウントの [アクセス権] を [読み / 書き] に設定します。
- 8 必要に応じて手順 5 ～ 7 を繰り返して、ウィンドウを閉じます。
- 9 [システム環境設定] を開いて [共有] をクリックします。
- 10 [ファイル共有] チェックボックスを選択し、[オプション] をクリックします。
- 11 [SMB (Windows) を使用してファイルやフォルダを共有] (Mac OS X 10.5 の場合は [SMB を使用してファイルやフォルダを共有]) チェックボックスおよびアカウント名を選択します。
- 12 アカウントのパスワードを入力してから、[OK] をクリックします。
- 13 [完了] をクリックします。

FTP を使用する場合

文書の保存先については、システム管理者に問い合わせてください。

■プリンター設定を行う

EpsonNet Config または宛先表ツールを使用して、ネットワークスキャン（PC/ サーバー）機能を使用するようプリンター設定を指定できます。

ここでは、Windows 7 を例に説明します。

EpsonNet Config から

- 1 ウェブブラウザを起動します。
- 2 アドレスバーにプリンターの IP アドレスを入力し、**Enter** キーを押します。
プリンターのウェブページが表示されます。

補足：

- プリンターの IP アドレス確認方法については「[IP 設定を検証する](#)」（56 ページ）を参照してください。

- 3 [アドレス帳] タブをクリックします。

ユーザー名とパスワードが必要な場合は、正しいユーザー名とパスワードを入力してください。

補足：

- 工場出荷時の ID およびパスワードは、両方とも空白（空値）です。



- 4 [ネットワークスキャン（PC/ サーバー）] で [PC/ サーバー宛先表] をクリックします。

5 未登録の行にある「新規登録」をクリックします。



「PC/サーバー宛先表を登録」ページが表示されます。

番号	01
1 名称(プリンターに表示されます)	<input type="text"/>
2 ネットワーク種類	*SMB <input type="button" value="v"/>
3 IPアドレス(またはDNS名)	<input type="text"/>
4 ポート番号	<input type="text"/> FTP(21, 5000 - 65535), SMB(139, 5000 - 65535)
5 ログイン名	<input type="text"/>
6 パスワード	<input type="password"/>
7 パスワードの確認	<input type="password"/>
8 共有名	<input type="text"/>
	例: SMB(共有フォルダー)
9 サブディレクトリパス(任意)	<input type="text"/>

フィールドへの記入の際は下記のように情報を入力してください。

1	名称 (プリンターに表示されます)	宛先表に表示する名前を入力します。
2	ネットワーク種類	FTPサーバーを使用する場合は「FTPサーバー」を選択してください。 コンピューターの共有フォルダーに文書を保存する場合は「SMB」を選択してください。
3	IPアドレス (またはDNS名)	共有しているコンピューターまたはFTPサーバーのサーバー名またはIPアドレスを入力してください。 下記は一例です。 <ul style="list-style-type: none"> 「FTPサーバー」の場合： サーバー名：myhost.example.com (myhost: ホスト名、example.com: ドメイン名) IPアドレス：192.168.1.100 「SMB」の場合： サーバー名：myhost IPアドレス：192.168.1.100
4	ポート番号	サーバーポート番号を入力してください。分からない場合は、FTPには「21」、SMBには「139」のデフォルト値を入力してください。

5	ログイン名	コンピューターの共有フォルダーまたはFTPサーバーへのアクセス権のあるユーザーアカウント名を入力してください。
6	パスワード	上記のログイン名のパスワードを入力してください。 補足： <ul style="list-style-type: none"> ネットワークスキャン (PC/サーバー) 機能を使用するには有効なパスワードが設定されている必要があります。使用するユーザーログインアカウントに有効なパスワードが設定されていることを確認してください。(ユーザーログインアカウントへのパスワード設定方法については、「ログイン名とパスワードを確認する」(176 ページ) を参照してください。)
7	パスワードの確認	確認のためパスワードを再入力してください。
8	共有名	[SMB] の場合のみ。 Windows オペレーティングシステムの場合は、受信側コンピューター上でスキャン文書を保存するフォルダーの共有名を入力してください。 Mac OS の場合は、受信側コンピューター上でスキャン文書を保存するフォルダー名を入力してください。
9	サブディレクトリパス (任意)	[SMB] の場合 サブフォルダーを作成せずに直接共有フォルダーにスキャン文書を保存する場合は、空白にしてください。 共有フォルダー下に作成したフォルダーにスキャン文書を保存する場合は、下記のようにパスを入力してください。 例：共有フォルダー名：MyShare、第二階層フォルダー名：MyPic、第三階層フォルダー名：John ディレクトリーは MyShare\MyPic\John と表示されます。  <pre>graph TD A[MyShare (共有フォルダー)] --> B[MyPic] B --> C[John]</pre> この例の場合、下記のように入力します。 サブディレクトリパス：\MyPic\John [FTP サーバー] の場合 スキャン文書を保存するサーバーパスを入力してください。 補足： <ul style="list-style-type: none"> [ネットワーク種類] で [SMB] を選択した場合のみ、日本語入力が可能です。

補足：

- [ログイン名] には日本語を使用できません。

設定を行ったら「[ネットワークにスキャンファイルを送信する](#)」(193 ページ) に進んでください。

宛先表ツールから

- 1 [スタート] → [すべてのプログラム] → [EPSON] → ご使用のプリンター → [宛先表ツール] をクリックします。

補足：

- 複数のファクスドライバーがコンピューターにインストールされている場合は、プリンターを選択するウィンドウが表示されます。この場合、[機器の名称] に一覧表示されているプリンターから任意の名称をクリックしてください。
- 操作制限設定を有効に設定している場合は [パスワードの確認] ウィンドウが表示されます。この場合は、指定したパスワードを入力して [OK] をクリックしてください。

- 2 [データの取得に成功しました。] メッセージウィンドウで [OK] をクリックします。

- 3 [ツール] → [新規作成 [本体の宛先表]] → [サーバー] をクリックします。

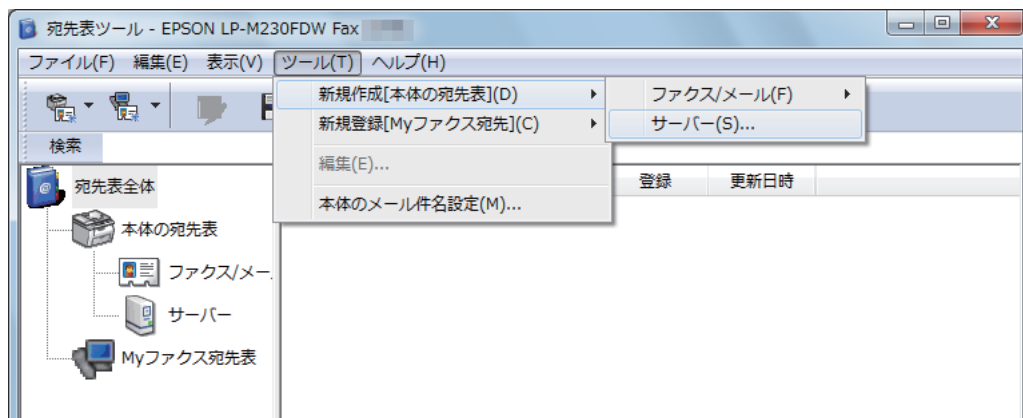

[サーバーアドレス] ダイアログボックスが表示されます。

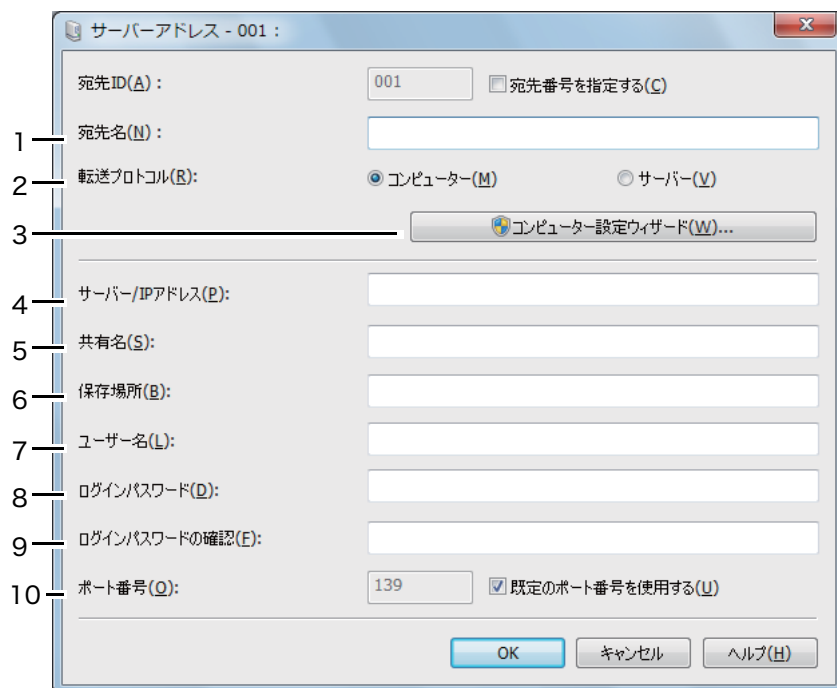

フィールドへの記入の際は下記のように情報を入力してください。

1	宛先名	宛先表に表示する名前を入力します。
2	転送プロトコル	コンピューターの共有フォルダーに文書を保存する場合は [コンピューター] を選択してください。 FTP サーバーを使用する場合は [サーバー] を選択してください。
3	コンピューター設定 ウィザード	[コンピューター] の場合のみ。 このボタンをクリックすると、いくつかの手順を導くウィザード画面が開きます。 ウィザードの手順を完了したら、[サーバーアドレス] の設定が自動的に行われます。 詳細については、[ヘルプ] ボタンをクリックしてください。

4	サーバー /IP アドレス	共有しているコンピューターまたは FTP サーバーのサーバー名または IP アドレスを入力してください。 下記は一例です。 <ul style="list-style-type: none"> • [コンピューター] の場合： サーバー名：myhost IP アドレス：192.168.1.100 • [サーバー] の場合： サーバー名：myhost.example.com (myhost: ホスト名、example.com: ドメイン名) IP アドレス：192.168.1.100
5	共有名	[コンピューター] の場合のみ。 受信側コンピューターの共有フォルダー名を入力してください。
6	保存場所	[コンピューター] の場合 サブフォルダーを作成せずに直接共有フォルダーにスキャン文書を保存する場合は、空白にしてください。 共有フォルダー下に作成したフォルダーにスキャン文書を保存する場合は、下記のようにパスを入力してください。 例：共有フォルダー名：MyShare、第二階層フォルダー名：MyPic、第三階層フォルダー名：John ディレクトリは MyShare\MyPic\John と表示されます。  <pre> graph TD MS[MyShare (共有フォルダー)] --> MP[MyPic] MP --> J[John] </pre> この例の場合、下記のように入力します。 保存場所：\MyPic\John [サーバー] の場合 スキャン文書を保存するパスを入力してください。 補足： <ul style="list-style-type: none"> • [転送プロトコル] で [コンピューター] を選択した場合のみ、日本語入力が可能です。
7	ユーザー名	コンピューターの共有フォルダーまたは FTP サーバーへのアクセス権のあるユーザーアカウント名を入力してください。
8	ログインパスワード	上記のログイン名のパスワードを入力してください。 補足： <ul style="list-style-type: none"> • ネットワークスキャン (PC/ サーバー) 機能を使用するには有効なパスワードが設定されている必要があります。使用するユーザーログインアカウントに有効なパスワードが設定されていることを確認してください。(ユーザーログインアカウントへのパスワード設定方法については、「ログイン名とパスワードを確認する」(176 ページ) を参照してください。)
9	ログインパスワードの確認	確認のためパスワードを再入力してください。
10	ポート番号	ポート番号を入力してください。分からない場合は、SMB には「139」、FTP は「21」のデフォルト値を入力してください。

補足：

- [ユーザー名] には日本語を使用できません。







設定を行ったら「[ネットワークにスキャンファイルを送信する](#)」(193 ページ) に進んでください。

■ ネットワークにスキャンファイルを送信する

- 1 原稿を上側が先に入るように上向きに自動原稿送り装置 にセットするか、1 枚の原稿を原稿ガラスに下向きにセットします。

参照：

- 「自動原稿送り装置からコピーを行う」(152 ページ)
- 「原稿ガラスからコピーを行う」(150 ページ)

- 2  (スキャン) ボタンを押します。
- 3 **スキャナ** (ネットワーク) を選択し、 ボタンを押します。
- 4 **スキャン保存先** を選択し、 ボタンを押します。
- 5 **PC (ネットワーク)** または **サーバ (FTP)**、あるいは **宛先表を検索** を選択して  ボタンを押します。
PC (ネットワーク): SMB プロトコルを使用してコンピューター上にスキャン画像を保存します。
サーバ (FTP): FTP プロトコルを使用してサーバー上にスキャン画像を保存します。
宛先表を検索: 宛先表に登録されているサーバーアドレスを選択します。
- 6 スキャンファイルの保存先を選択し、 ボタンを押します。
- 7 必要に応じてスキャンオプションを選択します。
- 8  (スタート) ボタンを押してスキャンファイルを送信します。

USB 記憶デバイスにスキャンする

スキャナ (USB メモリ保存) 機能を使用すれば、スキャンした文書のデータを USB 記憶デバイスに保存することができます。文書をスキャンして保存するには下記の手順に従ってください。

- 1 原稿を上側が先に入るように上向きに自動原稿送り装置にセットするか、1 枚の原稿を原稿ガラスに下向きにセットして原稿カバーを閉じます。

参照：

- 「自動原稿送り装置からコピーを行う」(152 ページ)
- 「原稿ガラスからコピーを行う」(150 ページ)

- 2 USB 記憶デバイスを本機の USB 差込口に挿入します。

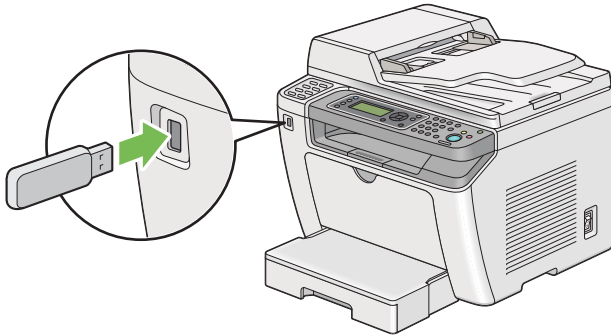

USB メモリが表示されます。

- 3 スキャン保存先を選択し、**OK** ボタンを押します。
- 4 ルートフォルダ またはファイル保存先フォルダを選択し、**OK** ボタンを押します。
- 5 必要に応じてスキャンオプションを選択します。
- 6 **◇**(スタート) ボタンを押します。
原稿ガラスを使用している場合は、LCD ディスプレイに、次の原稿があるかどうかを確認するメッセージが表示されます。**はい**または**いいえ**を選択し、**OK** ボタンを押します。
はいを選択した場合は、次の原稿を原稿ガラスにセットして**続ける**を選択し、**OK** ボタンを押してください。

スキャン画像を添付した電子メールを送信する

プリンターでスキャンした画像を添付した電子メールを送信するには、下記の手順に従ってください。

- EpsonNet Config から電子メールの宛先表を設定します。詳細については「[ファクス/電子メールの宛先表を設定する](#)」(195 ページ) を参照してください。

■ファクス/電子メールの宛先表を設定する

ここでは、Windows 7 を例に説明します。

- 1 ウェブブラウザを起動します。
- 2 アドレスバーにプリンターの IP アドレスを入力し、Enter キーを押します。
プリンターのウェブページが表示されます。

補足：

- プリンターの IP アドレス確認方法については「[IP 設定を検証する](#)」(56 ページ) を参照してください。

- 3 [アドレス帳] タブをクリックします。
ユーザー名とパスワードが必要な場合は、正しいユーザー名とパスワードを入力してください。

補足：

- 工場出荷時の ID およびパスワードは、両方とも空白（空値）です。

- 4 [ファクス/メール] で [アドレス] をクリックします。



- 5 未登録の行にある [新規登録] をクリックします。



[個人アドレスを登録] ページが表示されます。

- 6 [名称]、[電話番号]、[メールアドレス] フィールドに名前、ファクス番号、電子メールアドレスを入力します。
- 7 [新しい設定を適用] ボタンをクリックします。

■ スキャンファイルを添付した電子メールを送信する





補足：

- スキャナ（メール送信）機能を使用するには、まずSMTP (Simple Mail Transfer Protocol) サーバー情報を設定する必要があります。SMTPとは、電子メール送信のためのプロトコルです。詳細についてはセットアップガイドを参照してください。



- 1 原稿を上側が先に入るように上向きに自動原稿送り装置 にセットするか、1枚の原稿を原稿ガラスに下向きにセットします。



参照：



- 「自動原稿送り装置からコピーを行う」(152 ページ)
- 「原稿ガラスからコピーを行う」(150 ページ)

- 2  (スキャン) ボタンを押します。
- 3 スキャナ (メール送信) を選択し、 ボタンを押します。
- 4 メールアドレスを選択し、 ボタンを押します。
- 5 下記の設定を選択し、 ボタンを押します。

キー入力：直接電子メールアドレスを入力し、 ボタンを押します。

宛先表：電子メールの宛先表に登録されている電子メールアドレスを選択し、 ボタンを押して **To** または **BCC** を選択してから  ボタンを押します。

メールグループ：電子メールグループに登録されている電子メールグループを選択し、 ボタンを押して **To** または **BCC** を選択してから  ボタンを押します。

宛先表を検索：電子メールの宛先表から検索するテキストを入力し、 ボタンを押します。一覧から電子メールアドレスを選択し、 ボタンを押して **To** または **BCC** を選択してから  ボタンを押します。

補足：

- 操作パネルで宛先表を選択するにはあらかじめ登録を行っておく必要があります。

- 6 必要に応じてスキャンオプションを選択します。
- 7  (スタート) ボタンを押して電子メールを送信します。

スキャンオプションを設定する

ここには次の項目を記載します：

- 「[デフォルト設定を変更する](#)」(198 ページ)
- 「[個別ジョブのスキャン設定を変更する](#)」(200 ページ)

■ デフォルト設定を変更する

ここには次の項目を記載します：

- 「[スキャンした画像のファイル形式を設定する](#)」(198 ページ)
- 「[カラーモードを設定する](#)」(198 ページ)
- 「[スキャン解像度を設定する](#)」(199 ページ)
- 「[元原稿のサイズを設定する](#)」(199 ページ)
- 「[原稿の背景色を除去する](#)」(199 ページ)

すべての出荷時設定の一覧については、「[初期値設定](#)」(262 ページ) を参照してください。

スキャンした画像のファイル形式を設定する

スキャンした画像のファイル形式を指定するには：

- 1 各種設定ボタンを押します。
- 2 初期値設定を選択し、**OK** ボタンを押します。
- 3 スキャナーの初期値設定を選択し、**OK** ボタンを押します。
- 4 ファイル形式を選択し、**OK** ボタンを押します。
- 5 ファイル形式を選択し、**OK** ボタンを押します。
利用可能なファイル形式：
 - PDF (工場出荷時の設定)
 - マルチページ TIFF
 - TIFF
 - JPEG

カラーモードを設定する

画像はカラーまたは白黒のいずれかでスキャンできます。白黒を選択すると、スキャン画像のファイルサイズが大幅に抑えられます。カラーでスキャンした画像のファイルサイズは、白黒でスキャンした同じ画像のファイルサイズよりも大きくなります。

- 1 各種設定ボタンを押します。
- 2 初期値設定を選択し、**OK** ボタンを押します。
- 3 スキャナーの初期値設定を選択し、**OK** ボタンを押します。
- 4 カラーを選択し、**OK** ボタンを押します。
- 5 以下のオプションのいずれかを選択して、**OK** ボタンを押します。
 - 白黒：白黒モードでスキャンします。ファイル形式が PDF、マルチページ TIFF、または TIFF に設定されている場合にのみ利用可能です。
 - グレースケール：グレースケールモードでスキャンします。
 - カラー：カラーモードでスキャンします。(工場出荷時の設定)
 - カラー (写真)：カラーモードでスキャンします。写真の画像に適しています。

スキャン解像度を設定する

スキャン画像の用途に応じてスキャン解像度を変更することができます。スキャン解像度は、スキャン画像ファイルのサイズと画質の両方に影響を及ぼします。スキャン解像度が高いほど、ファイルサイズは大きくなります。

スキャン解像度を選択するには：

- 1 各種設定ボタンを押します。
- 2 初期値設定を選択し、**OK** ボタンを押します。
- 3 スキャナーの初期値設定を選択し、**OK** ボタンを押します。
- 4 解像度を選択し、**OK** ボタンを押します。
- 5 以下のオプションのいずれかを選択して、**OK** ボタンを押します。
 - 200 x 200dpi：最低解像度、最小ファイルサイズのファイルを生成します。(工場出荷時の設定)
 - 300 x 300dpi：中程度の解像度、中程度のファイルサイズのファイルを生成します。
 - 400 x 400dpi：高い解像度、大きいファイルサイズのファイルを生成します。
 - 600 x 600dpi：最高解像度、最大ファイルサイズのファイルを生成します。

元原稿のサイズを設定する

元原稿のサイズを指定するには：

- 1 各種設定ボタンを押します。
- 2 初期値設定を選択し、**OK** ボタンを押します。
- 3 スキャナーの初期値設定を選択し、**OK** ボタンを押します。
- 4 原稿のサイズを選択し、**OK** ボタンを押します。
- 5 用紙サイズを選択してスキャン範囲を決定し、**OK** ボタンを押します。
工場出荷時設定は **A4 (210 x 297 mm)** です。

原稿の背景色を除去する

新聞など背景が暗い原稿のスキャンを行う際、本機は自動的に背景を検出して画像出力時に背景を白くすることができます。





自動抑制をオン/オフするには：

- 1 各種設定ボタンを押します。
- 2 初期値設定を選択し、**OK** ボタンを押します。
- 3 スキャナーの初期値設定を選択し、**OK** ボタンを押します。
- 4 地色除去を選択し、**OK** ボタンを押します。
- 5 オンまたはオフを選択し、**OK** ボタンを押します。
工場出荷時設定は**オン**です。

■ 個別ジョブのスキャン設定を変更する







コンピューターへのスキャンを行う

コンピューターへのスキャンを行う際に一時的にスキャン設定を変更するには：

- 1  (スキャン) ボタンを押します。
- 2 スキャンデータの保存先を選択して  ボタンを押します。
- 3 任意のメニュー項目を選択し、 ボタンを押します。
- 4 任意の設定を選択するかテンキーで値を入力し、 ボタンを押します。
- 5 必要に応じて手順 3 と手順 4 を繰り返します。
- 6  (スタート) ボタンを押してスキャンを開始します。

スキャン画像を電子メールで送信する

スキャン画像を電子メール送信する際に一時的にスキャン設定を変更するには：

- 1  (スキャン) ボタンを押します。
- 2  (メール送信) を選択し、 ボタンを押します。
- 3 電子メールの宛先を選択し、 ボタンを押します。
- 4 任意のメニュー項目を選択し、 ボタンを押します。
- 5 任意の設定を選択するかテンキーで値を入力し、 ボタンを押します。
- 6 必要に応じて手順 4 と手順 5 を繰り返します。
- 7  (スタート) ボタンを押してスキャンを開始します。

ファクスを使用する

補足：

- サービス制限でファクスがパスワードに設定されている場合、ファクス機能を使うために4桁のパスワードを入力する必要があります。サービス制限でファクスが使用禁止に設定されている場合、ファクス機能は使用できずLCDディスプレイにメニューが表示されません。詳細については「サービス制限」(260ページ)を参照してください。

本章には下記の項目を記載します：

- 「電話回線を接続する」(202ページ)
- 「ファクスの初期設定を行う」(203ページ)
- 「ファクスを送信する」(205ページ)
- 「ファクスを時刻指定送信する」(210ページ)
- 「ドライバーからファクス送信する(ダイレクトファクス)」(211ページ)
- 「ファクスを受信する」(216ページ)
- 「自動ダイヤル」(218ページ)
- 「その他のファクス使用方法」(223ページ)
- 「音の設定を行う」(225ページ)
- 「ファクス設定を行う」(226ページ)
- 「デフォルト設定を変更する」(229ページ)
- 「レポートを印刷する」(230ページ)

電話回線を接続する

補足：

- 本機を DSL（デジタル加入者回線）に直接接続しないでください。本機が損傷する可能性があります。DSL を使用する場合は、適切な DSL フィルターを使用する必要があります。DSL フィルターについてはサービスプロバイダーにお問い合わせください。

- 1 電話線をモジュージャックと壁の電話線差込口に接続します。

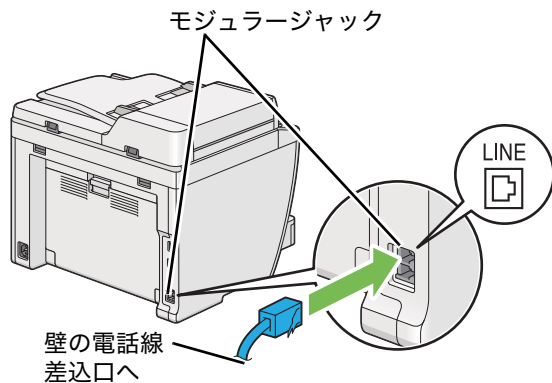

補足：

- 電話線は 4 芯のものを使用してください。本機に付属の電話線は 4 芯です。接続先の電話線差込口も 4 芯対応であることを推奨します。

- 2 電話機や留守録装置を本機に接続するには、電話線をハンドセットコネクター（PHONE）に接続します。

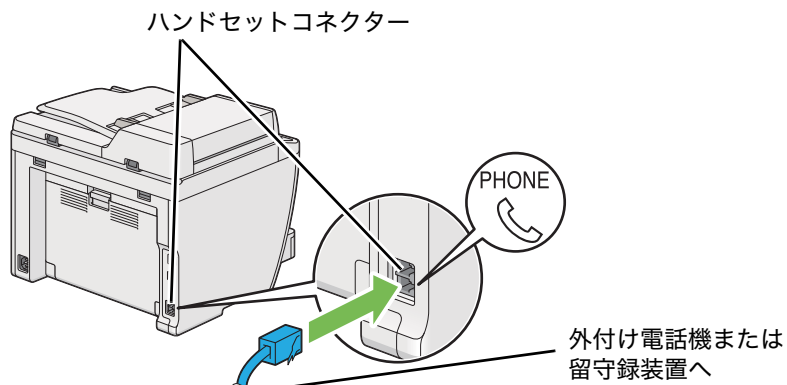

ファクスの初期設定を行う

ここには次の項目を記載します：

- ・「発信元情報を設定する」(203 ページ)
- ・「日時を設定する」(204 ページ)
- ・「時間表示形式を変更する」(204 ページ)

■ 発信元情報を設定する

送信先にこちらのファクス番号を表示することが求められる場合があります。本機から送信した各ページの上にはファクス番号、送信者名、会社名を含む発信元情報が表示されます。

- 1 各種設定ボタンを押します。
- 2 仕様設定を選択し、**OK** ボタンを押します。
- 3 ファクス設定を選択し、**OK** ボタンを押します。
- 4 発信元ファクス番号を選択し、**OK** ボタンを押します。
- 5 テンキーでファクス番号を入力します。

補足：

- ・ 入力する番号を間違えた場合は、**C** (クリア) ボタンを押して最後に入力した番号を消去できます。

- 6 LCD ディスプレイに表示されている番号が正しければ **OK** ボタンを押します。
- 7 発信元名を選択し、**OK** ボタンを押します。
- 8 テンキーで個人名または会社名を入力します。
テンキーを使用して半角英数字を入力します。「1」、「*」、「#」 ボタンを使用して特殊記号も入力できます。
テンキーを使用して半角英数字を入力する方法については、「[テンキーの使い方](#)」(278 ページ) を参照してください。
- 9 LCD ディスプレイに表示されている名前が正しければ **OK** ボタンを押します。
- 10 LCD ディスプレイに機能を選擇してくださいと表示されるまで、**戻る** ボタンを押します。

■ 日時を設定する

補足：

- ・ プリンターの電源喪失があった場合には再度正しい日時を設定しなければならない場合があります。

- 1 各種設定ボタンを押します。
- 2 仕様設定を選択し、**OK** ボタンを押します。
- 3 システム設定を選択し、**OK** ボタンを押します。
- 4 日時設定を選択し、**OK** ボタンを押します。
- 5 日付設定を選択し、**OK** ボタンを押します。
- 6 テンキーを使用して正しい日付を入力するか、正しい日付を選択します。

補足：

- ・ 入力する番号を間違えた場合は、**◀**ボタンを押してやり直してください。

- 7 LCD ディスプレイに表示されている日付が正しければ **OK** ボタンを押します。
- 8 時刻設定を選択し、**OK** ボタンを押します。
- 9 テンキーを使用して正しい時刻を入力するか、正しい時刻を選択します。
- 10 LCD ディスプレイに表示されている時刻が正しければ **OK** ボタンを押します。
- 11 LCD ディスプレイに機能を選択してくださいと表示されるまで、**↶** (戻る) ボタンを押します。

■ 時間表示形式を変更する

12 時間形式または 24 時間形式のいずれかで現在時刻を設定できます。

- 1 各種設定ボタンを押します。
- 2 仕様設定を選択し、**OK** ボタンを押します。
- 3 システム設定を選択し、**OK** ボタンを押します。
- 4 日時設定を選択し、**OK** ボタンを押します。
- 5 時刻書式を選択し、**OK** ボタンを押します。
- 6 任意の形式を選択し、**OK** ボタンを押します。
- 7 LCD ディスプレイに機能を選択してくださいと表示されるまで、**↶** (戻る) ボタンを押します。

ファクスを送信する

プリンターからファクス送信することができます。

ここには次の項目を記載します：

- ・「自動原稿送り装置に原稿をセットする」(205 ページ)
- ・「原稿ガラスに原稿をセットする」(206 ページ)
- ・「解像度」(207 ページ)
- ・「原稿の種類」(207 ページ)
- ・「濃度」(207 ページ)
- ・「ポーズを入れる」(208 ページ)
- ・「ファクスを自動送信する」(208 ページ)
- ・「手動でファクスを送信する」(209 ページ)
- ・「送信を確認する」(209 ページ)
- ・「自動リダイヤル」(209 ページ)







■ 自動原稿送り装置に原稿をセットする

注記：

- ・ 自動原稿送り装置に用紙を 50 枚より多くセットしたり、原稿受けに 50 枚より多く排紙しないでください。50 枚を超える前に原稿受けから用紙を取り出してください。そうしないと原稿が損傷することがあります。

補足：

- ・ 特にグレースケールの画像の場合、最適なスキャン品質を得るには自動原稿送り装置ではなく原稿ガラスを使用してください。
- ・ 自動原稿送り装置には下記のような原稿はセットできません。これらは必ず原稿ガラスにセットしてください。

 カールした紙	 穴のあいた紙
 軽量紙	 折り目、折れ、破けのある紙
 切り貼りした紙	 カーボン紙

- 1 原稿の上側が先に入るように上向きに自動原稿送り装置にセットしてください。その後、正しい原稿サイズに合わせて原稿ガイドを調整します。

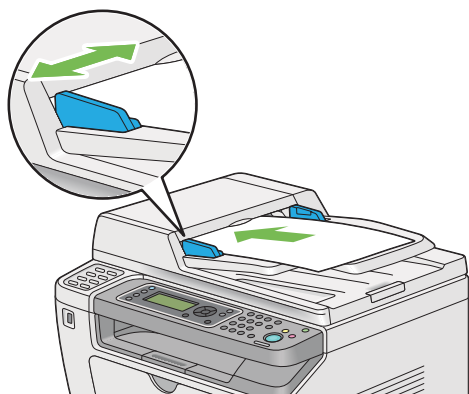

- 2 「解像度」(207 ページ) を参照して解像度を調整します。

■ 原稿ガラスに原稿をセットする

- 1 原稿カバーを開きます。

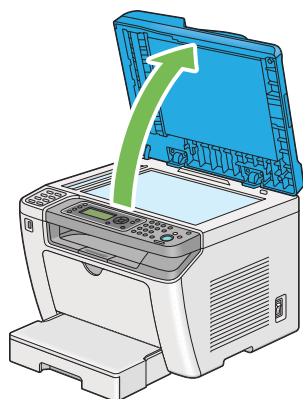

- 2 原稿ガラス上に原稿を下向きにセットし、原稿ガラスの左上隅にある調整ガイドに合わせます。

⚠ 注意：

- 書籍などの厚手の原稿をスキャンするとき、原稿を強く押さえないでください。原稿ガラスが割れてケガの原因となるおそれがあります。

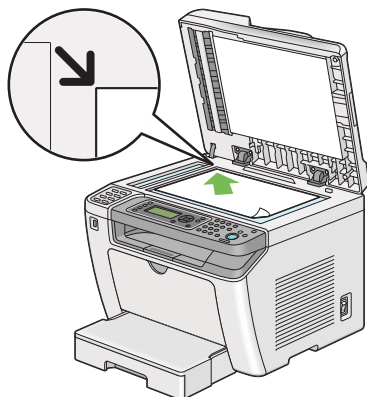

- 3 「解像度」(207 ページ) を参照して解像度を調整します。



- 4 原稿カバーを閉じます。

補足：

- 自動原稿送り装置に原稿がセットされていないことを確認してください。自動原稿送り装置に原稿が検出されると、原稿ガラスの原稿よりも優先されてしまいます。
- 本や雑誌のページをファクス送信する場合は、ヒンジがストッパーにおさまるまで原稿カバーを持ち上げて、原稿カバーを閉じます。厚みが 20mm を超える本や雑誌の場合は、原稿カバーが開いた状態でファクス送信してください。

■ 解像度

ファクス送信に使用する解像度レベルを指定するには：



- 1  (ファクス) ボタンを押します。
- 2 解像度を選択し、 ボタンを押します。
- 3 任意のメニュー項目を選択し、 ボタンを押します。

標準 *	通常サイズの文字を含む原稿に適しています。
高画質	小さい文字や微細な線の入った原稿やドットマトリックスプリンターで印刷した原稿に適しています。
超高画質 (203dpi)	精緻なディテールを含む原稿に適しています。超高画質モードは、受信側の機械も超高画質解像度に対応している場合にのみ有効です。
超高画質 (406dpi)	

* 工場設定値

■ 原稿の種類

現在のファクスジョブの原稿種類を選択するには：



- 1  (ファクス) ボタンを押します。
- 2 原稿の種類を選択し、 ボタンを押します。
- 3 任意の設定を選択し、 ボタンを押します。

文字 *	テキストを含む原稿に適しています。
写真	写真を含む原稿に適しています。

* 工場設定値

■ 濃度

コントラストを調整してファクス送信データを原稿よりも薄くしたり濃くしたりするには：

- 1  (ファクス) ボタンを押します。
- 2 濃度を選択し、 ボタンを押します。
- 3 任意の設定を選択し、 ボタンを押します。

うすく 2	ファクス送信データを原稿よりも薄くします。濃い原稿に適しています。
うすく 1	
ふつう *	標準的な活字や印刷された文書に適しています。
こく 1	ファクス送信データを原稿よりも濃くします。薄い原稿や淡い鉛筆の書き込みに適しています。
こく 2	

* 工場設定値

■ポーズを入れる

電話機によっては、アクセスコードをダイヤルして発信音がするまで待たなければならない場合があります。アクセスコードを使用するためにはポーズを入れる必要があります。例えば、アクセスコード「9」を入力して、ファクス番号を入力する前にリダイヤル/ポーズボタンを押します。LCD ディスプレイに「-」が表示されたらポーズ成功です。

■ファクスを自動送信する

- 1 原稿を上側が先に入るように上向きに自動原稿送り装置 にセットするか、1 枚の原稿を原稿ガラスに下向きにセットして原稿カバーを閉じます。

参照：

- ・「自動原稿送り装置に原稿をセットする」(205 ページ)
- ・「原稿ガラスに原稿をセットする」(206 ページ)







- 2  (ファクス) ボタンを押します。





- 3 原稿に応じたファクス設定を行います。



参照：

- ・「解像度」(207 ページ)
- ・「濃度」(207 ページ)

- 4 下記のいずれかの方法でファクス番号を選択できます。

- ・宛先を選択し、 ボタンを押します。キ-入力を選択し、 ボタンを押します。テンキーで送信先のファクス機のファクス番号を入力し、 ボタンを押します。
- ・ワンタッチボタンを押してから  ボタンを押します。
- ・宛先帳ボタンを押して、 ボタンですべての宛先、ファクスグループ、検索のいずれかを選択し  ボタンを押します。

すべての宛先	登録されているファクス番号の一覧が表示されます。▶ ボタンを押して送信先を選択し、  ボタンを押します。
ファクスグループ	▶ ボタンを押して送信先を選択し、  ボタンを押します。
検索	宛先表からファクス番号を検索します。検索するテキストを入力して  ボタンを押します。▶ ボタンを押して送信先を選択し、  ボタンを押します。

- ・リダイヤルする際はリダイヤル/ポーズボタンを押し、 ボタンを押します。
- ・短縮ボタンを押します。テンキーで 01 ~ 99 の短縮宛先番号を入力し、 ボタンを押します。

補足：

- ・ワンタッチボタンを使用するには、01 ~ 08 の短縮宛先番号を登録しておく必要があります。番号を登録する方法の詳細については、「短縮宛先の番号を登録する」(218 ページ) を参照してください。

- 5  (スタート) ボタンを押して原稿をスキャンしメモリーに保存します。

原稿ガラスを使用する場合は、LCD ディスプレイに次の原稿があるかどうか確認するメッセージが表示されます。次の原稿がある場合ははいを選択し、次の原稿をセットして続けるを選択します。残りの原稿にも同じ手順を繰り返し、 ボタンを押します。

次の原稿がない場合は、いいえを選択し、 ボタンを押します。

番号がダイヤルされ、送信先ファクス機から応答があればプリンターがファクス送信を開始します。

補足：

- ・ファクス送信中に  (ストップ) ボタンを押すとファクスジョブを中止できます。

■ 手動でファクスを送信する

- 1 原稿を上側が先に入るように上向きに自動原稿送り装置にセットするか、1枚の原稿を原稿ガラスに下向きにセットして原稿カバーを閉じます。

参照：

- ・「自動原稿送り装置に原稿をセットする」(205 ページ)
- ・「原稿ガラスに原稿をセットする」(206 ページ)

- 2  (ファクス) ボタンを押します。

- 3 原稿に応じたファクス設定を行います。

参照：



- ・「解像度」(207 ページ)
- ・「濃度」(207 ページ)

- 4 オンフックを選択し、 ボタンを押します。

- 5 オンを選択し、 ボタンを押します。

- 6 テンキーで送信先のファクス機のファクス番号を入力します。

- 7 ファクス送信を開始します。

- ・ 自動原稿送り装置に原稿をセットした場合は  (スタート) ボタンを押します。
- ・ 原稿ガラスに原稿をセットした場合は  (スタート) ボタンを押し、任意の設定を選択して  ボタンを押します。

補足：

- ・ ファクス送信中に  (ストップ) ボタンを押すとファクスジョブを中止できます。

■ 送信を確認する

最後のページの送信が正常に完了すると、プリンターからピープ音が鳴り待機モードに戻ります。

ファクス送信中に問題があった場合は LCD ディスプレイにエラーメッセージが表示されます。

エラーメッセージが表示されたら  ボタンを押してメッセージをクリアし、再度原稿を送信してみてください。

ファクス送信後に毎回自動的に確認レポートを印刷するように本機を設定することができます。

参照：

- ・「レポートを印刷する」(230 ページ)

■ 自動リダイヤル

ダイヤルした番号が話し中または応答がない場合、本機はリダイヤル設定で指定された時間ごとに自動的にリダイヤルを行います。

ダイヤル間隔およびダイヤル回数を変更する場合は、「[リダイヤル間隔](#)」(246 ページ) および「[リダイヤル回数](#)」(246 ページ) を参照してください。

補足：

- ・ 手動でファクスを送信した場合は、自動リダイヤルは行われません。

ファクスを時刻指定送信する

時刻指定送信モードを使用すれば、スキャンした文書を保存して指定時間に送信することができます。

- 1 原稿を上側が先に入るように上向きに自動原稿送り装置にセットするか、1枚の原稿を原稿ガラスに下向きにセットして原稿カバーを閉じます。

参照：

- ・「自動原稿送り装置に原稿をセットする」(205 ページ)
- ・「原稿ガラスに原稿をセットする」(206 ページ)

- 2  (ファクス) ボタンを押します。

- 3 原稿に応じたファクス設定を行います。

参照：

- ・「解像度」(207 ページ)
- ・「濃度」(207 ページ)

- 4 時刻指定送信を選択し、 ボタンを押します。

- 5 オンを選択し、 ボタンを押します。

- 6 テンキーを使用して開始時刻を入力するか、▲または▼ボタンを押して開始時刻を選択し  ボタンを押します。

- 7 宛先を選択し、 ボタンを押します。

- 8 キー入力を選択し、 ボタンを押します。

- 9 テンキーで送信先のファクス機の番号を入力し、 ボタンを押します。
短縮宛先やファクスグループ番号も使用できます。

参照：

- ・「自動ダイヤル」(218 ページ)

- 10  (スタート) ボタンを押します。

時刻指定送信モードを有効化すると、ファクス送信する文書はすべてメモリーに保存され指定時間に送信されます。ファクス送信が完了すると、メモリー内のデータは消去されます。

ドライバーからファクス送信する（ダイレクトファクス）

ファクスドライバーを使用すれば Microsoft® Windows® オペレーティングシステムまたは Mac OS® X を搭載したコンピューターから直接ファクス送信が可能です。

補足：

- ダイレクトファクスで送信できるのは白黒データのみです。
- 送信シートが有効になっていても、ダイレクトファクスではカバーページが添付されません。

ここには次の項目を記載します：

- [「Windows の場合」 \(212 ページ\)](#)
- [「Mac OS X の場合」 \(214 ページ\)](#)

■ Windows の場合

補足：

- ここでは、Windows 7 のワードパッドを例に説明します。ウィンドウ名およびボタン名は、ご使用の OS およびアプリケーションによって下記手順の記載とは異なる場合があります。
- ファクスドライバーは、プリンタードライバーと一緒にインストールされます。

- 1 ファクスで送信するファイルを開きます。
- 2 アプリケーションから印刷ダイアログボックスを開き、ファクスドライバーを選択します。
- 3 [詳細設定] をクリックします。

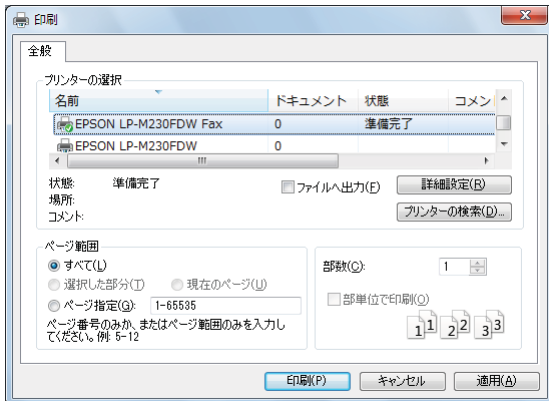

- 4 ファクス設定を行います。詳細についてはドライバーの [ヘルプ] をクリックしてください。

補足：

- ここで行った設定は当該ファクスジョブにのみ適用されます。

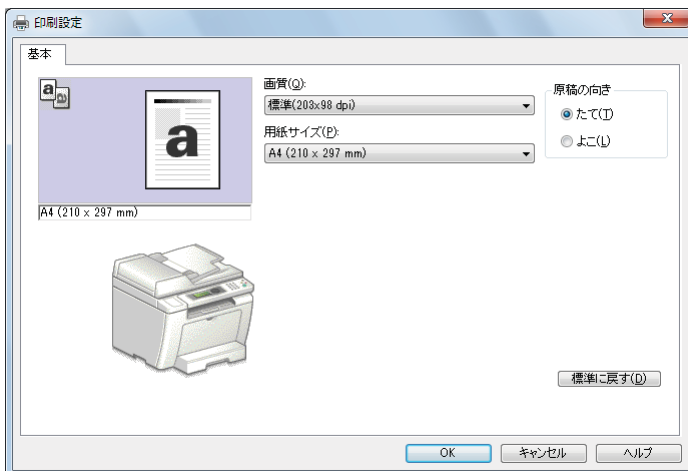

- 5 [OK] をクリックして [印刷設定] ダイアログボックスを閉じます。

- 6 [印刷] をクリックします。
[ファクス送信の設定 / 確認] ダイアログボックスが表示されます。



- 7 以下のいずれかの方法で送信先を指定します。
- 名前とファクス番号を直接入力する。
 - My ファクス宛先表または本体の宛先表から宛先を選択する。
 - My ファクス宛先表または本体の宛先表以外のデータベースから宛先を選択する。
- 宛先の指定方法の詳細については、[ヘルプ] をクリックしてファクスドライバーのヘルプを参照してください。

補足：

- ファクスサービスがパスワードでロックされている場合は、ファクス送信前に [認証] の [暗証番号] フィールドにパスワードを入力します。
- 8 [送信開始] をクリックします。

■ Mac OS X の場合

補足：

- ここでは、Mac OS X 10.6 のテキストエディットを例に説明します。ウィンドウ名およびボタン名は、ご使用の OS およびアプリケーションによって下記手順の記載とは異なる場合があります。
- ファクスドライバーは、プリンタードライバーと一緒にインストールされます。

- 1 ファクスで送信するファイルを開きます。
- 2 アプリケーションから印刷ダイアログボックスを開き、ファクスドライバーを選択します。



- 3 ファクス設定を行います。

補足：

- ここで行った設定は当該ファクスジョブにのみ適用されます。

- 4 [プリント] をクリックします。
[ファクス送信の設定 / 確認] ダイアログボックスが表示されます。

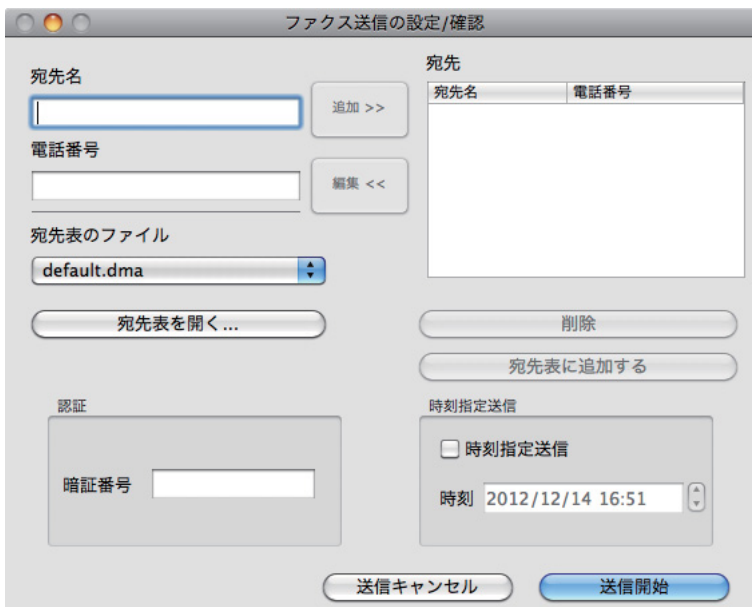

5 以下のいずれかの方法で送信先を指定します。

- 直接送信先を指定します。
- a 名前とファクス番号を直接入力します。
- b **【追加】** をクリックします。

または

- コンピューターに保存された宛先表から宛先を選択します。
- a **【宛先表を開く】** をクリックします。
【宛先表を参照する】 ダイアログボックスが表示されます。
- b 宛先を選択して **【追加】** をクリックします。
- c **【OK】** をクリックします。

補足：

- ファクスサービスがパスワードでロックされている場合は、ファクス送信前に **【認証】** の **【暗証番号】** フィールドにパスワードを入力します。

6 **【送信開始】** をクリックします。

ファクスを受信する

ここには次の項目を記載します：

- ・「受信モードについて」(216 ページ)
- ・「ファクス受信用の用紙をセットする」(216 ページ)
- ・「ファクス専用モードでファクスを自動受信する」(216 ページ)
- ・「電話モードで手動でファクスを受信する」(216 ページ)
- ・「電話 / ファクス切替モードまたは留守番電話接続モードでファクスを自動受信する」(217 ページ)
- ・「外付け電話機を使用して手動でファクスを受信する」(217 ページ)
- ・「メモリーにファクスを受信する」(217 ページ)
- ・「ポーリング 受信」(217 ページ)

■ 受信モードについて

受信モードには、**ファクス専用モード**、**電話モード**、**電話 / ファクス切替モード**、**留守番電話接続モード**の4つがあります。

補足：

- ・ **電話 / ファクス切替モード**または**留守番電話接続モード**を使用するには、プリンター背面のハンドセットコネクター (PHONE) に外付け電話機または留守録装置を取り付けてください。
- ・ メモリーの空き容量がないとファクスを受信できません。メモリーから不要なジョブを削除してください。不要なジョブを削除するには、**状態確認**ボタンを押してジョブを選択し、**STOP** (ストップ) ボタンを押してください。

参照：

- ・ 「ファクス専用モードでファクスを自動受信する」(216 ページ)
- ・ 「電話モードで手動でファクスを受信する」(216 ページ)
- ・ 「電話 / ファクス切替モードまたは留守番電話接続モードでファクスを自動受信する」(217 ページ)
- ・ 「留守録装置の使い方」(224 ページ)

■ ファクス受信用の用紙をセットする

用紙トレイまたは用紙トレイ (PSI) に用紙をセットする方法は、印刷、ファクス、コピーいずれの場合でも同じです。ただし、ファクス受信時に使用できる用紙はレター、A4、リーガルサイズのみです。

参照：

- ・ 「用紙トレイに用紙をセットする」(116 ページ)
- ・ 「用紙トレイ (PSI) に用紙をセットする」(122 ページ)
- ・ 「用紙のサイズと種類を設定する」(127 ページ)

■ ファクス専用モードでファクスを自動受信する

プリンターは工場設定では**ファクス専用モード**になっています。

着信すると、指定時間経過後にプリンターが自動的にファクス受信動作に入り、ファクスを受信します。

着信後にプリンターがファクス受信動作に入るまでの間隔を変更する場合は、「**ファクスモード 呼出時間**」(245 ページ)を参照してください。

■ 電話モードで手動でファクスを受信する

外付け電話機の手話器を上げて **F** (ファクス) ボタンを押すと、ファクスメニューが開きます。 **S** (スタート) ボタンを押して**手動受信**を選択すれば、手動でファクスを受信できます。

プリンターはファクス受信を開始し、受信が完了すると待機モードに戻ります。

■ 電話 / ファクス切替モードまたは留守番電話接続モードでファクスを自動受信する

電話 / ファクス切替モードまたは留守番電話接続モードを使用するには、プリンター背面のハンドセットコネクター (PHONE) に外付け電話機を取り付けてください。

電話 / ファクス切替モードでは、プリンターに着信があると、電話 / ファクス呼出時間で指定された時間、外付け電話機が鳴り、その後自動的にファクスが受信されます。

留守番電話接続モードで発信者がメッセージを残すと、留守録装置に通常どおりメッセージが保存されます。プリンターがファクストーンを検出した場合は自動的にファクスの受信が開始されます。

補足：

- ・ **ファクスモード** 呼出時間を設定している状態で留守録装置をオフにした場合、またはプリンターに留守録装置が接続されていない場合は、プリンターは所定の時間が経過すると自動的にファクス受信動作に入ります。

参照：

- ・ 「留守録装置の使い方」 (224 ページ)

■ 外付け電話機を使用して手動でファクスを受信する

この機能は、外付け電話機をプリンター背面のハンドセットコネクター (PHONE) に接続して使用している場合に実行すると便利です。プリンターを操作することなく、外付け電話機から 2 桁のリモート受信コードを押すことで、通話中の相手からファクスを受信することができます。

外付け電話機で電話を受けファクストーンが聞こえた場合、下記のいずれかを行ってください。

- ・ 外付け電話機で 2 桁のキーを押します。
- ・ **☎ (ファクス)** ボタンを押して、ファクスメニューを開きます。オフフックが表示されます。◇ (スタート) ボタンを押して**手動受信**を選択し、受話器を置いてください。

プリンターが文書を受信します。

2 桁のキーを押す場合は、ゆっくりと順番にボタンを押してください。それでも送信元からファクストーンが聞こえる場合は、もう一度 2 桁のキーを押してみてください。

工場設定では**リモート受信は無効**になっています。2 桁の数字は任意の数字に変更できます。コード変更の詳細については「**リモート受信トーン**」 (247 ページ) を参照してください。

補足：

- ・ 外付け電話機のダイヤル方式は DTMF に設定してください。

■ メモリーにファクスを受信する

ご使用のプリンターはマルチタスクングデバイスですので、コピーや印刷をしながらファクス受信が可能です。コピー中、または印刷中であつたり、用紙・トナー切れのときにファクスを受信すると、ファクスデータはメモリーに保存されます。コピー、印刷が完了またはトナーカートリッジを交換すると、自動的にファクスの印刷が開始されます。

■ ポーリング 受信

好きなときに送信元ファクス機からファクスを受信できます。

- 1 **☎ (ファクス)** ボタンを押します。
- 2 **ポーリング 受信**を選択し、**OK** ボタンを押します。
- 3 **オン**を選択し、**OK** ボタンを押します。
- 4 送信元のファクス番号を入力し、**OK** ボタンを押します。

補足：

- ・ 送信元ファクス番号の入力方法については、「**ファクスを自動送信する**」 (208 ページ) を参照してください。

- 5 **◇ (スタート)** ボタンを押します。

自動ダイヤル

ここには次の項目を記載します：

- ・「短縮宛先」(218 ページ)
- ・「短縮宛先の番号を登録する」(218 ページ)
- ・「短縮宛先を使用してファクスを送信する」(219 ページ)
- ・「ファクスグループ」(220 ページ)
- ・「ファクスグループを設定する」(220 ページ)
- ・「ファクスグループを編集する」(221 ページ)
- ・「ファクスグループを使用してファクスを送信する (マルチアドレス送信)」(221 ページ)

■ 短縮宛先

最大で 99 件の短縮宛先を保存できます (01 ~ 99)。

■ 短縮宛先の番号を登録する

- 1 各種設定ボタンを押します。
- 2 仕様設定を選択し、**OK** ボタンを押します。
- 3 宛先表を選択し、**OK** ボタンを押します。
- 4 短縮宛先を選択し、**OK** ボタンを押します。
- 5 01 ~ 99 の任意の短縮宛先番号を選択し、**OK** ボタンを押します。
- 6 宛先名を選択し、**OK** ボタンを押します。
- 7 テンキーで名前を入力し、**OK** ボタンを押します。
- 8 電話番号を選択し、**OK** ボタンを押します。
- 9 テンキーで登録する番号を入力し、**OK** ボタンを押します。
番号の間にポーズを入れるには、**リダイヤル/ポーズ**ボタンを押します。LCD ディスプレイに「-」が表示されます。
- 10 設定を適用を選択し、**OK** ボタンを押します。
- 11 実行しますか? と表示されたらはいを選択し、**OK** ボタンを押します。
- 12 追加のファクス番号を保存する場合は手順 5 ~ 11 を繰り返してください。
- 13 短縮宛先の登録を終了するには、LCD ディスプレイに機能を選択してくださいと表示されるまで **戻る** ボタンを押します。

補足：



- ・ 操作パネルから短縮宛先を登録・編集する際は、宛先名には半角英数字のみ入力できます。宛先名に日本語を入力したい場合は、EpsonNet Config または宛先表ツールから編集してください。

■ 短縮宛先を使用してファクスを送信する

- 1 原稿を上側が先に入るように上向きに自動原稿送り装置にセットするか、1枚の原稿を原稿ガラスに下向きにセットして原稿カバーを閉じます。

参照：

- 「自動原稿送り装置に原稿をセットする」(205 ページ)
- 「原稿ガラスに原稿をセットする」(206 ページ)

- 2  (ファクス) ボタンを押してから下記のいずれかを行ってください。
 - 宛先を選択し、 ボタンを押します。短縮宛先を選択し、 ボタンを押します。
 - 短縮ボタンを押します。

- 3 テンキーで 01 ~ 99 の短縮宛先番号を入力します。
LCD ディスプレイに、対応する番号の登録名が一時的に表示されます。

- 4  ボタンを押します。

- 5 原稿に応じたファクス設定を行います。

参照：

- 「解像度」(207 ページ)
- 「濃度」(207 ページ)

- 6  (スタート) ボタンを押して原稿をスキャンしメモリーに保存します。

原稿ガラスを使用する場合は、LCD ディスプレイに次の原稿があるかどうか確認するメッセージが表示されます。次の原稿がある場合ははいを選択し、次の原稿をセットして続けるを選択します。残りの原稿にも同じ手順を繰り返し、 ボタンを押します。

次の原稿がない場合は、いいえを選択し、 ボタンを押します。

短縮宛先に登録されたファクス番号が自動的にダイヤルされます。受信側ファクス機が応答すると原稿が送信されます。

補足：

- 1桁目にアスタリスク (*) を使用すれば複数の宛先に原稿を送信できます。例えば、「0*」と入力すると 01 ~ 09 に登録された宛先に送信できます。

■ ファクスグループ

複数の宛先に同じ原稿を送信することが多い場合は、それらの宛先をグループ化してファクスグループを作成できます。これにより、ひとつのファクスグループを指定することで複数の宛先にファクスを送信することができます。最大6つのグループが作成可能です。各グループには、最大50件の宛先登録が可能です。

補足：

- ・ ファクスグループを別のファクスグループに含めることはできません。

■ ファクスグループを設定する

- 1 各種設定ボタンを押します。
- 2 仕様設定を選択し、**OK** ボタンを押します。
- 3 宛先表を選択し、**OK** ボタンを押します。
- 4 **ファクスグループ** を選択し、**OK** ボタンを押します。
- 5 01～06の任意のファクスグループ番号を選択し、**OK** ボタンを押します。
- 6 **グループ名**を選択し、**OK** ボタンを押します。
- 7 任意の名前を入力し、**OK** ボタンを押します。
- 8 **短縮番号**を選択し、**OK** ボタンを押します。
- 9 ファクスグループに含める短縮宛先番号を選択し、**OK** ボタンを押します。
- 10 **設定を適用**を選択し、**OK** ボタンを押します。
- 11 **実行しますか？**と表示されたら**はい**を選択し、**OK** ボタンを押します。
- 12 続けてファクスグループを登録する場合は手順5～11を繰り返してください。
- 13 ファクスグループの登録を終了するには、LCDディスプレイに**機能を選択してください**と表示されるまで **戻る** ボタンを押します。

補足：

- ・ 操作パネルから**ファクスグループ**を登録・編集する際は、**グループ名**には半角英数字のみ入力できます。**グループ名**に日本語を入力したい場合は、EpsonNet Config または宛先表ツールから編集してください。

■ファクスグループを編集する

ファクスグループから特定の短縮宛先を削除したり追加したりすることができます。

- 1 各種設定ボタンを押します。
- 2 仕様設定を選択し、**OK** ボタンを押します。
- 3 宛先表を選択し、**OK** ボタンを押します。
- 4 ファクスグループを選択し、**OK** ボタンを押します。
- 5 編集するファクスグループ番号を選択し、**OK** ボタンを押します。
- 6 グループの名前を変更するには：
 - a グループ名を選択し、**OK** ボタンを押します。
 - b 新しい名前を入力し、**OK** ボタンを押します。
 - c 設定を適用を選択し、**OK** ボタンを押します。
 - d 実行しますか？と表示されたらはいを選択し、**OK** ボタンを押します。
- 7 グループ内の短縮宛先番号を変更するには：
 - a 短縮番号を選択し、**OK** ボタンを押します。
 - b 任意の短縮宛先を選択または選択を解除し、**OK** ボタンを押します。
 - c 設定を適用を選択し、**OK** ボタンを押します。
 - d 実行しますか？と表示されたらはいを選択し、**OK** ボタンを押します。

補足：

- ・ グループ内の短縮宛先の選択をすべて解除してもグループ自体は削除されません。グループを削除するには、**C** (クリア) ボタンを押し、上記 **d** の手順を行ってください。

- 8 他のファクスグループの編集を行う場合は手順 **5** ~ **7** を繰り返します。
- 9 ファクスグループの編集を終了するには、LCD ディスプレイに機能を選択してくださいと表示されるまで **3** (戻る) ボタンを押します。

■ファクスグループを使用してファクスを送信する (マルチアドレス送信)

複数宛先への送信や時刻指定送信にファクスグループを使用できます。

参照：

- ・ 「ファクスを時刻指定送信する」(210 ページ)

- 1 原稿を上側が先に入るように上向きに自動原稿送り装置にセットするか、1 枚の原稿を原稿ガラスに下向きにセットして原稿カバーを閉じます。

参照：

- ・ 「自動原稿送り装置に原稿をセットする」(205 ページ)
- ・ 「原稿ガラスに原稿をセットする」(206 ページ)

- 2 **F** (ファクス) ボタンを押します。
- 3 宛先を選択し、**OK** ボタンを押します。
- 4 ファクスグループを選択し、**OK** ボタンを押します。
- 5 **▲**か**▼**ボタンを押して01~06の任意のファクスグループ番号を入力し、**▶**ボタンを押して選択、非選択を選びます。
LCD ディスプレイに、対応する番号の登録名が表示されます。
- 6 **OK** ボタンを押します。

7 原稿に応じたファクス設定を行います。

参照：

- ・「解像度」(207 ページ)
- ・「濃度」(207 ページ)

8 ◀(スタート) ボタンを押して原稿をスキャンしメモリーに保存します。

原稿ガラスを使用する場合は、LCD ディスプレイに次の原稿があるかどうか確認するメッセージが表示されます。次の原稿がある場合は**はい**を選択し、次の原稿をセットして**続ける**を選択します。残りの原稿にも同じ手順を繰り返し、**OK** ボタンを押します。

次の原稿がない場合は、**いいえ**を選択し、**OK** ボタンを押します。

短縮宛先に登録されたファクス番号が自動的にダイヤルされます。受信側ファクス機が応答すると原稿が送信されます。

その他のファクス使用方法

ここには次の項目を記載します：

- ・「親展受信の使い方」(223 ページ)
- ・「留守録装置の使い方」(224 ページ)
- ・「コンピューターのモデムの使い方」(224 ページ)

■ 親展受信の使い方

部外者に受信ファクスを閲覧されたくない場合は、親展受信を使用して親展受信をオンにすればユーザー不在時の受信データ印刷を制限することができます。親展受信では、すべての受信ファクスはメモリーに保存されます。モードをオフにすると保存されたファクスデータが印刷されます。

補足：

- ・ 操作を行う前に、操作制限設定が有効に設定されていることを確認してください。

親展受信をオンにするには：

- 1 各種設定ボタンを押します。
- 2 仕様設定を選択し、**OK** ボタンを押します。
- 3 **パ** 初操作制限で指定したパスワードを入力し、**OK** ボタンを押します。

補足：

- ・ 工場出荷時のパスワードは0000です。

- 4 セキュリティーを選択し、**OK** ボタンを押します。
- 5 親展受信を選択し、**OK** ボタンを押します。
- 6 親展受信設定を選択し、**OK** ボタンを押します。
- 7 有効を選択し、**OK** ボタンを押します。
- 8 LCD ディスプレイに機能を選択してくださいと表示されるまで、**戻る** ボタンを押します。

親展受信でファクスを受信すると、データがメモリーに保存されジョブ状態画面の親展受信表示でファクス受信が通知されます。

補足：

- ・ 親展受信設定が有効に設定されている状態でパスワードを変更する場合は、手順1から手順5までを実施してください。**パスワード** 設定を選択し、**OK** ボタンを押します。新しいパスワードを入力し、**OK** ボタンを押します。

受信した文書を印刷するには：

- 1 状態確認ボタンを押します。
- 2 親展受信を選択し、**OK** ボタンを押します。
- 3 パスワードを入力し、**OK** ボタンを押します。
メモリーに保存されたファクスデータが印刷されます。

親展受信をオフにするには：

- 1 「親展受信をオンにするには：」(223 ページ) の手順1～6に従って親展受信設定メニューを表示します。
- 2 無効を選択し、**OK** ボタンを押します。
- 3 LCD ディスプレイに機能を選択してくださいと表示されるまで、**戻る** ボタンを押します。

■ 留守録装置の使い方

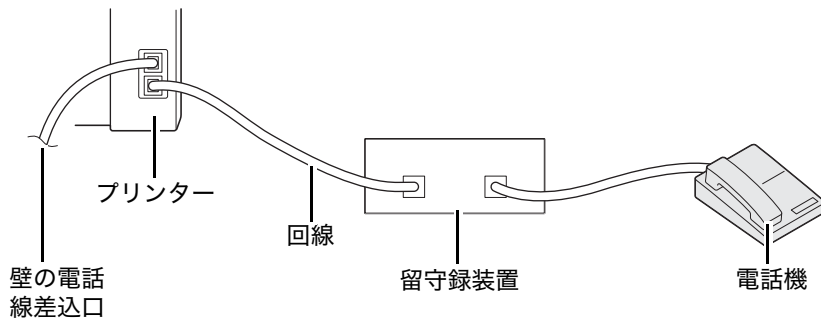

上の図のように留守録装置は直接プリンターの背面に接続できます。

- プリンターを留守番電話接続モードに設定し留守番電話呼出時間設定で留守録装置が応答するまでの時間を指定してください。
- 留守録装置が応答すると、ファクストーンが検出された場合にプリンターが回線を取りファクス受信を開始します。
- 留守録装置がオフの場合、所定の時間が経過するとプリンターが自動的にファクス受信動作に入りファクスを受信します。

■ コンピューターのモデムの使い方

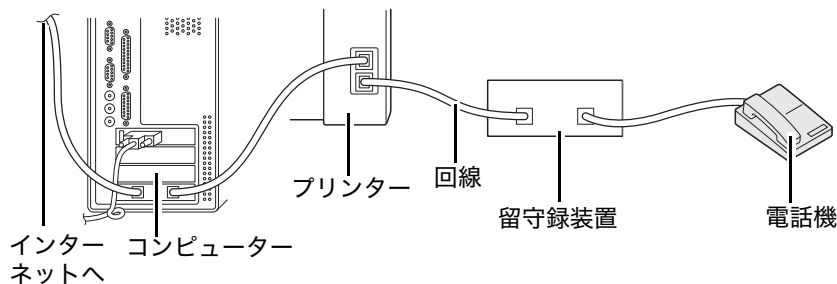

ファクスまたはダイヤルアップインターネット接続にコンピューターのモデムを使用する場合は、上の図のようにコンピューターのモデムを直接留守録装置のついたプリンター背面に接続してください。

- プリンターを留守番電話接続モードに設定し留守番電話呼出時間設定で留守録装置が応答するまでの時間を指定してください。
- コンピューターのモデムのファクス受信機能をオフにしてください。
- プリンターがファクスの送受信を行っている場合はコンピューターのモデムを使用しないでください。
- コンピューターのモデムからファクス送信する際はモデムとファクスアプリケーションの指示にしたがってください。

音の設定を行う

ここには次の項目を記載します：

- ・「スピーカーの音量」(225 ページ)
- ・「呼び出し音の音量」(225 ページ)

■スピーカーの音量

- 1 各種設定ボタンを押します。
- 2 仕様設定を選択し、**OK** ボタンを押します。
- 3 ファクス設定を選択し、**OK** ボタンを押します。
- 4 ライフモニター音を選択し、**OK** ボタンを押します。
- 5 任意の音量を選択し、**OK** ボタンを押します。
- 6 電源スイッチを入れ直して再起動します。

■呼び出し音の音量

- 1 各種設定ボタンを押します。
- 2 仕様設定を選択し、**OK** ボタンを押します。
- 3 ファクス設定を選択し、**OK** ボタンを押します。
- 4 電話呼出音を選択し、**OK** ボタンを押します。
- 5 任意の音量を選択し、**OK** ボタンを押します。
- 6 電源スイッチを入れ直して再起動します。

ファクス設定を行う

ここには次の項目を記載します：

- ・「[ファクスオプションを変更する](#)」(226 ページ)
- ・「[利用可能なファクスオプション](#)」(226 ページ)

■ファクスオプションを変更する

プリンターにはファクス機能に使用できるさまざまな設定オプションがあります。利用可能なメニュー項目の詳細については「[利用可能なファクスオプション](#)」(226 ページ)を参照してください。

- 1 各種設定ボタンを押します。
- 2 仕様設定を選択し、**OK** ボタンを押します。
- 3 ファクス設定を選択し、**OK** ボタンを押します。
- 4 任意のメニュー項目を選択し、**OK** ボタンを押します。
- 5 任意の設定を選択するかテンキーで値を入力します。
- 6 **OK** ボタンを押して設定を確定します。
- 7 必要に応じて、手順 4～6 を繰り返します。
- 8 設定の変更を終了するには、LCD ディスプレイに機能を選択してくださいと表示されるまで **戻る** ボタンを押します。

■利用可能なファクスオプション



プリンターのファクス機能を設定するには下記の設定オプションが使用できます。

オプション	内容
受信モード	電話 自動的にファクスを受信しません。ファクスを受信するには、接続された外付け電話機の受話器を上げて 2 桁のリモート受信コードを押し、 スタート ボタンを押す必要があります。
	ファクス専用 * 工場設定値であり、自動的にファクスを受信します。
	電話 / ファクス切替 本機に着信があると、電話 / ファクス呼出時間で指定された時間、外付け電話機が鳴り、その後自動的にファクスを受信されます。着信がファクスではない場合は、内部スピーカーから着信が電話着信であることを示すビープ音が鳴ります。
	留守番電話接続 本機は留守録装置と電話回線を共有できます。このモードでは、本機はファクス信号を監視し、ファクストーンが検出された場合に回線を取得します。
ファクスモード 呼出時間	着信後に本機がファクス受信モードに入るまでの間隔を設定します。
電話 / ファクス呼出時間	外付け電話機への着信後に本機がファクス受信モードに入るまでの間隔を設定します。
留守番電話呼出時間	留守録装置への着信後に本機がファクス受信モードに入るまでの間隔を設定します。
ラインモニター音	ファクス送信の接続が行われるまでの間にプリンターの内部スピーカーから発するラインモニターの音量を設定します。
電話呼出音	受信モードが電話 / ファクス切替に設定されているときに内部スピーカーから電話着信を知らせる呼び出し音の音量を設定します。
回線種別	回線種別を設定します。
ダイヤル種別	発信方法を設定します。
再送信間隔	送信試行の間隔を指定します。
リダイヤル回数	送信先ファクス番号が話し中の場合のリダイヤル試行回数を指定します。「0」を入力すると、リダイヤルは行われません。
リダイヤル間隔	リダイヤル試行の間隔を指定します。
受信フィルター	宛先表に登録されていないファクス番号からのファクスを拒否するかどうかを設定します。

オプション	内容
リモ受信	外付け電話機で受話器を取ってからリモート受信コードを押してファクスを受信するかどうかを設定します。
リモ受信トーン	リモート受信を開始するための2桁のリモート受信コードを指定します。
発信元記録	ファクスのヘッダーに発信元情報を印刷するかどうかを設定します。
発信元名	ファクスのヘッダーに印刷される発信元名を設定します。30文字までの半角英数字が使用できます。
発信元ファクス番号	ファクスのヘッダーに印刷される本機のファクス番号を設定します。
送信シート	ファクスにカバーページを添付するかどうかを設定します。 補足： <ul style="list-style-type: none"> 送信シートが有効になっていても、ダイレクトファクスではカバーページが添付されません。
両面プリント	ファクスで両面印刷をするかどうかを指定します。
転送設定	受信したファクスの転送方法を指定します。
転送番号	転送設定で転送のみか転送と印刷を選択した場合、転送先のファクス番号を登録します。
転送メールアドレス	転送設定でメール送信と印刷を選択した場合、転送先の電子メールアドレスを登録します。
プレフィックス利用	局番ダイヤル番号を設定するかどうかを指定します。
プレフィックス番号	最長5桁の局番ダイヤル番号を設定します。すべての自動ダイヤル番号の前にこの番号がダイヤルされます。構内自動交換機（PABX）にアクセスする場合に便利です。
用紙節約	ページ全体が出力用紙におさまらない場合にページ下部のテキストまたは画像を切り捨てるかどうかを設定します。自動縮小するを選択すると、出力用紙におさまるようファクスページが自動的に縮小されページ下部の画像やテキストは切り捨てられません。
ECM	ECMを有効化するかどうかを設定します。ECMを使用するには、必ず受信側の機械もECMに対応している必要があります。
フック検出レベル調整	外付け電話機のフック検出レベルを選択できます。
モデムスピード	ファクス送信または受信エラーが発生した場合にファクスモデム速度を指定します。
通信管理レポート	ファクス送受信50件ごとに通信管理レポートを自動で印刷するかどうかを設定します。
送信レポート	ファクス送信ごと、またはエラー発生時に送信レポートを印刷するかどうかを設定します。
ファクス同報レポート	複数の宛先へのファクス送信ごと、またはエラー発生時にファクス同報レポートを印刷するかどうかを設定します。

● プレフィックス利用

プレフィックス番号は構内交換機を通してファクス発信を行う環境が必要です。

- 1 各種設定ボタンを押します。
- 2 仕様設定を選択し、**OK** ボタンを押します。
- 3 ファクス設定を選択し、**OK** ボタンを押します。
- 4 回線種別を選択し、**OK** ボタンを押します。
- 5 内線を選択し、**OK** ボタンを押します。
- 6  (戻る) ボタンを押して前のメニューに戻ります。
- 7 プレフィックス利用を選択し、**OK** ボタンを押します。
- 8 オンを選択し、**OK** ボタンを押します。
- 9  (戻る) ボタンを押して前のメニューに戻ります。
- 10 プレフィックス番号を選択し、**OK** ボタンを押します。
- 11 0～9 までの半角数字、「*」、「#」で局番を 5 桁以内で入力します。
- 12 LCD ディスプレイに表示されている局番ダイヤル番号が正しければ **OK** ボタンを押します。
- 13 電源スイッチを入れ直して再起動します。

デフォルト設定を変更する

ファクス設定のオプションは、最も頻繁に使用する値をデフォルトとして設定できます。

- 1 各種設定ボタンを押します。
- 2 初期値設定を選択し、**OK** ボタンを押します。
- 3 ファクスの初期値設定を選択し、**OK** ボタンを押します。
- 4 任意のメニュー項目を選択し、**OK** ボタンを押します。
- 5 任意の設定を選択するかテンキーで値を入力し、**OK** ボタンを押します。
- 6 必要に応じて手順 4 と手順 5 を繰り返します。
- 7 デフォルト設定の変更を終了するには、LCD ディスプレイに機能を選択してくださいと表示されるまで **戻る** ボタンを押します。

レポートを印刷する

以下のレポートはファクスを使用する際に役立ちます：

- 通信管理レポート (Fax Activity Report)
このレポートには、最近 50 件のファクス送受信情報が記載されます。
- プロトコルモニター (Protocol Monitor)
このレポートには、モニターされたプロトコルの詳細な一覧が記載されます。
- 送信レポート (Transmission Report)
このレポートには、ファクスジョブの詳細が記載されます。ファクス送信に失敗したときに印刷されます。
- ファクス同報レポート (Broadcast Report)
このレポートには、ファクスを複数宛先に送信した際の全宛先と各宛先の送信結果が記載されます。

補足：

- レポート / リストは、英語で印刷されます。

レポートまたはリストを印刷するには：

- 1 各種設定ボタンを押します。
- 2 レポート / リストを選択し、**OK** ボタンを押します。
- 3 印刷するレポートまたはリストを選択して **OK** ボタンを押します。
選択したレポートまたはリストが印刷されます。

補足：

- 送信レポート、ファクス同報レポートは上記の手順で手動印刷することはできません。これらはファクスジョブ完了後に設定に従って印刷されます。これらの印刷設定の詳細については、「[送信レポート \(Transmission Report\)](#)」(250 ページ) または「[ファクス同報レポート \(Fax Broadcast Report\)](#)」(250 ページ) を参照してください。

操作パネルメニューとテンキーの使い方

本章には下記の項目を記載します：

- 「操作パネルのメニューについて」(232 ページ)
- 「ハ 礼操作制限機能」(273 ページ)
- 「プリンターの操作を制限する」(274 ページ)
- 「節電モードへの移行時間を設定する」(275 ページ)
- 「工場設定にリセットする」(276 ページ)
- 「操作パネルの言語を切り替える」(277 ページ)
- 「テンキーの使い方」(278 ページ)

操作パネルのメニューについて

プリンターがネットワークに接続されていて複数のユーザーが利用できる場合は、仕様設定メニューへのアクセスが制限されることがあります。これにより、権限のないユーザーが不注意で操作パネルを使用して管理者が設定したデフォルトのメニュー設定を変更してしまうという事態が防止されます。ただし、プリンタードライバーを使用して個別の印刷ジョブの設定を変更することは可能です。プリンタードライバーから選択した印刷設定は、操作パネルから選択したデフォルトのメニュー設定よりも優先されます。

■レポート / リスト

レポート / リストから様々なレポートおよび一覧を印刷できます。

補足：

- 操作制限設定が有効に設定されている場合、レポート / リストメニューに入る際にパスワードが求められます。この場合は、指定したパスワードを入力して **OK** ボタンを押してください。
- レポート / リストは、英語で印刷されます。

システム設定リスト (System Settings)

目的：

プリンター名、シリアル番号、印刷枚数、ネットワーク設定などの情報の一覧を印刷する。

パネル設定リスト (Panel Settings)

目的：

操作パネルメニューのすべての設定の詳細な一覧を印刷する。

ジョブ履歴レポート (Job History Report)

目的：

処理されたジョブの詳細な一覧を印刷する。一覧には最新の 50 件のジョブが記載されます。

エラー履歴レポート (Error History Report)

目的：

紙づまりや重大なエラーの詳細な一覧を印刷する。

PCL フォントリスト (PCL Fonts List)

目的：

利用可能な PCL フォントのサンプルを印刷する。

PS フォントリスト (PS Fonts List)

目的：

利用可能な PS フォントと PDF フォントのサンプルを印刷する。

プロトコルモニター (Protocol Monitor)

目的：

モニターされたプロトコルの詳細な一覧を印刷する。

通信管理レポート (Fax Activity Report)

目的：

最近送受信したファクスのレポートを印刷する。

■ メーター確認

印刷したページ数の合計を確認するには、**メーター確認**を使用します。

値：

累積ページ数

総印刷枚数を表示します。

■ 仕様設定

各種プリンター機能の設定には**仕様設定**を使用します。

補足：

- ・ 操作制限設定が有効に設定されている場合、仕様設定メニューに入る際にパスワードが求められます。この場合は、指定したパスワードを入力して  ボタンを押してください。

宛先表

宛先表メニューを使用して短縮宛先およびファクスグループの設定を行います。

● 短縮宛先

目的：

最大で 99 件の短縮宛先を保存する。

補足：

- ・ 最初の 8 件のエントリーが操作パネルのワンタッチボタンに割り当てられます。

参照：

- ・ [「短縮宛先の番号を登録する」\(218 ページ\)](#)

● ファクスグループ

目的：

ファクス送信先のグループを作成し 2 桁のグループ番号に登録する。最大 6 つのファクスグループが登録可能です。

参照：

- ・ [「ファクスグループを設定する」\(220 ページ\)](#)

PCL 設定

PCL 言語を使用するジョブに影響を与えるプリンター設定を変更するには、**PCL 設定メニュー**を使用します。

●用紙サイズ

目的：

デフォルトの用紙サイズを指定する。

値：

A4 (210x297mm) *			
A5 (148x210mm)			
B5 (182x257mm)			
8.5x11" (レター)			
8.5x13"			
8.5x14" (リーガル)			
7.25x10.5"			
5.5x8.5"			
封筒 #10			
封筒 #11			
封筒 #11 横			
封筒 DL			
封筒 DL 横			
封筒 C5			
はがき (100x148mm)			
往復はがき (148x200mm)			
封筒洋形 2号			
封筒洋形 2号 横			
封筒洋形 3号			
封筒洋形 3号 横			
封筒洋形 4号			
封筒洋形 6号			
封筒洋長形 3号			
封筒長形 3号			
封筒長形 4号			
封筒角形 3号			
ユーザー定義サイズ	たて (Y)	297mm*/11.7inch* 127 - 355mm/ 5.0 - 14.0inch	ユーザー定義サイズの用紙の長さを指定します。どちらの設定値が表示されるかは、 システム設定メニュー の mm / inch で選択した値によります。詳細は、 「mm / inch」 (253 ページ) を参照してください。
	よこ (X)	210mm*/8.3inch* 77 - 215mm/ 3.0 - 8.5inch	ユーザー定義サイズの用紙の幅を指定します。どちらの設定値が表示されるかは、 システム設定メニュー の mm / inch で選択した値によります。詳細は、 「mm / inch」 (253 ページ) を参照してください。

* 工場設定値

●用紙の向き

目的：

テキストと画像がページ上でどの向きになるかを指定する。

値：

たて *	テキストと画像が用紙の短辺と平行になるように印刷します。
よこ	テキストと画像が用紙の長辺と平行になるように印刷します。

* 工場設定値

●両面

目的：

紙の両面に印刷するかどうかを指定する。

値：

両面プリント	オフ *	用紙の両面に印刷しません。
	オン	用紙の両面に印刷します。
とじ方向	長辺とじ *	長辺で綴じるように用紙の両面に印刷します。
	短辺とじ	短辺で綴じるように用紙の両面に印刷します。

* 工場設定値

● フォント

目的：

プリンターにインストールされているフォントから、デフォルトとなるフォントを選択する。

値：

Courier *	AlbertusMd	ITCBookmanDb
CGTimes	AlbertusXb	ITCBookmanLtl
CGTimesBd	Arial	ITCBookmanDbIt
CGTimesIt	ArialBd	NwCentSchlbkRmn
CGTimesBdIt	ArialIt	NwCentSchlbkBd
CGOmega	ArialBdIt	NwCentSchlbkIt
CGOmegaBd	TimesNew	NwCentSchlbkBdIt
CGOmegaIt	TimesNewBd	Times
CGOmegaBdIt	TimesNewIt	TimesBd
Coronet	TimesNewBdIt	TimesIt
ClarendonCd	Helvetica	TimesBdIt
UniversMd	HelveticaBd	ZapfChanceryMdl
UniversBd	HelveticaOb	Symbol
UniversMdl	HelveticaBdOb	SymbolPS
UniversBdIt	HelveticaNr	Wingdings
UniversMdCd	HelveticaNrBd	ZapfDingbats
UniversBdCd	HelveticaNrOb	CourierBd
UniversMdCdIt	HelveticaNrBdOb	CourierIt
UniversBdCdIt	PalatinoRmn	CourierBdIt
AntiqueOlv	PalatinoBd	LetterGothic
AntiqueOlvBd	Palatinolt	LetterGothicBd
AntiqueOlvIt	PalatinoBdIt	LetterGothicIt
GarmondAntiqua	ITCAvantGardBk	CourierPS
GarmondHlb	ITCAvantGardDb	CourierPSBd
GarmondKrsv	ITCAvantGardBkOb	CourierPSOb
GarmondKrsvHlb	ITCAvantGardDbOb	CourierPSBdOb
Marigold	ITCBookmanLt	Line Printer

* 工場設定値

●シンボルセット

目的：

指定されたフォントのシンボルセットを指定する。

値：

ROMAN-8	DESKTOP	ISO-21
ROMANEXT	MC TEXT	ISO-60
ISO-L1	PS TEXT	ISO-69
ISO-L2	MS PUB	WIN 3.0
ISO-L5	MATH-8	SYMBOL
PC-8 *	PS MATH	WINGDINGS
PC-8 DN	PI FONT	DNGBTSMS
PC-850	LEGAL	ISO-L6
PC-852	ISO-4	PC-1004
PC-8 TK	ISO-6	PC-775
WIN L1	ISO-11	WINBALT
WIN L2	ISO-15	UCS-2
WIN L5	ISO-17	

* 工場設定値

●フォントサイズ

目的：

4.00 から 50.00 の範囲で、大きさ変更可能な印刷フォントのフォントサイズを指定する。工場出荷時の設定値は 12.00 です。

フォントサイズは、フォントの文字の高さを表します。1 ポイントは、1 インチの約 1/72 に相当します。

●フォントピッチ

目的：

6.00 から 24.00 の範囲で、大きさ変更可能な等幅フォントのフォントピッチを指定する。工場出荷時の設定値は 10.00 です。

フォントピッチは、字体の水平距離において固定された文字スペースの数値を表します。不定期幅のフォントでは、ピッチは表示されますが、変更することはできません。

●フォームライン

目的：

1 ページ内の行数を設定する。

値：

64 *	値を 1 刻みで選択します。
5 ~ 128	

* 工場設定値

補足：

- プリンターは、フォームラインと用紙の向き設定に従って各行間を設定します。フォームライン設定を変更する前に、フォームラインと用紙の向き設定が正しいことを確認してください。

●部数

目的：

1 から 999 までの範囲で、デフォルトの印刷部数を設定する。工場出荷時の設定値は 1 です。(特定のジョブで必要な部数は、プリンタードライバーで設定します。プリンタードライバーで選択した値は、操作パネルで選択した値よりも常に優先されます。)

●コントラスト

目的：

イメージエンハンス機能を有効にするかどうかを指定する。イメージエンハンス機能は、黒と白の境界線をなめらかにし、ギザギザを減らして視覚的な外観を向上させます。

値：

オフ *	イメージエンハンス機能を無効にします。
オン	イメージエンハンス機能を有効にします。

* 工場設定値

●ドラフトモード

目的：

ドラフトモードで印刷してトナーを節約する。ドラフトモードで印刷すると、印刷品質が低下します。

値：

無効 *	ドラフトモードで印刷しません。
有効	ドラフトモードで印刷します。

* 工場設定値

●ラインターミネーション

目的：

制御文字コマンドを追加する。

値：

オフ *	制御文字コマンドは追加されません。 CR=CR、LF=LF、FF=FF
Add CR	CR コマンドが追加されます。 CR=CR、LF=CR+LF、FF=CR+FF
Add LF	LF コマンドが追加されます。 CR=CR+LF、LF=LF、FF=FF
CR-XX	CR コマンドと LF コマンドが追加されます。 CR=CR+LF、LF=CR+LF、FF=CR+FF

* 工場設定値

PS 設定

PS 言語を使用するジョブに影響を与えるプリンター設定を変更するには、**PS 設定メニュー**を使用します。

●PS エラーレポート

目的：

PS 言語に関するエラーの説明を印刷するかどうか指定する。

値：

オフ	PS エラーレポートを印刷しない。
オン *	PS エラーレポートを印刷する。

* 工場設定値

●PS ジョブのタイムアウト

目的：

PS 言語を使用するジョブの実行時間を指定する。

値：

オフ *	PS 言語を使用するジョブの実行時間を設定しません。	
オン	1 分 *	PS 言語を使用するジョブの実行時間を設定します。
	1 分 ~ 900 分	

* 工場設定値

PDF 設定

PDF ジョブに影響を与えるプリンター設定を変更するには、**PDF 設定メニュー**を使用します。

●部数

目的：

印刷部数を指定する。

値：

1 *	値を 1 刻みで選択します。
1 ~ 999	

* 工場設定値

●両面

目的：

紙の両面に印刷するかどうかを指定する。

値：

両面プリント	オフ *	用紙の両面に印刷しません。
	オン	用紙の両面に印刷します。
とじ方向	長辺とじ *	長辺で綴じるように用紙の両面に印刷します。
	短辺とじ	短辺で綴じるように用紙の両面に印刷します。

* 工場設定値

●プリントモード

目的：

印刷モードを指定する。

値：

ふつう *	通常サイズの文字を含む文書に使用します。
画質優先	小さい文字や微細な線の入った原稿やドットマトリックスプリンターで印刷した原稿に使用します。

* 工場設定値

●PDFパスワード

目的：

セキュリティ付き PDF ファイルを印刷するためのパスワードを指定する。

値：

*****	セキュリティ付き PDF ファイルを印刷するためのパスワードを、32 文字までの英数字で入力します。
-------	--

●用紙サイズ

目的：

PDF ファイルの出力用紙サイズを指定する。

値：

A4 (210x297mm) *
8.5x11"(レター)
自動

* 工場設定値

●レイアウト

目的：

出力レイアウトを指定する。

値：

自動 *
100% (等倍)
2 アップ
4 アップ

* 工場設定値

ネットワーク設定

ネットワークからプリンターに送信したジョブに関わるプリンター設定の変更は、**ネットワーク設定メニュー**から行います。

●Ethernet 設定

目的：

イーサネットの通信速度および二重設定を指定する。この変更はプリンターの再起動後に有効になります。

値：

自動*	自動的にイーサネット設定を検出します。
10BASE-T 半二重	10BASE-T 半二重を使用します。
10BASE-T 全二重	10BASE-T 全二重を使用します。
100BASE-TX 半二重	100BASE-TX 半二重を使用します。
100BASE-TX 全二重	100BASE-TX 全二重を使用します。

* 工場設定値

補足：

- このメニュー項目は、プリンターがイーサネット接続されている場合のみ表示されます。

●無線 LAN 強度 (LP-M230FDW のみ)

目的：

ワイヤレス信号強度についての情報を表示する。操作パネルでワイヤレス接続の状態を改善するための変更を行うことはできません。

値：

接続	強 (通信可)	信号強度が良好であることを示します。
	中 (通信可)	信号強度が通信可能な状態であることを示します。
	小	信号強度が不十分であることを示します。
	通信不能	信号が受信されていないことを示します。
SSID	XXXXXX	工場出荷時の設定として、あらかじめ「wireless_device」が指定されています。
暗号化方式	使用しない	セキュリティの暗号化を使用せずにワイヤレスネットワーク設定を行います。
	WEP	WEP 暗号化を使用してワイヤレスネットワークを設定します。
	WPA-PSK-TKIP	WPA-PSK-TKIP 方式の暗号化を使用してワイヤレスネットワークを設定します。
	WPA2-PSK-AES	WPA2-PSK-AES 方式の暗号化を使用してワイヤレスネットワークを設定します。
	Mixed Mode PSK	Mixed Mode PSK 方式の暗号化を使用してワイヤレスネットワークを設定します。

補足：

- このメニュー項目は、プリンターがワイヤレスネットワークに接続されている場合のみ表示されます。

●無線 LAN 設定 (LP-M230FDW のみ)

目的：

ワイヤレスネットワーク設定を行う。

値：

手動設定	SSID	ワイヤレスネットワークを識別する名前を、半角英数字 32 文字までを入力して指定します。工場出荷時の設定として、あらかじめ「wireless_device」が指定されています。	
	Infrastructure		アクセスポイントを使用してワイヤレスネットワークを設定します。
		使用しない *	セキュリティの暗号化を使用せずにワイヤレスネットワーク設定を行います。
	Mixed Mode PSK		WPA-PSK-TKIP、WPA-PSK-AES、WPA2-PSK-AES の暗号化を使用してワイヤレスネットワークを設定します。
		パスワードの入力	8 文字から 63 文字の半角英数字でパスワードを入力します。
	WPA-PSK-TKIP		WPA-PSK-TKIP 方式の暗号化を使用してワイヤレスネットワークを設定します。
		パスワードの入力	8 文字から 63 文字の半角英数字でパスワードを入力します。
	WPA2-PSK-AES		WPA2-PSK-AES 方式の暗号化を使用してワイヤレスネットワークを設定します。
		パスワードの入力	8 文字から 63 文字の半角英数字でパスワードを入力します。
	WEP		WEP 暗号化を使用してワイヤレスネットワークを設定します。5 文字または 13 文字の ASCII 文字か、10 文字または 26 文字の 16 進数で WEP キーを指定します。
WEP キー入力		自動、WEP Key 1、WEP Key 2、WEP Key 3、WEP Key 4 から送信キーを選択します。	
Ad-hoc		アクセスポイントを使用せずにワイヤレスネットワークを設定します。	
	使用しない *	セキュリティの暗号化を使用せずにワイヤレスネットワーク設定を行います。	
	WEP		WEP 暗号化を使用してワイヤレスネットワークを設定します。5 文字または 13 文字の ASCII 文字か、10 文字または 26 文字の 16 進数で WEP キーを指定します。
WEP キー入力		WEP Key 1、WEP Key 2、WEP Key 3、WEP Key 4 から送信キーを選択します。	

* 工場設定値

補足：

- このメニュー項目は、プリンターがワイヤレスネットワークに接続されている場合のみ表示されます。

●WPS 設定 (LP-M230FDW のみ)

ボタン	ボタン設定開始	いいえ *	WPS-PBC のセキュリティ方法を無効にします。
		はい	WPS-PBC のセキュリティ方法を有効にします。
PIN コード	PIN コード 設定開始	プリンターによって自動的に割り当てられた PIN コードを使用してワイヤレスネットワーク設定を開始します。	
	PIN コード プリント	WPS 方式の暗号化設定時にコンピューターに入力する PIN コードを印刷します。	

* 工場設定値

補足：

- このメニュー項目は、プリンターがワイヤレスネットワークに接続されている場合のみ表示されます。

●無線 LAN 設定リセット (LP-M230FDW のみ)

目的：

ワイヤレスネットワーク設定を初期化する。この機能を実行してプリンターを再起動すると、すべてのワイヤレスネットワーク設定が工場出荷時の状態に戻ります。

値：

いいえ*	ワイヤレス設定をリセットしません。
はい	ワイヤレス設定をリセットします。

* 工場設定値

補足：

- このメニュー項目は、プリンターがワイヤレスネットワークに接続されている場合のみ表示されます。

●TCP/IP

目的：

TCP/IP 設定を行う。この変更はプリンターの再起動後に有効になります。

値：

IP 動作モード	デュアルスタック*	IPv4 と IPv6 の両方を使用して IP アドレスを設定します。	
	IPv4	IPv4 を使用して IP アドレスを設定します。	
IPv4	アドレス取得方法	DHCP/AutoIP*	自動的に IP アドレスを設定します。
		BOOTP	BOOTP を使用して IP アドレスを設定します。
		RARP	RARP を使用して IP アドレスを設定します。
		DHCP	DHCP を使用して IP アドレスを設定します。
		パネル	操作パネルで IP アドレスを入力します。
	IP アドレス	プリンターに割り当てられた IP アドレスを入力します。	
	サブネットマスク	サブネットマスクを入力します。	
	ゲートウェイアドレス	ゲートウェイアドレスを入力します。	

* 工場設定値

補足：

- IPv6 設定を行うには、EpsonNet Config を使用してください。

●プロトコル

目的：

各プロトコルを有効化または無効化する。この変更はプリンターの再起動後に有効になります。

値：

LPD	無効	Line Printer Daemon (LPD) ポートを無効化します。
	有効 ^{*1}	LPD ポートを有効化します。
Port 9100	無効	Port 9100 ポートを無効化します。
	有効 ^{*1}	Port 9100 ポートを有効化します。
WSD ^{*2}	無効	WSD ポートを無効化します。
	有効 ^{*1}	WSD ポートを有効化します。
SNMP	無効	簡易ネットワーク管理プロトコル (SNMP) UDP ポートを無効化します。
	有効 ^{*1}	SNMP UDP ポートを有効化します。
エラーメール通知	無効	エラーメール通知機能を無効化します。
	有効 ^{*1}	エラーメール通知機能を有効化します。
インターネットサービス	無効	プリンター内蔵の EpsonNet Config へのアクセスを無効化します。
	有効 ^{*1}	プリンター内蔵の EpsonNet Config へのアクセスを有効化します。

Bonjour (mDNS)	無効	Bonjour (mDNS) を無効化します。
	有効 ^{*1}	Bonjour (mDNS) を有効化します。

^{*1} 工場設定値

^{*2} WSD は Web Services on Devices の略称です。

●IP フィルター

補足：

- IP フィルター機能は、プロトコルが LPD に設定されている IPv4 アドレスの場合のみ利用できます。

目的：

特定の IP アドレスからネットワークを経由して受信したデータを遮断する。5 件まで IP アドレスを設定できます。この変更はプリンターの再起動後に有効になります。

値：

No.n/IP アドレス (n は 1 ~ 5)		n 番のフィルターに IP アドレスを設定します。
No.n/ マスク (n は 1 ~ 5)		n 番のフィルターにサブネットマスクを設定します。
No.n/ モード (n は 1 ~ 5)	オフ [*]	n 番のフィルターの IP フィルター機能を無効にします。
	許可	指定した IP アドレスからの接続を許可します。
	拒否	指定した IP アドレスからの接続を拒否します。

^{*} 工場設定値

●NV メモリ初期化

目的：

不揮発性メモリー (NVM) に保存されている有線ネットワークデータを初期化する。この機能を実行してプリンターを再起動すると、すべての有線ネットワーク設定が工場設定にリセットされます。

値：

はい	NVM に保存されている有線ネットワークデータを初期化します。
いいえ [*]	NVM に保存されている有線ネットワークデータを初期化しません。

^{*} 工場設定値

●PS データフォーマット

目的：

PS データ通信プロトコルを設定する。この変更はプリンターの再起動後に有効になります。

値：

自動 [*]	PS データ通信プロトコルを自動で設定します。
標準	PS データ通信プロトコルを標準に設定します。
BCP	PS データ通信プロトコルを BCP に設定します。
TBCP	PS データ通信プロトコルを TBCP に設定します。

^{*} 工場設定値

ファクス設定

基本ファクス機能の設定には**ファクス設定メニュー**を使用します。

●受信モード

目的：

デフォルトのファクス受信モードを選択する。

値：

電話	自動的にファクスを受信しません。ファクスを受信するには、接続された外付け電話機の受話器を上げて2桁のリモート受信コードを押し、  (スタート) ボタンを押す必要があります。
ファクス専用 *	自動的にファクスを受信します。
電話 / ファクス切替	本機に着信があると、 電話 / ファクス呼出時間 で指定された時間、外付け電話機が鳴り、その後自動的にファクスが受信されます。着信がファクスではない場合は、内部スピーカーから着信が電話着信であることを示すピーブ音が鳴ります。
留守番電話接続	本機は留守録装置と電話回線を共有できます。このモードでは、本機はファクス信号を監視し、ファクストーンが検出された場合に回線を取得します。

* 工場設定値

●ファクスモード 呼出時間

目的：

着信後に本機がファクス受信モードに入るまでの間隔を設定する。この間隔は0～255秒の範囲で指定できます。デフォルト設定は0秒です。

●電話 / ファクス呼出時間

目的：

外付け電話機への着信後に本機がファクス受信モードに入るまでの間隔を設定する。この間隔は0～255秒の範囲で指定できます。デフォルト設定は6秒です。

●留守番電話呼出時間

目的：

留守録装置への着信後に本機がファクス受信モードに入るまでの間隔を設定する。この間隔は0～255秒の範囲で指定できます。デフォルト設定は21秒です。

●ラインモニター音

目的：

ファクス送信の接続が行われるまでの間にプリンターの内部スピーカーから発するラインモニターの音量を設定する。

値：

オフ	ラインモニターの音量をオフにします。
小	ラインモニターの音量を設定します。
中 *	
大	

* 工場設定値

●電話呼出音

目的：

受信モードが電話 / ファクス切替に設定されているときに内部スピーカーから電話着信を知らせる呼び出し音の音量を設定する。

値：

オフ	呼び出し音の音量をオフにします。
小	呼び出し音の音量を設定します。
中	
大*	

* 工場設定値

●回線種別

目的：

回線種別を設定する。

値：

公衆回線*	回線種別を公衆回線に設定します。
内線	回線種別を内線に設定します。

* 工場設定値

●ダイヤル種別

目的：

発信方法を設定する。

値：

ブツツ*	発信方法をブツツに設定します。
ダイヤル (10PPS)	発信方法をダイヤルポーズ (1 秒当たり 10 パルス) に設定します。
ダイヤル (20PPS)	発信方法をダイヤルポーズ (1 秒当たり 20 パルス) に設定します。

* 工場設定値

●再送信間隔

目的：

送信試行の間隔を 3 ~ 255 秒の範囲で指定する。デフォルト設定は 8 秒です。

●リダイヤル回数

目的：

送信先ファクス番号が話し中の場合のリダイヤル試行回数を 0 ~ 9 の範囲で指定する。「0」を入力すると、リダイヤルは行われません。デフォルト設定は「3」です。

●リダイヤル間隔

目的：

リダイヤル試行の間隔を 1 ~ 15 分の範囲で指定する。デフォルト設定は 1 分です。

●受信フィルター

目的：

宛先表に登録されていないファクス番号からのファクスを拒否する。

値：

オフ*	すべてのファクスを受信します。
オン	宛先表に登録されていないファクス番号からのファクスを拒否します。

* 工場設定値

補足：

- 受信フィルターを使用する前に、必ず宛先表に受信するファクス番号を登録してください。

●リモート受信

目的：

外付け電話機で受話器を取ってからリモート受信コードを押してファクスを受信する。

値：

オフ*	外付け電話機でリモート受信コードを押してファクスを受信しません。
オン	外付け電話機でリモート受信コードを押してファクスを受信します。

* 工場設定値

●リモート受信トーン

目的：

リモート受信を開始するための2桁のリモート受信コードを指定する。工場出荷時の設定は00です。

●発信元記録

目的：

ファクスのヘッダーに発信元情報を印刷する。

値：

オフ	ファクスのヘッダーに発信元情報を印刷しません。
オン*	ファクスのヘッダーに発信元情報を印刷します。

* 工場設定値

●発信元名

目的：

ファクスのヘッダーに印刷される発信元名を設定する。30文字までの半角英数字が使用できます。

●発信元ファクス番号

目的：

ファクスのヘッダーに印刷される本機のファクス番号を設定する。

●送信シート

目的：

ファクスにカバーページを添付するかどうかを設定する。

値：

オフ*	ファクスにカバーページを添付しません。
オン	ファクスにカバーページを添付します。

* 工場設定値

補足：

- 送信シートが有効になっていても、ダイレクトファクスではカバーページが添付されません。

●両面プリント

目的：

ファクスで両面印刷をするかどうかを指定する。

値：

オフ*	両面印刷をしません。
オン	両面印刷をします。

* 工場設定値

●転送設定

目的：

受信したファクスを指定した宛先に転送するかどうかを指定します。

値：

オフ*	受信したファクスは転送しません。
転送のみ	受信したファクスを指定した宛先に転送します。転送中にエラーが発生した場合、受信したファクスを印刷します。
転送と印刷	受信したファクスを指定した宛先に転送してから、本機で印刷します。
メール送信と印刷	受信したファクスを指定した宛先に電子メールで送付してから、本機で印刷します。

* 工場設定値

●転送番号

目的：

転送先のファクス番号を登録します。

●転送メールアドレス

目的：

転送先の電子メールアドレスを登録します。

●プレフィックス利用

目的：

局番ダイヤル番号を設定するかどうかを選択する。

値：

オフ*	局番ダイヤル番号を設定しません。
オン	局番ダイヤル番号を設定します。

* 工場設定値

●フック番号

目的：

最長5桁の局番ダイヤル番号を設定する。すべての自動ダイヤル番号の前にこの番号がダイヤルされます。構内自動交換機（PABX）にアクセスする場合に便利です。

●用紙節約

目的：

ページ全体が出力用紙におさまらない場合にページ下部のテキストまたは画像を切り捨てるかどうかを設定する。

値：

オフ	ページ下部の余剰部分を切り捨てずに印刷します。
オン	ページ下部の余剰部分を切り捨てます。
自動縮小する*	出力用紙におさまるようページを自動縮小します。

* 工場設定値

●ECM

目的：

エラー補正モード (ECM) を有効化するかどうかを設定する。ECM を使用するには、必ず受信側の機械も ECM に対応している必要があります。

値：

オフ	ECM を無効化します。
オン*	ECM を有効化します。

* 工場設定値

●フック検出レベル調整

目的：

外付け電話機のフック検出レベルを選択する。

値：

低	外付け電話機のフック検出レベルを低くします。
中*	外付け電話機のフック検出レベルを中程度にします。
高	外付け電話機のフック検出レベルを高くします。

* 工場設定値

●モデムスピード

目的：

ファクス送信または受信エラーが発生した場合にファクスモデム速度を指定する。

値：

2.4 Kbps
4.8 Kbps
9.6 Kbps
14.4 Kbps*
33.6 Kbps

* 工場設定値

●通信管理レポート (Fax Activity Report)

目的：

ファクス送受信 50 件ごとに通信管理レポートを自動で印刷するかどうかを設定する。

値：

自動プリント*	ファクス送受信 50 件ごとに通信管理レポートを自動で印刷します。
プリントしない	通信管理レポートを自動で印刷しません。

* 工場設定値

●送信レポート (Transmission Report)

目的：

ファクス送信ごと、またはエラー発生時に送信レポートを印刷するかどうかを設定する。

値：

常にプリント	ファクス送信後に毎回送信レポートを印刷します。
エラー時にプリント*	エラー発生時にのみ送信レポートを印刷します。
プリントしない	ファクス送信後に送信レポートを印刷しません。

* 工場設定値

●ファクス同報レポート (Fax Broadcast Report)

目的：

複数の宛先へのファクス送信ごと、またはエラー発生時にファクス同報レポートを印刷するかどうかを設定する。

値：

常にプリント*	ファクス送信後に毎回ファクス同報レポートを印刷します。
エラー時にプリント	エラー発生時にのみファクス同報レポートを印刷します。
プリントしない	複数の宛先へのファクス送信後にファクス同報レポートを印刷しません。

* 工場設定値

システム設定

各種プリンター機能の設定にはシステム設定メニューを使用します。

●節電移行時間

目的：

節電モードへ移行する時間を指定する。

値：

低電力タイマー	1分*	工場出荷時の設定では、最後のジョブが完了してから1分間休止状態が続くと、プリンターは低電力モードに移行します。低電力タイマー設定は1～45分の範囲で変更できます。
	1-45分	
スリープタイマー	6分*	工場出荷時の設定では、低電力モードに移行してから6分間経過すると、プリンターはスリープモードに移行します。スリープタイマー設定は6～11分の範囲で変更できます。
	6-11分	

* 工場設定値

プリンターが部屋の照明と電源回路を共有しており、照明のちらつきがある場合は、低電力タイマーで1分（工場設定値）を選択してください。頻繁に利用する場合は、大きな値を選択すると短いウォームアップ時間で利用できます。

コンピューターからデータを受信すると、プリンターは自動的に節電モードから待機モードに戻ります。低電力モードでは、操作パネルのどのボタンを押した場合にもプリンターは待機モードに戻ります。スリープモードでは、 (節電) ボタンを押せばプリンターは待機モードに戻ります。プリンターが低電力モードまたはスリープモードになっていると、プリンターが待機モードに復帰するまで約25秒かかります。

●オートリセット

目的：

変更しようとしている設定が完了していないとき、現在のメニュー項目をデフォルト設定に戻し、待機モードに戻るまでの時間を指定する。

値：

45秒*
1分
2分
3分
4分

* 工場設定値

●エラータイムアウト

目的：

異常停止したジョブが中止されるまでの時間を指定する。タイムアウトするとプリンターはジョブを中止します。

値：

オフ		エラータイムアウト機能を無効にします。
オン	60秒*	工場出荷時の設定では、異常停止が60秒間続くとプリンターはジョブを中止します。設定は3～300秒の範囲で変更できます。
	3-300秒	

* 工場設定値

●ジョブタイムアウト

目的：

コンピューターからデータを受信するまでプリンターが待機する時間を指定する。タイムアウトするとプリンターはジョブを中止します。

値：

オフ		ジョブタイムアウト機能を無効にします。
オン	30 秒* 5-300 秒	工場出荷時の設定では、コンピューターからデータを受信するまでプリンターは 30 秒間待機します。設定は 5 ~ 300 秒の範囲で変更できます。

* 工場設定値

●日時設定

目的：

プリンターの日時、タイムゾーンを設定する。

値：

日付設定		現在の日付を指定します。
時刻設定		現在の時刻を指定します。
日付書式	yy/mm/dd* mm/dd/yy dd/mm/yy	日付表示形式を指定します。
時刻書式	12H 24H*	時刻表示形式を指定します。
タイムゾーン		タイムゾーンを指定します。

* 工場設定値

●報知音

目的：

稼働時または警告メッセージが表示されたときにプリンターから発される報知音の設定を行う。

値：

パネル操作音	オフ*	操作パネルの入力が正しいと報知音を発しません。
	小	操作パネルの入力が正しいと指定されたボリュームで報知音を発します。
	中	
	大	
パネル警告音	オフ*	操作パネルの入力を誤っている場合でも報知音を発しません。
	小	操作パネルの入力が誤っていると指定されたボリュームで報知音を発します。
	中	
	大	
オートリセット通知音	オフ*	プリンターがオートリセットを実行する前に報知音を発しません。
	小	プリンターがオートリセットを実行する前に指定されたボリュームで5秒間報知音を発します。
	中	
	大	
ジョブ終了音	オフ	ジョブ完了時に報知音を発しません。
	小	ジョブが完了すると指定されたボリュームで報知音を発します。
	中*	
	大	
異常警告音	オフ	問題が発生した場合でも報知音を発しません。
	小	問題が発生すると指定されたボリュームで報知音を発します。
	中*	
	大	
用紙切れ警告音	オフ	プリンターが用紙切れの場合でも報知音を発しません。
	小	プリンターが用紙切れになると指定されたボリュームで報知音を発します。
	中*	
	大	
すべての音	オフ	すべての報知音を無効化します。
	小	すべての報知音のボリュームを一度に設定します。
	中*	
	大	

* 工場設定値

●mm / inch

目的：

操作パネルに表示される数値の単位を指定する。

値：

ミリ (mm)*
インチ (")

* 工場設定値

●両面レポート

目的：

レポートを両面印刷にするか片面印刷にするかを指定します。

値：

両面	レポートを両面に印刷します。
片面*	レポートを片面に印刷します。

* 工場設定値

●トナー残少警告メッセージ

目的：

トナー残量が少なくなったときに警告メッセージを表示するかどうかを指定する。

値：

オフ	トナー残量が少なくなったときに警告メッセージを表示しません。
オン*	トナー残量が少なくなったときに警告メッセージを表示します。

* 工場設定値

メンテナンス

用紙種類ごとの印刷設定調整、不揮発性メモリー（NVM）の初期化、トナーカートリッジ設定の変更にはメンテナンスメニューを使用します。

●ファームウェア ver

目的：

コントローラーのバージョンを表示する。

●BTR 電圧調整

目的：

印刷に適した転写ロール (BTR) 電圧を用紙種類ごとに指定する。電圧を下げるにはマイナスの値を、上げるにはプラスの値を設定します。

工場設定は必ずしもすべての用紙種類について最適な出力結果を生みません。出力した印刷に斑紋が見られた場合は電圧を上げ、白点がある場合は電圧を下げてみてください。

補足：

- 印刷品質はここで選択した値によって変化します。

値：

普通紙	0*
	-3 - +3
厚紙	0*
	-3 - +3
ラベル紙	0*
	-3 - +3
再生紙	0*
	-3 - +3
封筒	0*
	-3 - +3
郵便はがき	0*
	-3 - +3

* 工場設定値

● 定着温度調整

目的：

印刷に適した定着装置温度を用紙種類ごとに指定する。温度を下げるにはマイナスの値を、上げるにはプラスの値を設定します。

工場設定は必ずしもすべての用紙種類について最適な出力結果を生みません。印刷した紙がカールしている場合は温度を下げ、紙に正しくトナーが定着していない場合は温度を上げてください。

補足：

- 印刷品質はここで選択した値によって変化します。

値：

普通紙	0*
	-3 - +3
厚紙	0*
	-3 - +3
ラベル紙	0*
	-3 - +3
再生紙	0*
	-3 - +3
封筒	0*
	-3 - +3
郵便はがき	0*
	-3 - +3

* 工場設定値

● 濃度調整

目的：

印刷濃度レベルを -3 ~ +3 の範囲で調整する。工場出荷時のメニュー設定は 0 です。

● 現像器クリーニング

目的：

モーターを回転させてトナーカートリッジ内のトナーを攪拌する。

値：

はい	新しいトナーカートリッジ内のトナーを攪拌します。
いいえ*	新しいトナーカートリッジ内のトナーを攪拌しません。

* 工場設定値

● トナー帯電除去

目的：

寿命がくる前にトナーカートリッジを交換する必要がある場合は、トナーを使い切るか、新しいトナーカートリッジ内のトナーを攪拌する。

値：

黒	はい	トナーカートリッジ内のトナーを除去します。
	いいえ*	トナーカートリッジ内のトナーを除去しません。

* 工場設定値

●プリンターの寿命

目的：

プリンターが製品寿命を迎えたときに、印刷を継続するかどうかを指定する。

値：

プリントを停止	製品寿命の終了後、印刷を停止します。
プリントを継続*	製品寿命の終了後も印刷を継続します。

* 工場設定値

補足：

- LCD ディスプレイにエラーコード「191-310」が表示されてプリンターが動作しなくなった場合は、下記の処置のいずれかを実施することで、プリンターを継続して使用できます。
 - ジョブを実行中の場合は、**⏪** (戻る) ボタンと **▼** ボタンを同時に押してください。
 - ジョブを実行していない場合は、このメニュー項目から**プリントを継続**を選択してください。
- **プリントを継続**の設定では製品寿命の終了後もプリンターを使用できますが、印刷品質は保証されません。

●NV メモリ初期化

目的：

プリンター設定の不揮発性メモリー (NVM)、ファクスの宛先表データ、スキャンの宛先表データを初期化する。この機能を実行してプリンターを再起動すると、ネットワークの設定を除くすべてのプリンター設定、ファクスの宛先表データ、またはスキャンの宛先表データが工場設定にリセットされます。

参照：

- 「工場設定にリセットする」(276 ページ)

値：

ユーザー情報 (ファクス)	はい	宛先表の短縮宛先およびファクスグループのエントリーを初期化します。
	いいえ*	宛先表の短縮宛先およびファクスグループのエントリーを初期化しません。
ユーザー情報 (スキャン)	はい	宛先表の電子メールアドレスとサーバーアドレスのエントリーを初期化します。
	いいえ*	宛先表の電子メールアドレスとサーバーアドレスのエントリーを初期化しません。
システムパラメーター	はい	プリンター設定を初期化します。
	いいえ*	プリンター設定を初期化しません。

* 工場設定値

●カスタムモード

目的：

非純正トナーカートリッジを使用する。

補足：

- 非純正のトナーカートリッジを使用すると、一部のプリンター機能が使用できなくなり、印刷品質、プリンターの信頼性が低下する可能性があります。弊社は本機に新品の弊社製トナーカートリッジのみを使用することを推奨します。弊社は、非純正のトナーカートリッジを使用した結果生じたいかなる問題に対しても保証を行いません。
- 非純正トナーカートリッジをご使用になる前には、必ずプリンターを再起動してください。

値：

トナー	オフ*	非純正トナーカートリッジを使用しません。
	オン	非純正トナーカートリッジを使用します。

* 工場設定値

● 高度補正

目的：

プリンター設置場所の高度を指定する。

感光体帯電の際の放電現象は気圧によって異なります。プリンター設置場所の高度を指定して調整できます。

補足：

- 誤った高度調整設定を行うと、印刷品質の低下やトナー残量表示異常の原因となります。

値：

0m*	プリンター設置場所の高度を指定します。
1000m	
2000m	
3000m	

* 工場設定値

セキュリティー

パスワードを設定して操作パネルメニューへのアクセスを制限するにはセキュリティーメニューを使用します。これにより、不注意による設定変更が防止されます。

●パスワード操作制限

目的：

パスワードによって仕様設定およびレポート/リストへのアクセスを制限する。

参照：

- ・「パスワード操作制限機能」(273 ページ)

補足：

- ・サービス制限のすべての項目を使用許可に、親展受信設定を無効に設定している場合にのみ操作制限設定に無効を選択できません。

値：

操作制限設定	無効 ^{*1}	パスワードによって仕様設定およびレポート/リストへのアクセスを制限しません。
	有効	パスワードによって仕様設定およびレポート/リストへのアクセスを制限します。
パスワード設定 ^{*2}	0000 ^{*1} -9999	仕様設定およびレポート/リストにアクセスするためのパスワードを設定または変更します。

^{*1} 工場設定値

^{*2} 操作制限設定を無効に設定している場合は表示されません。

● サービス制限

目的：

各サービスを有効化するか、サービスの使用にパスワードを要求するかを指定し、パスワードを設定または変更する。

参照：

- ・「プリンターの操作を制限する」(274 ページ)

補足：

- ・ サービス制限の項目には、操作制限設定が有効に設定されている場合にしかアクセスできません。

値：

コピー	使用許可 ^{*1}	コピーサービスを有効化します。
	使用禁止	コピーサービスを無効化します。
	パスワード	コピーサービスを有効化しますが、パスワードは要求します。
ファクス	使用許可 ^{*1}	ファクスサービスを有効化します。
	使用禁止	ファクスサービスを無効化します（プリンターはファクスを送受信しません）。
	パスワード	ファクスサービスを有効化しますが、ファクス送信にパスワードを要求します（ファクス受信にはパスワード不要）。
スキャナー	使用許可 ^{*1}	スキャナーサービスを有効化します。
	使用禁止	スキャナーサービスを無効化します。
	パスワード	スキャナーサービスを有効化しますが、パスワードは要求します。
USB プリント	使用許可 ^{*1}	USB プリントサービスを有効化します。
	使用禁止	USB プリントサービスを無効化します。
	パスワード	USB プリントサービスを有効化しますが、パスワードは要求します。
パスワード 設定 ^{*2}	0000 ^{*1} -9999	コピー、ファクス、スキャナー、USB プリントのサービスを使用するのに必要なパスワードを設定または変更します。

^{*1} 工場設定値

^{*2} サービス制限のいずれかの項目がパスワードに設定されている場合にのみ表示されます。

● 親展受信

目的：

受信ファクスの印刷にパスワードを要求するかどうかを設定し、パスワードを設定または変更する。親展受信設定を有効に設定している場合、受信したファクスは保存され操作パネルで正しいパスワードが入力されると印刷されます。

補足：

- ・ 親展受信の項目には、操作制限設定が有効に設定されている場合にしかアクセスできません。

値：

親展受信設定	無効 ^{*1}	受信ファクスの印刷にパスワードを要求しません。
	有効	受信ファクスの印刷にパスワードを要求します。
パスワード 設定 ^{*2}	0000 ^{*1} -9999	受信ファクスを印刷するためのパスワードを設定または変更します。

^{*1} 工場設定値

^{*2} 親展受信設定を無効に設定している場合は表示されません。

● ソフトウェア ダウンロード

目的：

接続したコンピューターでダウンロードして送信されたソフトウェアデータをインストールもしくは破棄する。

値：

無効	ダウンロードしたソフトウェアデータを破棄して、データのセキュリティを最大にします。
有効 [*]	ダウンロードしたソフトウェアデータをインストールします。

^{*} 工場設定値

スキャナ（メール送信）

スキャナ（メール送信）メニューを使用して送信元を編集します。

●送信元編集

目的：

送信元の編集を有効化または無効化する。

値：

無効	送信元の編集を無効化します。
有効*	送信元の編集を有効化します。

* 工場設定値

USB 設定

USB 差込口に関わるプリンター設定を変更するには、**USB 設定**メニューを使用します。

●ポート起動

目的：

USB 差込口を有効化または無効化する。

値：

無効	USB インターフェイスを無効化します。
有効*	USB インターフェイスを有効化します。

* 工場設定値

●PS データフォーマット

目的：

PS データ通信プロトコルを設定する。この変更はプリンターの再起動後に有効になります。

値：

自動*	PS データ通信プロトコルを自動で設定します。
標準	PS データ通信プロトコルを標準に設定します。
BCP	PS データ通信プロトコルを BCP に設定します。
TBCP	PS データ通信プロトコルを TBCP に設定します。

* 工場設定値

■ 初期値設定

初期値設定メニューを使用してプリンターのデフォルトのコピー、スキャン、ファクス設定を行います。

コピーの初期値設定

コピーの初期値設定メニューを使用してさまざまなコピー機能を設定します。

● 原稿サイズ

目的：

デフォルトの原稿サイズを指定する。

値：

A4 (210 x 297mm)*
A5 (148 x 210mm)
B5 (182 x 257mm)
8.5x11"(レター)
8.5x13"
8.5x14"(リガール)
7.25x10.5"

* 工場設定値

● 倍率選択

目的：

デフォルトのコピー拡大／縮小比率を設定する。

値：

mm 系列

200%
141% A5->A4
122% A5->B5
100%*
81% B5->A5
70% A4->A5
50%

* 工場設定値

インチ系列

200%
154% 8.5"->14"
129% 5.5x8.5"->レター
100%*
78% リガール->レター
64% 11x17"->レター
50%

* 工場設定値

補足：

- テンキーを使用して25%から400%の間で任意のズーム比率を入力したり、▶ボタンと◀ボタンで1%きざみにズーム比を上下させることも可能です。
- この項目は、2アップがオフまたは手動に設定されている場合にのみ利用可能となります。

●ソート / スタック

目的：

コピージョブをソートする。

値：

オフ*	コピージョブをソートしません。
オン	コピージョブをソートします。

* 工場設定値

●原稿の種類

目的：

コピー画質を選択する。

値：

文字	テキストを含む原稿に適しています。
文字 / 写真*	テキストと写真 / グレー階調の両方を含む原稿に適しています。
写真	写真を含む原稿に適しています。

* 工場設定値

●濃度

目的：

デフォルトのコピー濃度レベルを設定する。

値：

うすく2	コピーを原稿よりも薄くします。濃い原稿に適しています。
うすく1	
ふつう*	標準的な活字や印刷された文書に適しています。
こく1	コピーを原稿よりも濃くします。薄い原稿や淡い鉛筆の書き込みに適しています。
こく2	

* 工場設定値

●シャープネス

目的：

デフォルトのシャープネスレベルを設定する。

値：

つよく2	コピーを原稿よりもシャープにします。
つよく1	
ふつう*	原稿と同じシャープネスでコピーを行います。
よわく1	コピーを原稿よりもソフトにします。
よわく2	

* 工場設定値

●地色除去

目的：

原稿の背景を抑えてコピー原稿のテキストを強調する。

値：

オフ	背景を抑制しません。
オン*	原稿の背景を抑えてコピー原稿のテキストを強調します。

* 工場設定値

●グレイバランス

目的：

デフォルトのグレイバランスレベルを -2 から +2 の範囲で指定する。工場出荷時のメニュー設定は 0 です。

●両面

目的：

紙の両面に印刷するかどうかを指定する。

値：

片面 -> 片面 *	片面に印刷します。
長辺とじ	長辺で綴じるように用紙の両面に印刷します。
短辺とじ	短辺で綴じるように用紙の両面に印刷します。

* 工場設定値

●2 アップ

目的：

2 ページの原稿を 1 枚の用紙に合わせて印刷する。

値：

オフ *	2 ページの原稿を 1 枚の用紙に 1 ページずつ印刷します。
自動	2 ページの原稿を 1 枚の用紙に合わせて自動的に縮小して印刷します。
ID カードコピー	ID カードの両面を 1 枚の用紙に元のサイズで印刷します。
手動	2 ページの原稿を倍率選択で指定したサイズで 1 枚に印刷します。

* 工場設定値

●上下枠消し量

目的：

上下の余白の値を指定する。

値：

4mm*/0.2 inch*	1mm/0.1 インチきざみの値を指定します。どちらの設定値が表示されるかは、システム設定メニューの mm / inch で選択した値によります。詳細は、「 mm / inch 」(253 ページ) を参照してください。
0-50mm/0.0-2.0 inch	

* 工場設定値

●左右枠消し量

目的：

左右の余白の値を指定する。

値：

4mm*/0.2 inch*	1mm/0.1 インチきざみの値を指定します。どちらの設定値が表示されるかは、システム設定メニューの mm / inch で選択した値によります。詳細は、「 mm / inch 」(253 ページ) を参照してください。
0-50mm/0.0-2.0 inch	

* 工場設定値

●中消し量

目的：

中間の余白の値を指定する。

値：

0mm*/0.0 inch*	1mm/0.1 インチきざみの値を指定します。どちらの設定値が表示されるかは、システム設定メニューの mm / inch で選択した値によります。詳細は、「 mm / inch 」(253 ページ) を参照してください。
0-50mm/0.0-2.0 inch	

* 工場設定値

●用紙エラー

目的：

プリンターにセットした用紙とコピージョブで指定した用紙サイズが異なる時、エラーを表示するかどうかを設定する。

注記：

- 指定した用紙サイズより小さい用紙に繰り返し印刷すると、プリンター内部が汚れ、プリンターの印刷品質の低下や故障の原因となります。

値：

オフ	プリンターにセットした用紙とコピージョブで指定した用紙サイズが異なる時、エラーを表示しません。
オン*	プリンターにセットした用紙とコピージョブで指定した用紙サイズが異なる時、エラーを表示します。

* 工場設定値

スキャナーの初期値設定

スキャナーの初期値設定メニューを使用してさまざまなスキャナー機能を設定します。

●スキャナー（ネットワーク）

目的：

ネットワークサーバーまたはコンピューターにスキャンした画像を保存する。

値：

PC（ネットワーク）*	SMB(Server Message Block) プロトコルを使用してコンピューターにスキャンした画像を保存します。
サーバ - (FTP)	FTP プロトコルを使用してサーバー上にスキャン画像を保存します。

* 工場設定値

●ファイル形式

目的：

スキャンした画像のファイル形式を指定する。

値：

PDF*
マルチページ TIFF
TIFF
JPEG

* 工場設定値

●カラー

目的：

カラーモードを設定する。

値：

白黒	白黒モードでスキャンします。ファイル形式が PDF、マルチページ TIFF、または TIFF に設定されている場合にのみ利用可能です。
グレースケール	グレースケールモードでスキャンします。
カラー*	カラーモードでスキャンします。
カラー (写真)	カラーモードでスキャンします。写真の画像に適しています。

* 工場設定値

●解像度

目的：

デフォルトのスキャン解像度を指定する。

値：

200 x 200dpi*
300 x 300dpi
400 x 400dpi
600 x 600dpi

* 工場設定値

●原稿のサイズ

目的：

デフォルトの原稿サイズを指定する。

値：

A4 (210 x 297mm)*
A5 (148 x 210mm)
B5 (182 x 257mm)
8.5x11" (レター)
8.5x13"
8.5x14" (リーガル)
7.25x10.5"

* 工場設定値

●濃度

目的：

デフォルトのスキャン濃度レベルを設定する。

値：

うすく 2	スキャン画像を原稿よりも薄くします。濃い原稿に適しています。
うすく 1	
ふつう*	標準的な活字や印刷された文書に適しています。
こく 1	スキャン画像を原稿よりも濃くします。薄い原稿や淡い鉛筆の書き込みに適しています。
こく 2	ます。

* 工場設定値

●シャープネス

目的：

デフォルトのシャープネスレベルを設定する。

値：

つよく 2	スキャン画像を原稿よりもシャープにします。
つよく 1	
ふつう *	原稿と同じシャープネスでスキャンを行います。
よわく 1	スキャン画像を原稿よりもソフトにします。
よわく 2	

* 工場設定値

●地色除去

目的：

原稿の背景を抑えてスキャン画像のテキストを強調する。

値：

オフ	背景を抑制しません。
オン *	原稿の背景を抑えてスキャン画像のテキストを強調します。

* 工場設定値

●上下枠消し量

目的：

上下の余白の値を指定する。

値：

2mm*/0.1 inch*	1mm/0.1 インチきざみの値を指定します。どちらの設定値が表示されるかは、システム設定メニューの mm / inch で選択した値によります。詳細は、「 mm / inch 」(253 ページ) を参照してください。
0-50mm/0.0-2.0 inch	

* 工場設定値

●左右枠消し量

目的：

左右の余白の値を指定する。

値：

2mm*/0.1 inch*	1mm/0.1 インチきざみの値を指定します。どちらの設定値が表示されるかは、システム設定メニューの mm / inch で選択した値によります。詳細は、「 mm / inch 」(253 ページ) を参照してください。
0-50mm/0.0-2.0 inch	

* 工場設定値

●中消し量

目的：

中間の余白の値を指定する。

値：

0mm*/0.0 inch*	1mm/0.1 インチきざみの値を指定します。どちらの設定値が表示されるかは、システム設定メニューの mm / inch で選択した値によります。詳細は、「 mm / inch 」(253 ページ) を参照してください。
0-50mm/0.0-2.0 inch	

* 工場設定値

● TIFF 形式

目的：

TIFF ファイル形式を指定する。

値：

TIFF V6*
TTN2

* 工場設定値

● 画像圧縮率

目的：

画像圧縮レベルを指定する。

値：

高く	画像圧縮レベルを高くに設定します。
ふつう*	画像圧縮レベルをふつうに設定します。
低く	画像圧縮レベルを低くに設定します。

* 工場設定値

● メールサイズ¹⁾ 制限

目的：

送信可能な最大電子メールサイズを 50 ～ 16384 キロバイトの範囲で指定する。デフォルト設定は 2048 キロバイトです。

ファクスの初期値設定

ファクスの初期値設定メニューを使用してさまざまなファクス機能を設定します。

● 解像度

目的：

ファクス送信に使用する解像度レベルを指定する。

値：

標準*	通常サイズの文字を含む原稿に適しています。
高画質	小さい文字や微細な線の入った原稿やドットマトリックスプリンターで印刷した原稿に適しています。
超高画質 (203dpi)	精緻なディテールを含む原稿に適しています。超高画質モードは、受信側の機械も超高画質解像度に対応している場合にのみ有効です。
超高画質 (406dpi)	

* 工場設定値

● 原稿の種類

目的：

デフォルトの原稿種類を指定する。

値：

文字*	テキストを含む原稿に適しています。
写真	写真を含む原稿に適しています。

* 工場設定値

●濃度

目的：

デフォルトのファクス濃度レベルを設定する。

値：

うすく 2	ファクス送信データを原稿よりも薄くします。濃い原稿に適しています。
うすく 1	
ふつう *	標準的な活字や印刷された文書に適しています。
こく 1	ファクス送信データを原稿よりも濃くします。薄い原稿や淡い鉛筆の書き込みに適しています。
こく 2	

* 工場設定値

●時刻指定送信

目的：

この機能を使用すれば、ファクス送信を開始する時間を設定できます。時刻指定送信モードを有効化すると、ファクス送信する文書はすべてメモリーに保存され指定時間に送信されます。時刻指定送信モードでファクス送信が完了すると、メモリー内のデータは消去されます。

値：

21:00*/PM9:00*	指定時間にファクスを送信する場合はファクス送信開始時間を指定します。
0:00 - 23:59 / AM/PM1:00 - 12:59	どちらの設定値が表示されるかは、システム設定メニューの時刻書式で選択した値によります。詳細は、「 時間表示形式を変更する 」(204 ページ)を参照してください。

* 工場設定値

補足：

- 最大 19 件の時刻指定送信を設定できます。

USB プリントの初期値設定

USB プリントの初期値設定メニューを使用して USB プリント機能を設定します。

●両面

目的：

紙の両面に印刷するかどうかを指定する。

値：

片面 -> 片面 *	片面に印刷します。
長辺とじ	長辺で綴じるように用紙の両面に印刷します。
短辺とじ	短辺で綴じるように用紙の両面に印刷します。

* 工場設定値

●レイアウト

目的：

出力レイアウトを指定する。

値：

1 アップ *
2 アップ
4 アップ

* 工場設定値

●自動調整

目的：

選択した用紙に合わせて自動的に画像サイズを拡大／縮小する。

値：

自動*	印刷前に用紙に合わせて自動的に画像サイズを拡大／縮小します。
オフ	画像を元のサイズで印刷します。

* 工場設定値

補足：

- この項目は TIFF または JPG 形式での印刷の場合のみ有効です。

●PDFパスワード

目的：

セキュリティ付き PDF ファイルを印刷するためのパスワードを指定する。

値：

*****	セキュリティ付き PDF ファイルを印刷するためのパスワードを、32 文字までの英数字で入力します。
-------	--

■用紙トレイ設定

用紙トレイ設定メニューを使用して、用紙トレイにセットされている用紙のサイズと種類を設定します。

用紙トレイ

目的：

用紙トレイにセットした用紙を指定する。

値：

用紙サイズ	A4 (210x297mm)*	
	A5 (148x210mm)	
	B5 (182x257mm)	
	8.5x11"(レター)	
	8.5x13"	
	8.5x14"(リーガル)	
	7.25x10.5"	
	5.5x8.5"	
	封筒 #10	
	封筒マーク	
	封筒マークよこ	
	封筒 DL	
	封筒 DL よこ	
	封筒 C5	
	はがき (100x148mm)	
	往復はがき (148x200mm)	
	封筒洋形 2 号	
	封筒洋形 2 号よこ	
	封筒洋形 3 号	
	封筒洋形 3 号よこ	
	封筒洋形 4 号	
	封筒洋形 6 号	
	封筒洋長形 3 号	
	封筒長形 3 号	
	封筒長形 4 号	
	封筒角形 3 号	
1-ザ [®] -定義サイズ	たて (Y) 297mm*/11.7inch* 127 - 355mm/ 5.0 - 14.0inch	ユーザー定義サイズの用紙の長さを指定します。どちらの設定値が表示されるかは、システム設定メニューの mm / inch で選択した値によります。詳細は、「mm / inch」(253 ページ) を参照してください。
	よこ (X) 210mm*/8.3inch* 77 - 215mm/ 3.0 - 8.5inch	ユーザー定義サイズの用紙の幅を指定します。どちらの設定値が表示されるかは、システム設定メニューの mm / inch で選択した値によります。詳細は、「mm / inch」(253 ページ) を参照してください。

用紙種類	普通紙*
	厚紙
	ラベル紙
	再生紙
	封筒
	郵便はがき

* 工場設定値

補足：

- 対応する用紙サイズについての詳細は、「[使用できる用紙](#)」(113 ページ) を参照してください。

■ パネル表示言語

目的：

操作パネルで使用する言語を設定する。

参照：

- 「[操作パネルの言語を切り替える](#)」(277 ページ)

値：

English
日本語*

* 工場設定値

ℙ 初操作制限機能

この機能は、権限のないユーザーが操作パネルメニューの管理者設定を変更できないようにするものです。ただし、プリンタードライバーを使用して個別の印刷ジョブの設定を選択することは可能です。

ここには次の項目を記載します：

- 「ℙ 初操作制限を有効化する」(273 ページ)
- 「ℙ 初操作制限を無効化する」(273 ページ)

■ ℙ 初操作制限を有効化する

- 1 各種設定ボタンを押します。
- 2 仕様設定を選択し、**OK** ボタンを押します。
- 3 セキュリティーを選択し、**OK** ボタンを押します。
- 4 ℙ 初操作制限を選択し、**OK** ボタンを押します。
- 5 操作制限設定を選択し、**OK** ボタンを押します。
- 6 有効を選択し、**OK** ボタンを押します。
- 7 必要に応じてℙ スワド 設定を選択し、テンキーでパスワードを変更してから **OK** ボタンを押します。

補足：

- 工場出荷時のパネルのパスワードは 0000 です。

補足：

- パスワードは忘れないでください。パスワードのリセットには下記の手順を行ってください。
 - 1 プリンターの電源を切ります。
 - 2 各種設定ボタンを押しながらプリンターの電源を入れます。
- 操作制限設定が有効の状態ではパスワードを変更する場合は手順 1 ～ 2 を実行し、現在のパスワードを入力して **OK** ボタンを押してください。そして手順 3 から 4 を実行し、ℙ スワド 設定を選択して **OK** ボタンを押します。新しいパスワードを入力して **OK** ボタンを押します。これでパスワードが変更されます。

■ ℙ 初操作制限を無効化する

補足：

- サービス制限のすべての項目を使用許可に、親展受信設定を無効に設定している場合にのみ操作制限設定に無効を選択できません。

- 1 各種設定ボタンを押します。
- 2 仕様設定を選択し、**OK** ボタンを押します。
- 3 パスワードを入力し、**OK** ボタンを押します。
- 4 セキュリティーを選択し、**OK** ボタンを押します。
- 5 ℙ 初操作制限を選択し、**OK** ボタンを押します。
- 6 操作制限設定を選択し、**OK** ボタンを押します。
- 7 無効を選択し、**OK** ボタンを押します。

補足：

- 操作制限設定を有効から無効に変更すると、パスワードは 0000 に戻ります。

プリンターの操作を制限する

コピーロック、ファクスロック、スキャナーロック、USB プリントロックのオプションを有効化すると、コピー、ファクス、スキャン、USB プリントの操作が制限されます。

コピーロックを例に、以下にオプションの有効化・無効化の方法について説明します。ファクスロック、スキャナーロック、USB プリントロックにも同じ手順を行います。

- 1 各種設定ボタンを押します。
- 2 仕様設定を選択し、**OK** ボタンを押します。
- 3 セキュリティーを選択し、**OK** ボタンを押します。
- 4 パスワード操作制限を選択し、**OK** ボタンを押します。
- 5 操作制限設定を選択し、**OK** ボタンを押します。
- 6 有効を選択し、**OK** ボタンを押します。
- 7 必要に応じてパスワード設定を選択し、テンキーでパスワードを変更してから **OK** ボタンを押します。

補足：

- デフォルトのパスワードは 0000 です。
- 8  (戻る) ボタンを押します。
 - 9 サービス制限を選択し、**OK** ボタンを押します。
 - 10 コピーを選択し、**OK** ボタンを押します。
 - 11 以下のオプションのいずれかを選択して、**OK** ボタンを押します。
 - 使用許可
 - 使用禁止
 - パスワード

節電モードへの移行時間を設定する

プリンターは動作しないまま一定時間が経過すると、節電モードに切り替わります。節電モードのどちらのモードにも、プリンターの待機時間を節電移行時間で設定することができます。

- 1 各種設定ボタンを押します。
- 2 仕様設定を選択し、**OK** ボタンを押します。
- 3 システム設定を選択し、**OK** ボタンを押します。
- 4 節電移行時間を選択し、**OK** ボタンを押します。
- 5 低電力タイマーまたはスリープ タイマーを選択し、**OK** ボタンを押します。
- 6 ▼または▲ボタンを押すかテンキーで任意の値を選択し、**OK** ボタンを押します。
低電力タイマーは 1 ～ 45 分、スリープ タイマーは 6 ～ 11 分の範囲で選択できます。

工場設定にリセットする

NV メリ-初期化を実行してプリンターを再起動すると、ネットワーク設定を除くプリンター設定値、ファクスの宛先表データ、またはスキャンの宛先表データが工場設定にリセットされます。

補足：

- 下記の手順ではネットワーク設定は初期化されません。
 - ネットワークを初期化するには、「NV メリ-初期化」(257 ページ) を参照してください。
 - LP-M230FDW のワイヤレスネットワーク設定を初期化するには、「無線 LAN 設定リセット (LP-M230FDW のみ)」(243 ページ) を参照してください。
- 1 各種設定ボタンを押します。
 - 2 仕様設定を選択し、**OK** ボタンを押します。
 - 3 メンテナンスを選択し、**OK** ボタンを押します。
 - 4 NV メリ-初期化を選択し、**OK** ボタンを押します。
 - 5 プリンター設定値を初期化する場合は、システム ラメ-ターを選択し、**OK** ボタンを押します。
ファクスの宛先表データを初期化する場合は、1-ザ-情報 (ファクス) を選択し、**OK** ボタンを押します。
スキャンの宛先表データを初期化する場合は、1-ザ-情報 (スキャン) を選択し、**OK** ボタンを押します。
 - 6 はいを選択し、**OK** ボタンを押します。
プリンターが自動的に再起動して設定が適用されます。

操作パネルの言語を切り替える

操作パネルで異なる言語を表示するには：

■ 操作パネル

- 1 各種設定ボタンを押します。
- 2 パネル表示言語を選択し、**OK** ボタンを押します。
- 3 任意の言語を選択し、**OK** ボタンを押します。

■ 設定管理ツール (Windows のみ)

ここでは、Microsoft® Windows® 7 を例に説明します。

- 1 [スタート] → [すべてのプログラム] → [EPSON] → ご使用のプリンター → [設定管理ツール] をクリックします。

補足：

- 複数のプリンタードライバーがコンピューターにインストールされている場合は、プリンターを選択するウィンドウが表示されます。この場合、[プリンター名] に一覧表示されているプリンターから任意の名称をクリックしてください。

設定管理ツールが表示されます。

- 2 [メンテナンス] タブをクリックします。
- 3 ページ左側の一覧から [システム設定] を選択します。
[システム設定] ページが表示されます。
- 4 [パネル表示言語] から任意の言語を選択し、[新しい設定を適用] ボタンをクリックします。

テンキーの使い方

本機の使用中に、数値や名前の入力が必要な場合があります。例えば、パスワードを入力する際は4桁の数値を入力します。ファクスの初期設定を行う際は発信元名を入力します。

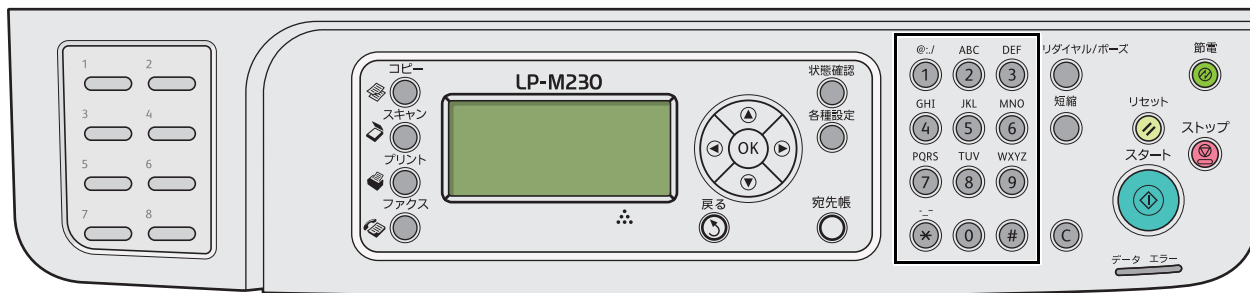

■文字を入力する

文字の入力を求められたら、LCDディスプレイに正しい文字が表示されるまでボタンを押します。

例えば、「O」を入力する場合は6を押します。

- 6を押すたびに、LCDディスプレイに表示される文字が m、n、o、M、N、O、6と変わります。
- 文字の入力を続けるには最初の手順を繰り返してください。
- 終了したら **OK** ボタンを押してください。

キー	割り当てられている数字、文字、記号
1	1 @ . _ - (空白) ¥ & () ! " # \$ % ' ~ ^ ` ; : ? , + * / = [] { } < >
2	a b c A B C 2
3	d e f D E F 3
4	g h i G H I 4
5	j k l J K L 5
6	m n o M N O 6
7	p q r s P Q R S 7
8	t u v T U V 8
9	w x y z W X Y Z 9
0	0
*	- _ ~
#	(空白) & ()

■数値または名前を変更する

数値または名前の入力を間違えた場合には **C** (クリア) ボタンを押して最後の桁・文字を消去してから、正しい数値または文字を入力してください。

困ったときには

本章には下記の項目を記載します：

- ・「紙づまりの処理」(280 ページ)
- ・「プリンターに関する基本的な問題」(295 ページ)
- ・「表示に関する問題」(296 ページ)
- ・「印刷に関する問題」(297 ページ)
- ・「印刷品質に関する問題」(298 ページ)
- ・「コピーに関する問題」(306 ページ)
- ・「コピー品質に関する問題」(307 ページ)
- ・「ファクスの問題」(308 ページ)
- ・「スキャンの問題」(310 ページ)
- ・「スキャナードライバー／プリンターユーティリティの問題」(312 ページ)
- ・「その他の問題」(313 ページ)
- ・「プリンターメッセージについて」(314 ページ)
- ・「エプソンサービスコールセンターへのご相談」(322 ページ)
- ・「情報を確認する」(323 ページ)
- ・「カスタムモード」(324 ページ)

紙づまりの処理

紙づまりは、適切な用紙を使用し正しくセットすることによって防止できます。

警告：

- 本書に記載の手順で紙づまりを解消できない場合は、無理に取らないでください。エプソンサービスコールセンターまたは販売店にご連絡ください。

参照：

- 「用紙について」(108 ページ)
- 「対応用紙」(112 ページ)

補足：

- 大量の用紙を購入する前にサンプルを試してみることをお勧めします。

ここには次の項目を記載します：

- 「紙づまりを防ぐために」(280 ページ)
- 「紙づまりの位置を特定する」(281 ページ)
- 「自動原稿送り装置の紙づまり」(282 ページ)
- 「プリンター前面の紙づまり」(285 ページ)
- 「プリンター背面の紙づまり」(289 ページ)
- 「排出トレイ付近の紙づまり」(291 ページ)
- 「用紙トレイ、自動原稿送り装置付近の紙づまり」(294 ページ)

■ 紙づまりを防ぐために

- 推奨紙をご使用ください。
- 正しい用紙セットの方法については「用紙トレイに用紙をセットする」(116 ページ) および「用紙トレイ (PSI) に用紙をセットする」(122 ページ) を参照してください。
- 本機の電源を入れる前に用紙をセットしないでください。
- 用紙をセットしすぎないようにしてください。
- しわや折れ、湿り、カールのある用紙はセットしないでください。
- セットする前に用紙をほぐし、よくさばいて平坦にしてください。用紙がつまった場合、用紙トレイまたは用紙トレイ (PSI) から 1 枚ずつ用紙を給紙してください。
- カット、トリミングした用紙は使用しないでください。
- 異なる用紙サイズ、質量、種類の用紙を混ぜて使用しないでください。
- 用紙は推奨印刷面が上を向くように用紙トレイまたは用紙トレイ (PSI) にセットしてください。
- 用紙は保管に適した環境に保管してください。
- 印刷中に用紙トレイカバーを取り外さないでください。
- プリンターのケーブルがすべて正しく接続されていることを確認してください。
- 用紙ガイドを締め付けすぎると紙づまりの原因となる場合があります。

参照：

- 「用紙について」(108 ページ)
- 「対応用紙」(112 ページ)
- 「用紙の保管ガイドライン」(111 ページ)

■ 紙づまりの位置を特定する

⚠ 注意：

- 機械内部に詰まった用紙や紙片は無理に取り除かないでください。特に、定着装置やローラー部に用紙が巻き付いているときは無理に取らないでください。ケガややけどの原因となるおそれがあります。ただちに電源スイッチを切り、エプソンサービスコールセンターまたは販売店にご連絡ください。

注記：

- 工具や器具を使用して詰まった紙を取り出さないでください。プリンターが損傷する可能性があります。
- 次の図に、用紙経路の中で紙づまりが発生しやすい場所を示しています。

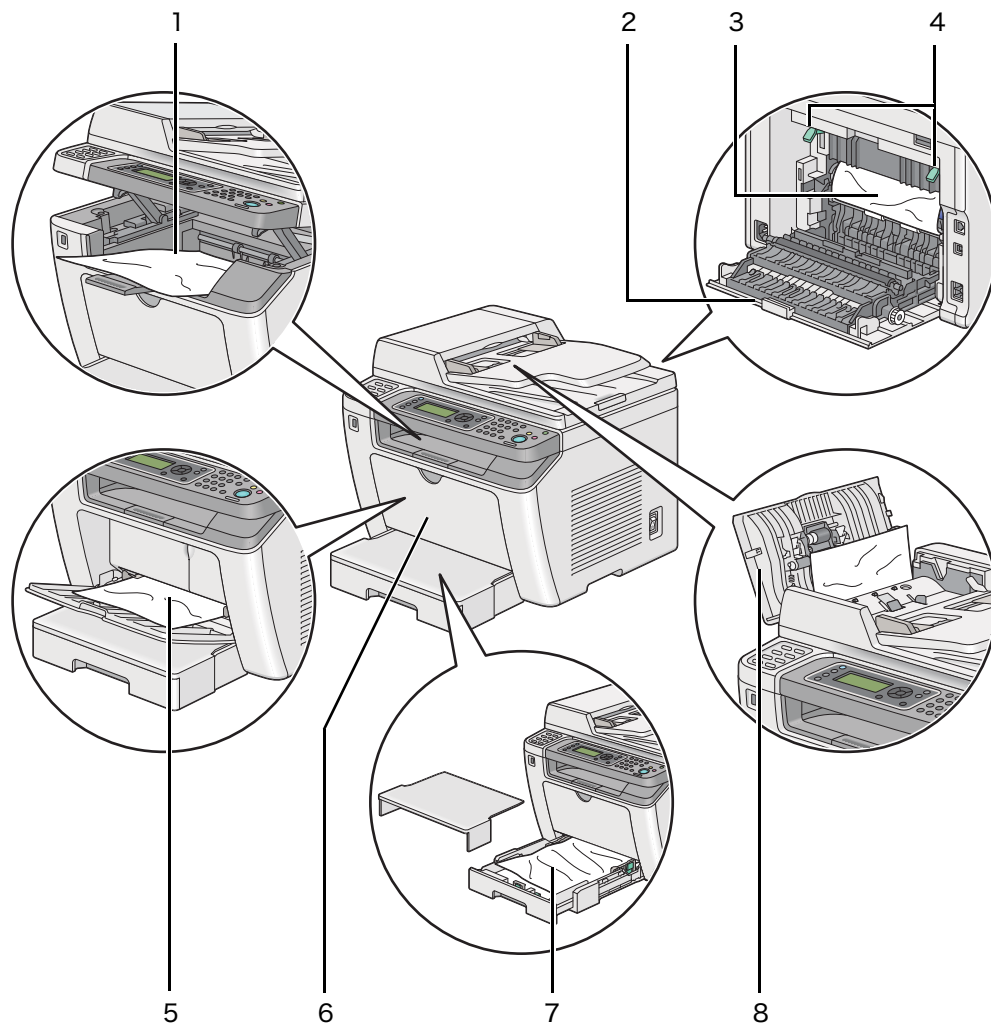

- | | |
|---|-------------|
| 1 | 排出トレイ |
| 2 | 背面カバー |
| 3 | 感光体ドラム |
| 4 | レバー |
| 5 | 用紙トレイ (PSI) |
| 6 | フロントカバー |
| 7 | 用紙トレイ |
| 8 | トップカバー |

■ 自動原稿送り装置の紙づまり

自動原稿送り装置を使用して紙づまりが発生した場合、下記の手順でつまりを除去してください。

補足：

- LCD ディスプレイに表示されたエラーを解決するには、用紙経路から用紙をすべて取り除く必要があります。

- 1 トップカバーを開きます。



- 2 詰まった紙は、下図に示す矢印の方向に慎重に引き抜いて除去してください。

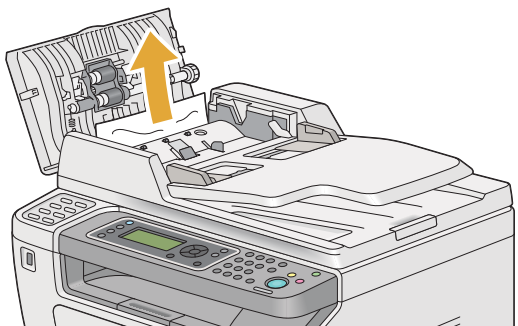

- 3 紙を引っ張りにくい場合は原稿送りトレイを開きます。

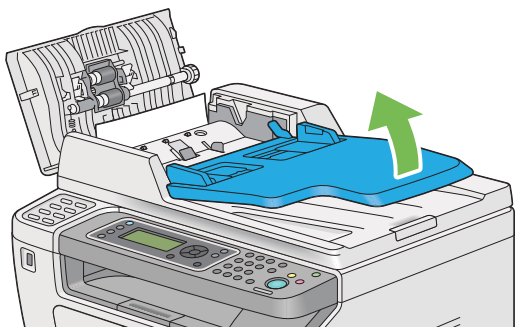

- 4 原稿受けから詰まった紙を除去します。

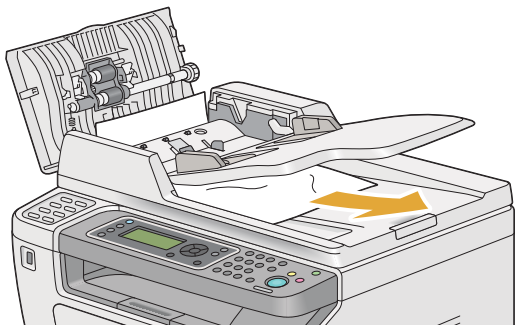

5 原稿送りトレイを閉じます。

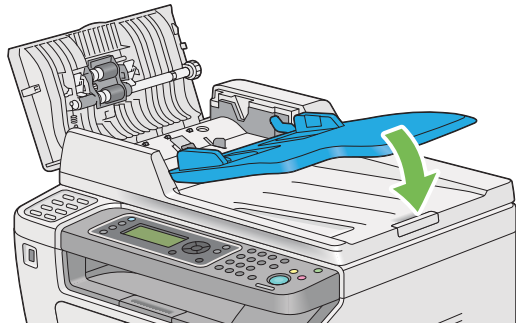

6 トップカバーを閉じ、原稿を自動原稿送り装置にセットしなおします。

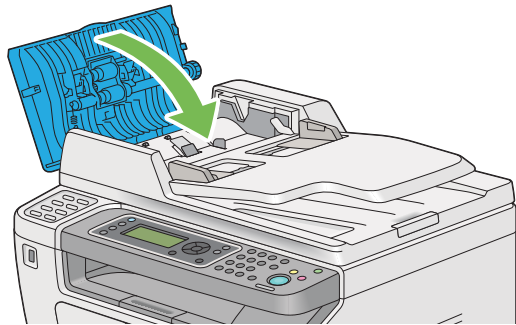

補足：

- リーガルサイズ of 原稿を印刷する場合は必ず原稿ガイドを調整してください。

7 原稿受けから詰まった紙を除去できない、または詰まった紙が確認できない場合は、原稿カバーを開きます。

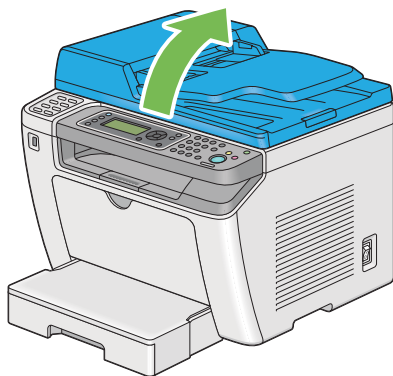

8 下図に示す矢印の方向に慎重に引き抜いて、原稿送りローラーまたは給紙部分から紙を除去します。

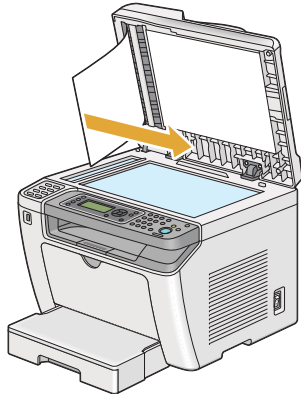
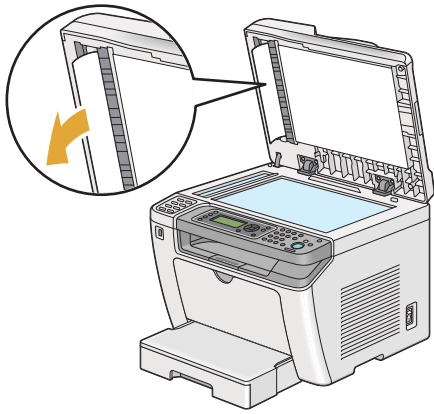

■プリンター前面の紙づまり

ここには次の項目を記載します：

- ・「用紙トレイの紙づまり」(285 ページ)
- ・「用紙トレイ (PSI) の紙づまり」(287 ページ)

用紙トレイの紙づまり

注記：

- ・ 感電防止のため、メンテナンス実施前に必ずプリンターの電源を切って電源コンセントから電源コードを抜いてください。
- ・ やけど防止のため、印刷直後には詰まった紙を取り除かないでください。使用後は定着装置が非常に高温になっています。
- ・ 感光体ドラムを強い光にさらさないでください。背面カバーが5分以上開いていると、印刷品質が低下する可能性があります。

補足：

- ・ LCD ディスプレイに表示されたエラーを解決するには、用紙経路から用紙をすべて取り除く必要があります。

- 1 背面カバーのハンドルを押して背面カバーを開きます。

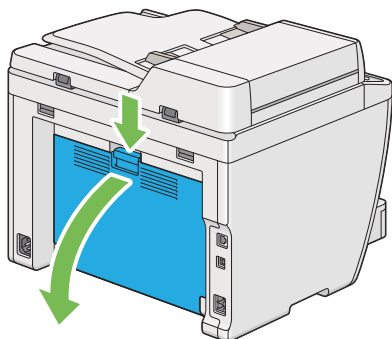

- 2 レバーを上げます。

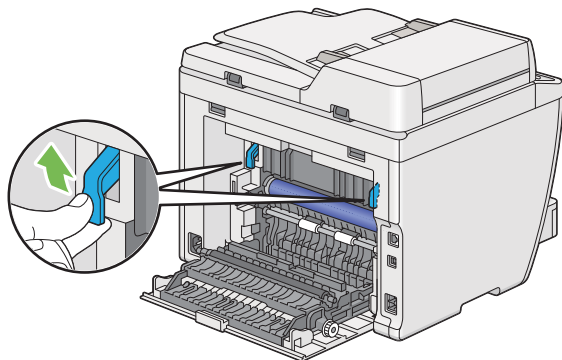

- 3 プリンターから用紙トレイを慎重に引き抜きます。トレイを両手で持ち前部を少し持ち上げ、プリンターから引き抜きます。用紙トレイから用紙トレイカバーを取り外します。

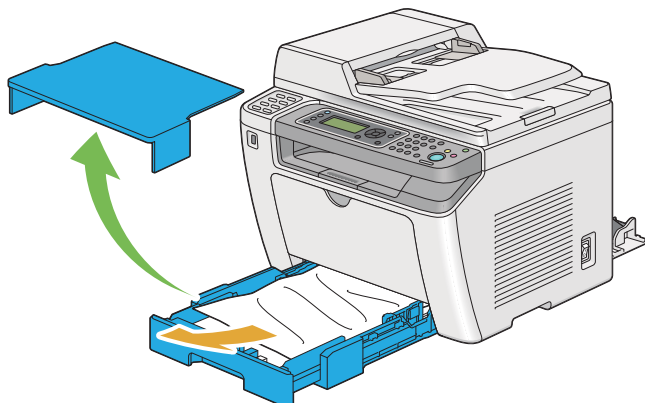

4 用紙トレイから、詰まった紙やしわになった紙を取り除きます。

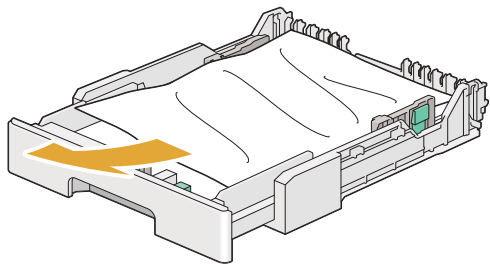

5 詰まった紙を破れないように慎重に取り除きます。

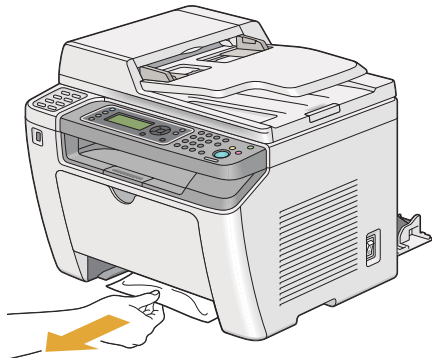

6 レバーを元の位置まで下げます。

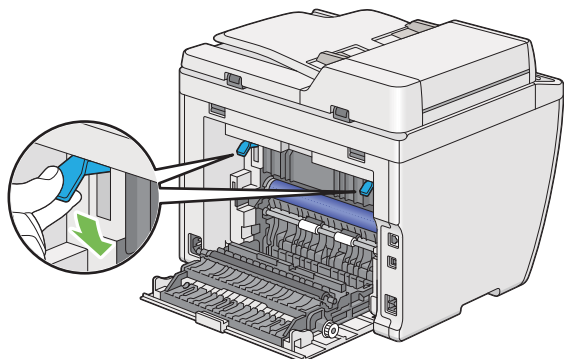

7 背面カバーを閉じます。

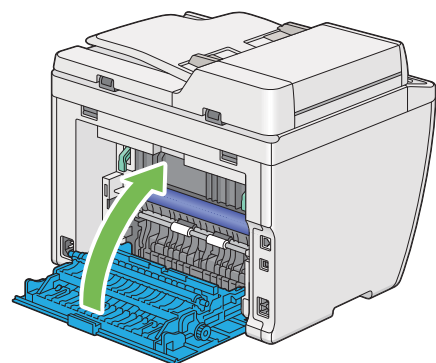

8 用紙トレイをカチッと音がするまでプリンターに押し込みます。

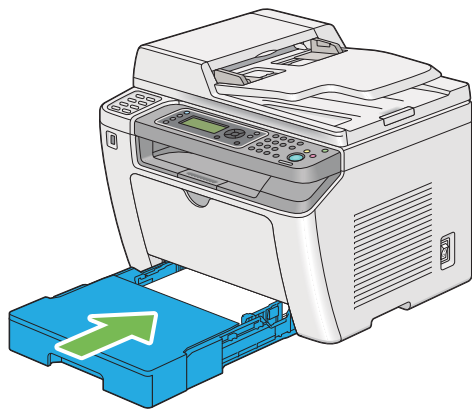

用紙トレイ (PSI) の紙づまり

注記：

- 紙づまりを取り除く際に、フロントカバーに力をかけすぎないでください。カバーが損傷する可能性があります。
- 感電防止のため、メンテナンス実施前に必ずプリンターの電源を切って電源コンセントから電源コードを抜いてください。
- やけど防止のため、印刷直後には詰まった紙を取り除かないでください。使用後は定着装置が非常に高温になっています。
- 感光体ドラムを強い光にさらさないでください。背面カバーが5分以上開いていると、印刷品質が低下する可能性があります。

補足：

- LCD ディスプレイに表示されたエラーを解決するには、用紙経路から用紙をすべて取り除く必要があります。

1 背面カバーのハンドルを押して背面カバーを開きます。

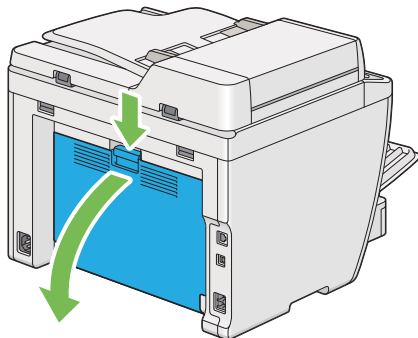

2 レバーを上げます。

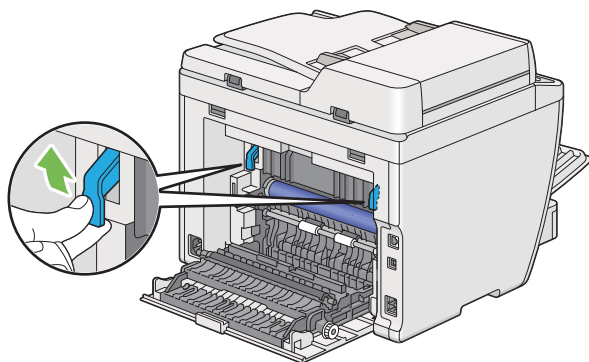

3 詰まった紙を破れないように慎重に取り除きます。

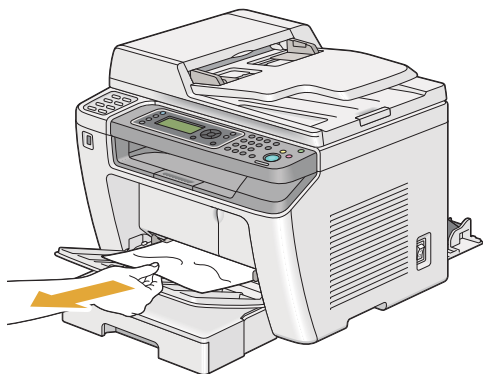

4 レバーを元の位置まで下げます。

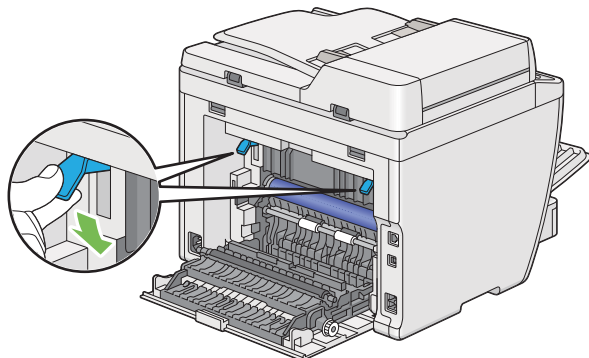

5 背面カバーを閉じます。

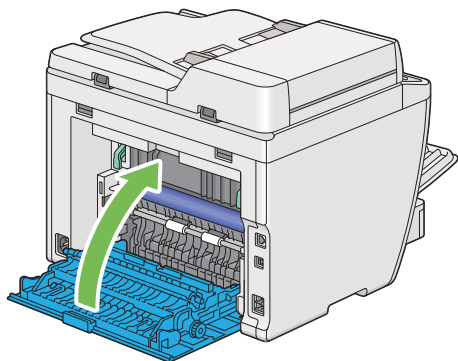

■プリンター背面の紙づまり

注記：

- 感電防止のため、メンテナンス実施前に必ずプリンターの電源を切って電源コンセントから電源コードを抜いてください。
- やけど防止のため、印刷直後には詰まった紙を取り除かないでください。使用後は定着装置が非常に高温になっています。
- 感光体ドラムを強い光にさらさないでください。背面カバーが5分以上開いていると、印刷品質が低下する可能性があります。

補足：

- LCD ディスプレイに表示されたエラーを解決するには、用紙経路から用紙をすべて取り除く必要があります。

- 1 背面カバーのハンドルを押して背面カバーを開きます。

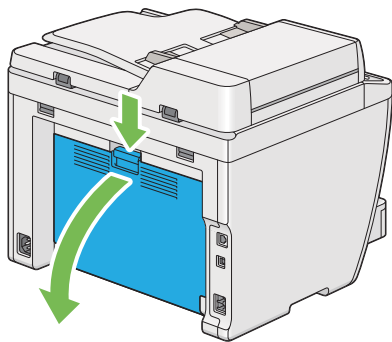

- 2 レバーを上げます。

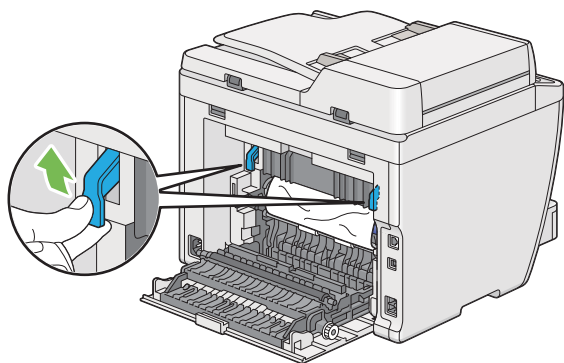

- 3 プリンターの背面から詰まった紙を取り除きます。

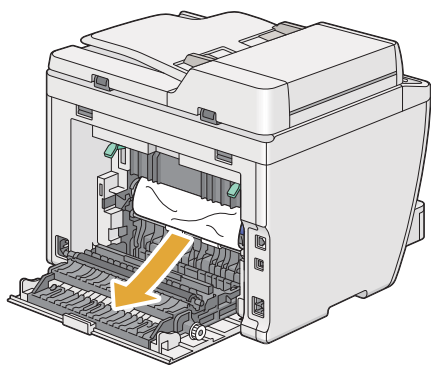

- 4 レバーを元の位置まで下げます。

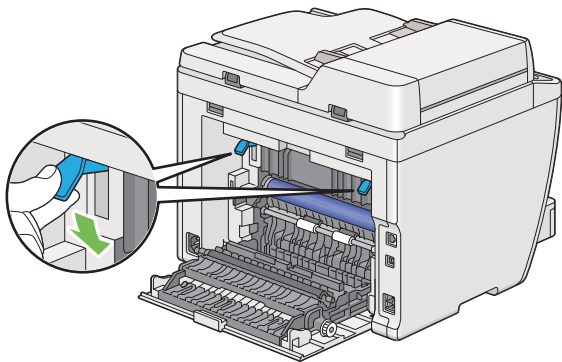

- 5 背面カバーを閉じます。

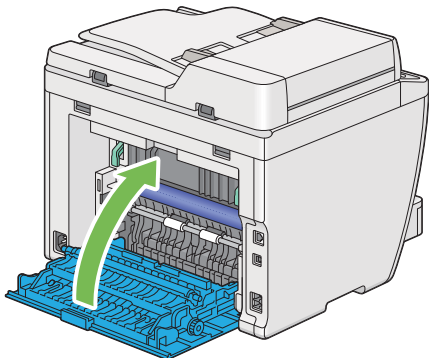

エラーが解決しない場合はプリンター内部に用紙の一部が残っている可能性があります。紙づまりを取り除くために次の手順を実行してください。

- 6 用紙がセットされていない場合は、用紙トレイまたは用紙トレイ (PSI) に用紙をセットします。
- 7 操作パネルで **⏏** (リセット) ボタンを 3 秒以上長押しします。
用紙が給紙され、紙づまりしていた用紙が押し出されます。

■ 排出トレイ付近の紙づまり

注記：

- 感電防止のため、メンテナンス実施前に必ずプリンターの電源を切って電源コンセントから電源コードを抜いてください。
- やけど防止のため、印刷直後には詰まった紙を取り除かないでください。使用後は定着装置が非常に高温になっています。
- 感光体ドラムを強い光にさらさないでください。背面カバーが5分以上開いていると、印刷品質が低下する可能性があります。

補足：

- LCD ディスプレイに表示されたエラーを解決するには、用紙経路から用紙をすべて取り除く必要があります。

- 1 背面カバーのハンドルを押して背面カバーを開きます。

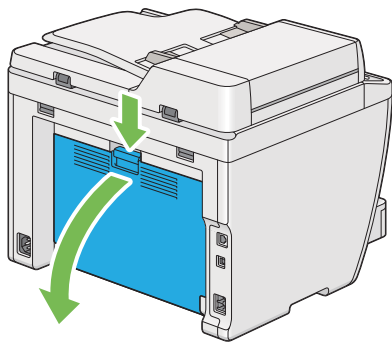

- 2 レバーを上げます。

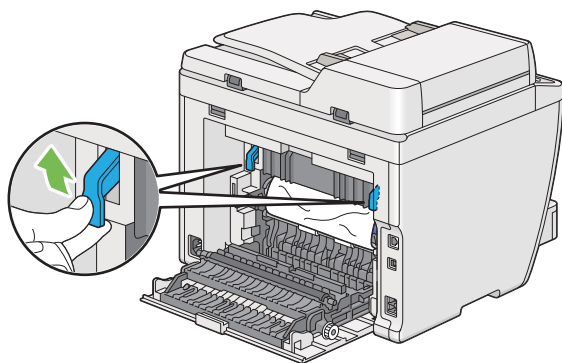

- 3 プリンターの背面から詰まった紙を取り除きます。

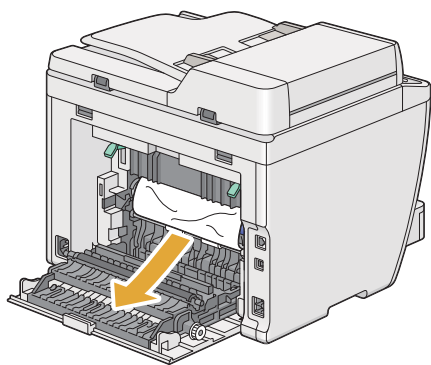

4 用紙経路で詰まった紙が見つからない場合は、原稿読み取り部を上げて開きます。

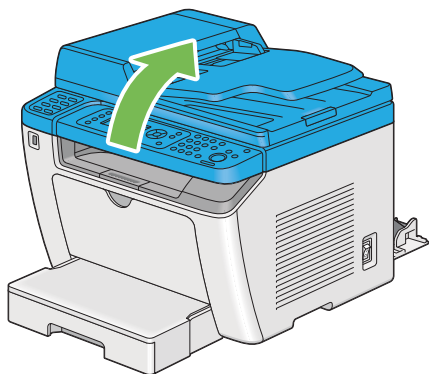

5 排出トレイから詰まった紙を取り除きます。

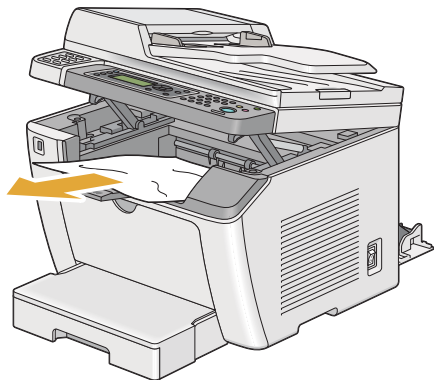

6 原稿読み取り部を下げて閉じます。

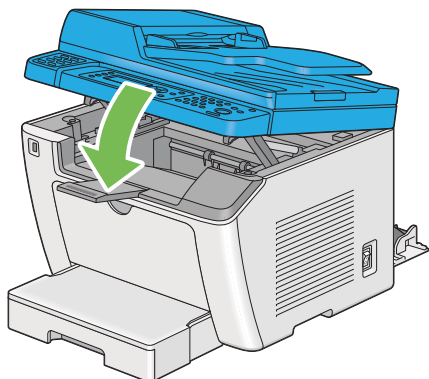

7 レバーを元の位置まで下げます。

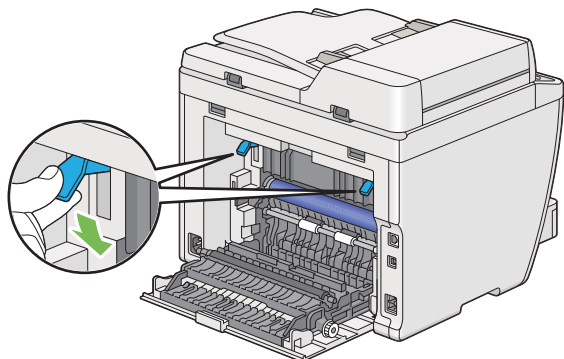

8 背面カバーを閉じます。

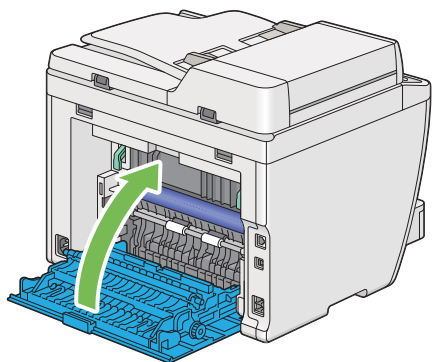

エラーが解決しない場合はプリンター内部に用紙の一部が残っている可能性があります。紙づまりを取り除くために次の手順を実行してください。

- 9** 用紙がセットされていない場合は、用紙トレイまたは用紙トレイ（PSI）に用紙をセットします。
- 10** 操作パネルで （リセット）ボタンを 3 秒以上長押しします。
用紙が給紙され、紙づまりしていた用紙が押し出されます。

■用紙トレイ、自動原稿送り装置付近の紙づまり

ここには次の項目を記載します：

- ・「用紙送り失敗による紙づまり」(294 ページ)
- ・「用紙重なりによる紙づまり」(294 ページ)

用紙送り失敗による紙づまり

問題	処置
用紙トレイからの用紙送りが失敗する。	用紙トレイ (PSI) から用紙を取り除き、用紙が正しく用紙トレイに挿入されていることを確認してください。 ご使用の用紙に応じて下記の処置のいずれかを実施してください。 <ul style="list-style-type: none">・厚紙の場合は 163 g/m² 以下のものを使用します。・はがきの場合は、190 g/m² までのものが利用可能です。・薄紙の場合は 60 g/m² 以上のものを使用します。・封筒の場合は「用紙トレイに封筒をセットする」(119 ページ) または「用紙トレイ (PSI) に封筒をセットする」(124 ページ) で指示されているとおりに正しくセットされているか確認します。
	封筒が変形している場合は、変形をなおすか別の封筒を使用してください。
	手動両面印刷を行う場合、用紙がカールしていないか確認してください。
	用紙をよくさばいてください。
	用紙が湿っている場合は用紙を裏返してください。
	それでも問題が解決しない場合は、湿っていない用紙を使用してください。

補足：

- ・ 上記の推奨処置を行っても問題が解決しない場合は、エプソンサービスコールセンターまたは販売店にご相談ください。

用紙重なりによる紙づまり

問題	処置
用紙トレイから、用紙が重なって給紙される。	用紙トレイ (PSI) から用紙を取り除き、用紙が正しく用紙トレイに挿入されていることを確認してください。 用紙が湿っている場合は湿っていない用紙を使用してください。 用紙をよくさばいてください。
複数の原稿のスキャン実行中にスキャンを中止すると、自動原稿送り装置に紙づまりが発生する。	詰まりを除去してください。 参照： <ul style="list-style-type: none">・「自動原稿送り装置の紙づまり」(282 ページ)

補足：

- ・ 上記の推奨処置を行っても問題が解決しない場合は、エプソンサービスコールセンターまたは販売店にご相談ください。

プリンターに関する基本的な問題

プリンターの問題には簡単に解決できるものもあります。プリンターに問題が発生した場合は下記を確認してください。

- 電源コードがプリンターに接続されており、正しく電源コンセントにつながれている。
- プリンターの電源が入っている。
- 電源コンセントのブレーカーがオンで電気が通っている。
- コンセントにつながれているその他の電気機器が作動している。
- 本機をワイヤレスネットワークでコンピューターに接続している場合（LP-M230FDW のみ）、本機とネットワーク間にイーサネットケーブルが接続されていない。

上記をすべてチェックしても問題が解決しない場合は、プリンターの電源を切って 10 秒間待ってから再度電源を入れてください。多くの場合はこれで問題が解決します。

表示に関する問題

問題	処置
プリンターの電源を入れても LCD ディスプレイに何も表示されず、ずっとお待ちくださいが表示される、またはバックライトが点灯しない。	プリンターの電源を切り、10 秒待ってから電源を入れなおしてください。LCD ディスプレイにセルフテストメッセージが表示されます。テストが完了したら機能を選択してください画面が表示されます。
操作パネルから変更したメニュー設定が反映されない。	プリンタードライバー、ユーティリティからの設定は操作パネルで行った設定よりも優先します。 操作パネルではなくプリンタードライバー、ユーティリティのメニュー設定を変更してみてください。

印刷に関する問題

問題	処置
ジョブが印刷されない、または誤った文字が印刷される。	ジョブを送信する前に LCD ディスプレイに機能を選択してください画面が表示されていることを確認してください。 プリンターに用紙がセットされているか確認してください。 正しいプリンタードライバーを使用していることを確認してください。 正しいイーサネットケーブルまたは USB ケーブルがプリンターにしっかりと接続されていることを確認してください。 正しい用紙サイズが選択されていることを確認してください。 プリントスプーラーを使用している場合は、スプーラーが停止していないか確認してください。 仕様設定から本機のインターフェイスを確認してください。 使用するホストインターフェイスを決定してください。System Settings ページを印刷して現在のインターフェイス設定が正しいことを確認します。System Settings ページを印刷する方法については「 System Settings ページを印刷する 」(141 ページ)を参照してください。
用紙送りが失敗する、または用紙が重なって給紙される。	ご使用の用紙がプリンターの仕様に適合していることを確認してください。 参照： <ul style="list-style-type: none">「使用できる用紙」(113 ページ) セットする前に用紙をよくさばいてください。 用紙が正しくセットされているか確認してください。 用紙ガイド (サイドガイド) と用紙ガイド (エンドガイド) が正しく調整されているか確認してください。 用紙をセットしすぎないようにしてください。 用紙をセットする際、用紙トレイや用紙トレイ (PSI) に無理に押し込まないようにしてください。斜めになったり曲がったりする可能性があります。 用紙が反っていない (カールしていない) か確認してください。 ご使用の用紙の推奨印刷面を正しくセットしてください。 参照： <ul style="list-style-type: none">「用紙をセットする」(115 ページ) 用紙を裏返ししたり方向を変えたりして、給紙が改善されるか確認してください。 異なる用紙種類を混ぜ合わせないでください。 異なるサイズの用紙を混ぜ合わせないでください。 用紙をセットする前に、用紙束の一番上と一番下の反った (カールした) 紙を取り除いてください。 用紙は必ず空になってからセットしてください。
印刷後、封筒が折れている。	「 用紙トレイに封筒をセットする 」(119 ページ) または「 用紙トレイ (PSI) に封筒をセットする 」(124 ページ) の指示に従って、封筒が正しくセットされているか確認してください。
予期しない場所で改ページされている。	設定管理ツールの [メンテナンス] タブにある [システム設定] メニューで、[ジョブタイムアウト] の値を上げてください。 EpsonNet Config の [プロトコル設定] メニューでタイムアウト値を上げてください。
用紙が排出トレイにきちんと排出されない。	用紙トレイや用紙トレイ (PSI) の用紙を裏返してください。
プリンターが両面印刷をしない。	プリンタードライバーの [用紙 / 出力] タブの [両面] から [短辺とじ] または [長辺とじ] を選択します。

印刷品質に関する問題

ここには次の項目を記載します：

- 「印刷がうすい」(299 ページ)
- 「トナー汚れまたは印刷はがれがある／うら面にしみがでる」(300 ページ)
- 「まばらな点／画像のぼやけがある」(300 ページ)
- 「何も印刷されない」(301 ページ)
- 「筋がでる」(301 ページ)
- 「斑紋がある」(301 ページ)
- 「ゴースト (残像) がある」(302 ページ)
- 「ぼんやりしている」(302 ページ)
- 「微細な黒点がある」(303 ページ)
- 「斜線が入る」(303 ページ)
- 「紙が折れている／しわがある」(304 ページ)
- 「上部の余白が間違っている」(304 ページ)
- 「紙に突出／凹凸がある」(305 ページ)

補足：

- ここで説明する手順には、設定管理ツールまたはステータスマニターを使用するものがあります。設定管理ツールを使用する手順は、操作パネルからも実行可能です。

参照：

- 「操作パネルのメニューについて」(232 ページ)
- 「設定管理ツール (Windows のみ)」(40 ページ)
- 「ステータスマニター (Windows のみ)」(41 ページ)

■ 印刷がうすい

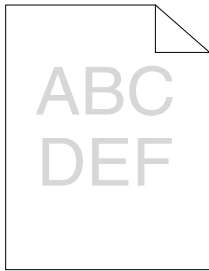

問題	処置
印刷がうすい。	<p>トナーカートリッジの残量が少ないか、交換の必要があることが考えられます。トナーカートリッジのトナー残量を確認してください。</p> <ol style="list-style-type: none">1 ステータスマニターの [プリンターの状態] ウィンドウから、[消耗品] タブでトナー残量を確認してください。2 必要に応じてトナーカートリッジを交換します。 <p>用紙に湿気がないこと、正しい用紙が使用されていることを確認してください。そうでない場合は、プリンターの推奨用紙を使用してください。</p> <p>参照：</p> <ul style="list-style-type: none">• 「使用できる用紙」(113 ページ) <p>プリンタードライバーで [用紙種類] の設定を変更してみてください。</p> <ol style="list-style-type: none">1 プリンタードライバーの [印刷設定] の [用紙 / 出力] タブで、[用紙種類] 設定を変更します。 <p>プリンタードライバーの [トナー節約] を無効化してください。</p> <ol style="list-style-type: none">1 プリンタードライバーの [印刷設定] の [グラフィックス] タブで、[トナー節約] チェックボックスの選択が外れていることを確認します。

補足：

- 上記の推奨処置を行っても問題が解決しない場合は、エプソンサービスコールセンターまたは販売店にご相談ください。

■ トナー汚れまたは印刷はがれがある / うら面にしみがでる

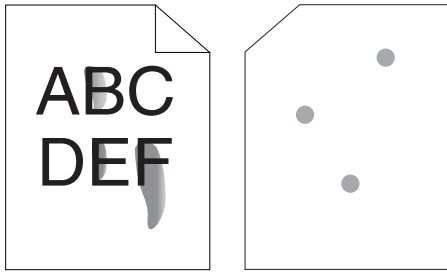

問題	処置
トナー汚れまたは印刷はがれがある。 印刷のうら面に汚れがある。	用紙表面にムラがある可能性があります。プリンタードライバーで【用紙種類】の設定を変更してみてください。例えば、【普通紙】を【厚紙】に変更します。 1 プリンタードライバーの【印刷設定】の【用紙 / 出力】タブで、【用紙種類】設定を変更します。 正しい用紙が使用されていることを確認してください。 そうでない場合は、プリンターの推奨用紙を使用してください。 参照： ・「 使用できる用紙 」(113 ページ) 定着装置の温度を調節してください。 1 設定管理ツールを起動し、【メンテナンス】タブの【定着温度調整】をクリックします。 2 ご使用の用紙に合わせて値を上げ、定着温度を調節します。 3 【新しい設定を適用】ボタンをクリックします。

補足：

- 上記の推奨処置を行っても問題が解決しない場合は、エプソンサービスコールセンターまたは販売店にご相談ください。

■ まばらな点 / 画像のぼやけがある

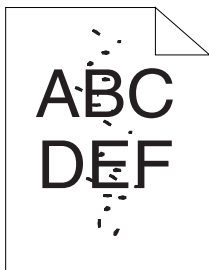

問題	処置
印刷にまばらな点やボケがある。	トナーカートリッジが正しくセットされているか確認してください。 参照： ・「 トナーカートリッジを取り付ける 」(334 ページ) 非純正品のトナーカートリッジをご使用の場合は、純正品のトナーカートリッジをセットしてください。 定着装置を清掃してください。 1 用紙トレイに用紙を 1 枚セットして、紙全体にベタ画像を印刷します。 2 印刷した用紙を印刷面を下にしてセットし、白紙の紙を印刷します。

補足：

- 上記の推奨処置を行っても問題が解決しない場合は、エプソンサービスコールセンターまたは販売店にご相談ください。

■ 何も印刷されない

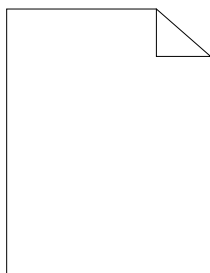

この問題については、エプソンサービスコールセンターまたは販売店にご相談ください。

■ 筋がでる

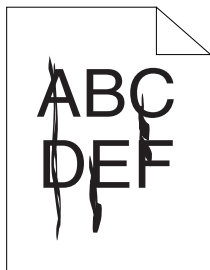

この問題については、エプソンサービスコールセンターまたは販売店にご相談ください。

■ 斑紋がある

問題	処置
印刷に斑紋がある。	転写ロール電圧を調節してください。 1 設定管理ツールを起動し、[メンテナンス] タブの [BTR 電圧調整] をクリックします。 2 ご使用の用紙種類に合わせて設定します。 3 [新しい設定を適用] ボタンをクリックします。 非推奨用紙を使用している場合は、プリンターに推奨されている用紙を使用してください。

補足：

- 上記の推奨処置を行っても問題が解決しない場合は、エプソンサービスコールセンターまたは販売店にご相談ください。

■ゴースト（残像）がある

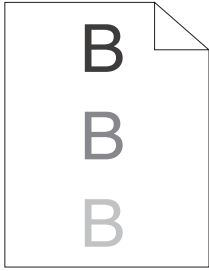

問題	処置
印刷にゴースト（残像）がある。	用紙表面にムラがある可能性があります。プリンタードライバーで【用紙種類】の設定を変更してみてください。例えば、【普通紙】を【厚紙】に変更します。 1 プリンタードライバーの【印刷設定】の【用紙 / 出力】タブで、【用紙種類】設定を変更します。
	転写ロール電圧を調節してください。 1 設定管理ツールを起動し、【メンテナンス】タブの【BTR 電圧調整】をクリックします。 2 ご使用の用紙種類に合わせて設定します。 3 【新しい設定を適用】ボタンをクリックします。
	定着装置の温度を調節してください。 1 設定管理ツールを起動し、【メンテナンス】タブの【定着温度調整】をクリックします。 2 ご使用の用紙に合わせて値を上げ、定着温度を調節します。 3 【新しい設定を適用】ボタンをクリックします。
	非推奨用紙を使用している場合は、プリンターに推奨されている用紙を使用してください。

補足：

- 上記の推奨処置を行っても問題が解決しない場合は、エプソンサービスコールセンターまたは販売店にご相談ください。

■ぼんやりしている



問題	処置
印刷がぼんやりしている。	全体の印刷がうすい場合は、エプソンサービスコールセンターまたは販売店にご相談ください。 印刷が部分的にうすい場合は【現像器クリーニング】を開始してください。 1 設定管理ツールを起動し、【診断】タブの【現像器クリーニング】をクリックします。 2 【開始】ボタンをクリックします。

補足：

- 上記の推奨処置を行っても問題が解決しない場合は、エプソンサービスコールセンターまたは販売店にご相談ください。

■ 微細な黒点がある

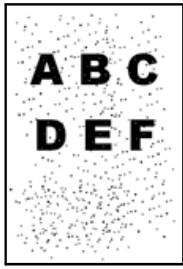

問題	処置
微細な黒点が発生している。	プリンターを高地に設置する場合は、設置場所の高度を設定してください。 1 設定管理ツールを起動し、[メンテナンス] タブの [高度補正] をクリックします。 2 プリンター設置場所の高度に近い値を選択します。 3 [新しい設定を適用] ボタンをクリックします。

補足：

- 上記の推奨処置を行っても問題が解決しない場合は、エプソンサービスコールセンターまたは販売店にご相談ください。

■ 斜線が入る

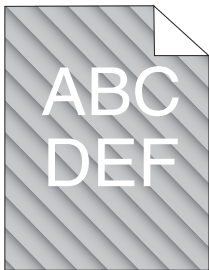

問題	処置
印刷に斜線が入っている。	トナーカートリッジの残量が少ないか、交換の必要があることが考えられます。トナーカートリッジのトナー残量を確認してください。 1 ステータスマニターの [プリンターの状態] ウィンドウから、[消耗品] タブでトナー残量を確認してください。 2 必要に応じてトナーカートリッジを交換します。 [現像器クリーニング] を起動します。 1 設定管理ツールを起動し、[診断] タブの [現像器クリーニング] をクリックします。 2 [開始] ボタンをクリックします。

補足：

- 上記の推奨処置を行っても問題が解決しない場合は、エプソンサービスコールセンターまたは販売店にご相談ください。

■ 紙が折れている／しわがある

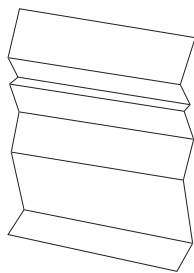

問題	処置
印刷した用紙が折れている。 印刷した用紙にしわがある。	正しい用紙が使用されていることを確認してください。 そうでない場合は、プリンターの推奨用紙を使用してください。 折れ、紙しわが過度に発生する場合は、新しいパッケージから用紙を取り出し、用紙トレイカバーをセットして、使用してください。 参照： <ul style="list-style-type: none">・「使用できる用紙」(113 ページ)・「用紙について」(108 ページ) 封筒の場合、折れが封筒の四辺から 30mm の範囲内かどうか確認してください。 折れが封筒の四辺から 30mm の範囲内であれば正常な状態であり、プリンターに異常はありません。 そうでない場合は、セットした封筒の種類が本機対応のものかを確認し、正しい方向にセットされているかを確認してください。詳しくは「 用紙トレイに封筒をセットする 」(119 ページ) または「 用紙トレイ (PSI) に封筒をセットする 」(124 ページ) を参照してください。

補足：

- ・ 上記の推奨処置を行っても問題が解決しない場合は、エプソンサービスコールセンターまたは販売店にご相談ください。

■ 上部の余白が間違っている

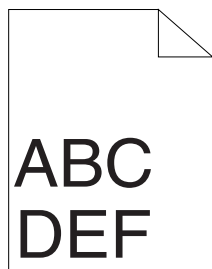

問題	処置
上部の余白が間違っている。	ご使用のアプリケーションで余白が正しく設定されているか確認してください。

補足：

- ・ 上記の推奨処置を行っても問題が解決しない場合は、エプソンサービスコールセンターまたは販売店にご相談ください。

■ 紙に突出／凹凸がある

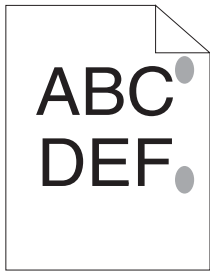

問題	処置
印刷面に突出／凹凸ができた。	定着装置を清掃してください。 1 用紙トレイに用紙を 1 枚セットして、紙全体にベタ画像を印刷します。 2 印刷した用紙を印刷面を下にしてセットし、白紙の紙を印刷します。

補足：

- 上記の推奨処置を行っても問題が解決しない場合は、エプソンサービスコールセンターまたは販売店にご相談ください。

コピーに関する問題

問題	処置
自動原稿送り装置にセットした原稿をコピーできない。	トップカバーがしっかりと閉じていることを確認してください。

補足：

- 上記の推奨処置を行っても問題が解決しない場合は、エプソンサービスコールセンターまたは販売店にご相談ください。

コピー品質に関する問題

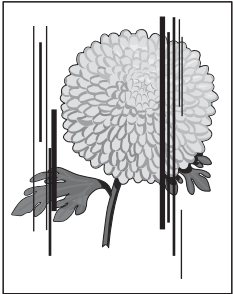
問題	処置
自動原稿送り装置から取ったコピーに線や筋が入る。 	原稿読み取りガラスに異物がついていると、スキャンする際に自動原稿送り装置から送られる紙が異物の上を通るため画像に線や筋ができます。 糸くずのでない布で原稿読み取りガラスを清掃してください。 参照： <ul style="list-style-type: none">「原稿読み取り部の清掃」(327 ページ)
原稿ガラスから取ったコピーに点がある。	原稿ガラスに異物がついていると、スキャンする際に異物によって画像に点ができます。 糸くずのでない布で原稿ガラスを清掃してください。 参照： <ul style="list-style-type: none">「原稿読み取り部の清掃」(327 ページ)
原稿のうら面がコピーに映り込む。	コピーメニューで 地色除去 を有効化してください。 地色除去 のオン・オフの詳細については、「 地色除去 」(161 ページ)を参照してください。
明るい色が消えている、またはコピー原稿が白い。	コピーメニューで 地色除去 を無効化してください。 地色除去 のオン・オフの詳細については、「 地色除去 」(161 ページ)を参照してください。
画像が薄すぎる／濃すぎる。	コピーメニューの 濃度 のオプションを使用してください。 画像を薄くする、または濃くする方法の詳細については「 濃度 」(160 ページ)を参照してください。

補足：

- 上記の推奨処置を行っても問題が解決しない場合は、エプソンサービスコールセンターまたは販売店にご相談ください。

ファクスの問題

問題	処置
プリンターが作動しない。LCDディスプレイに何も表示されない。ボタンが作動しない。	電源コードを接続しなおしてください。 電源コンセントに電力が通っているか確認してください。
ダイヤルトーンが鳴らない。	電話線が正しく接続されているか確認してください。 参照： ・「電話回線を接続する」(202 ページ) 別の電話機をつないでみて壁の電話線ソケットが作動しているか確認してください。
メモリーに登録されている番号が正しくダイヤルされない。	番号がメモリーに正しく登録されているか確認してください。
プリンターに原稿が送られない。	原稿が折れていないか、正しくセットされているか確認してください。原稿が正しいサイズのものであり薄すぎず厚すぎないことを確認してください。 トップカバーがしっかりと閉じていることを確認してください。
ファクスが自動で受信されない。	受信モードでファクス専用 を選択してください。 用紙トレイまたは用紙トレイ (PSI) に用紙があることを確認してください。 LCD ディスプレイに メモリーに空きがありません と表示されていないか確認してください。 受信フィルタ の設定を確認してください。 受信フィルタがオン になっているときは、プリンターの宛先表に登録した番号からのみファクスを受信できます。その他の番号からのファクスは受信されません。
プリンターからファクスが送信できない。	送信先のファクス機がファクスを受信できる状態か確認してください。
受信ファクスに空白がある、または画質が悪い。	送信元のファクス機の不具合である可能性があります。送信元に問題の解決と再送信を依頼してください。 電話線のノイズによる回線エラーである可能性があります。送信元に再送信を依頼してください。 コピーを取ってお使いのプリンターに問題がないか確認してください。 トナーカートリッジの残量が空になっている可能性があります。トナーカートリッジを交換してください。
	参照： ・「トナーカートリッジを交換する」(330 ページ)
着信ファクスの文字の一部が伸びている。	送信元のファクス機に一時的な紙づまりが発生していた可能性があります。送信元に紙づまりの除去と再送信を依頼してください。
送信した文書に線が入る。	原稿読み取りガラスに汚れがないか確認し、清掃してください。 参照： ・「原稿読み取り部の清掃」(327 ページ)
プリンターが番号をダイヤルするが相手ファクス機との接続に失敗する。	相手ファクス機の電源がオフ、用紙切れ、受信不可になっている場合があります。相手に問題の解決を依頼し、再度操作してください。
文書がメモリーに保存されない。	メモリーに文書を保存するための空き容量がなくなっている可能性があります。LCD ディスプレイに メモリーに空きがありません と表示されている場合はメモリーから不要な文書をすべて削除してから文書を復元するか、現在進行中のジョブ（ファクスの送受信など）が完了するのを待ってください。
ページ下部に空白があり、ページ上部に少量のテキストが印字されている。	間違った用紙設定をしている可能性があります。用紙設定を修正してください。 参照： ・「用紙トレイ設定」(271 ページ)

問題	処置
プリンターがファクスの送受信をしない。	電話線が正しく接続されているか確認してください。 参照： <ul style="list-style-type: none"> ・「電話回線を接続する」(202 ページ)
ファクス送受信中に頻繁にエラーが発生する。	モデム速度を低下させてください。 <ol style="list-style-type: none"> 1 各種設定ボタンを押します。 2 仕様設定を選択し、OK ボタンを押します。 3 ファクス設定を選択し、OK ボタンを押します。 4 伝送モードを選択し、OK ボタンを押します。 5 任意のメニュー項目を選択し、OK ボタンを押します。

補足：

- 上記の推奨処置を行っても問題が解決しない場合は、エプソンサービスコールセンターまたは販売店にご相談ください。

スキヤンの問題

問題	処置
スキヤナーが作動しない。	スキヤンする原稿を原稿ガラスに下向きに、または自動原稿送り装置に上向きにセットしているか確認してください。 スキヤンする原稿を保持するのに十分なメモリーがない可能性があります。プレビュー機能で状態を確認して、スキヤン解像度を下げてみてください。 正しいイーサネットケーブルまたはUSB ケーブルがプリンターにしっかりと接続されていることを確認してください。 イーサネットケーブルまたはUSB ケーブルに問題がないか確認してください。問題のないケーブルと入れ替えてみて、必要であればケーブルを交換してください。 スキヤナーが正しく設定されていることを確認してください。使用するアプリケーションを確認して、スキヤンジョブが正しいポートに送られていることを確認してください。
プリンターのスキヤン速度が非常に遅い。	スキヤナー（メール送信）またはスキヤナー（ネットワーク）機能使用時はグラフィックのスキヤンはテキストよりも時間がかかります。 スキヤン画像の分析と生成に大量のメモリーが消費されるため、スキヤンモードでは通信速度が低下します。 高解像度で画像をスキヤンすると、低解像度でのスキヤンよりも時間がかかります。
自動原稿送り装置で用紙送りが失敗する、または用紙が重なって給紙される。	原稿の用紙種類がプリンターの仕様に適合していることを確認してください。 参照： <ul style="list-style-type: none">・「原稿を用意する」（149 ページ）・「自動原稿送り装置からコピーを行う」（152 ページ） 自動原稿送り装置に用紙が正しくセットされているか確認してください。 原稿ガイドの調整が正しく行われているか確認してください。 原稿枚数が自動原稿送り装置の最大容量を超えていないか確認してください。 用紙が反っていない（カールしていない）か確認してください。 自動原稿送り装置にセットする前に用紙をよくさばってください。
自動原稿送り装置を使用してスキヤンすると出力された用紙に縦じまが入る。	原稿読み取りガラスを清掃してください。 参照： <ul style="list-style-type: none">・「原稿読み取り部の清掃」（327 ページ）
原稿ガラスでスキヤンするとスキヤンされたデータに汚れができる。	原稿ガラスを清掃してください。 参照： <ul style="list-style-type: none">・「原稿読み取り部の清掃」（327 ページ）
画像が曲がっている。	原稿が自動原稿送り装置または原稿ガラスにまっすぐセットされていることを確認してください。
自動原稿送り装置を使用してスキヤンすると斜線がギザギザになる。	原稿が厚紙である場合は原稿ガラスからスキヤンしなおしてください。

問題	処置
<p>スキャナー（メール送信）またはスキャナー（ネットワーク）機能を使用すると、スキャンデータが指定出力先に正しく送られない。</p>	<p>EpsonNet Config で、下記の設定が正しく行われているか確認してください。</p> <p>スキャナー（メール送信） [アドレス帳] → [アドレス] で下記の設定を確認してください。</p> <ul style="list-style-type: none"> • メールアドレス <p>スキャナー（ネットワーク） [アドレス帳] → [PC/ サーバー宛先表] で下記の設定を確認してください。</p> <ul style="list-style-type: none"> • 名称（プリンターに表示されます） • ネットワーク種類 • IP アドレス（または DNS 名） • ポート番号 • ログイン名 • パスワード • 共有名 • サブディレクトリパス（任意）
<p>Windows Server[®] 2003 コンピューター上で WIA を使用してスキャンできない。</p>	<p>コンピューター上で WIA を有効化してください。</p> <p>WIA を有効化するには：</p> <ol style="list-style-type: none"> 1 [スタート] をクリックし、[管理ツール] にポインタを合わせて [サービス] をクリックします。 2 [Windows Image Acquisition (WIA)] を右クリックし、[プロパティ] をクリックして [スタートアップの種類] が [手動] または [自動] に設定されていることを確認します。 3 [OK] をクリックします。 4 [Windows Image Acquisition (WIA)] を右クリックして、[開始] をクリックします。
<p>Windows Server 2008 または Windows Server 2008 R2 コンピューター上で TWAIN または WIA を使用してスキャンできない。</p>	<p>コンピューターにデスクトップ エクスペリエンス機能をインストールしてください。</p> <p>デスクトップ エクスペリエンスをインストールするには：</p> <ol style="list-style-type: none"> 1 [スタート] をクリックし、[管理ツール] にポインタを合わせて [サーバーマネージャ] (Windows Server 2008 R2 の場合は [サーバー マネージャー]) をクリックします。 2 [機能] で [機能の追加] をクリックします。 3 [デスクトップ エクスペリエンス] チェックボックスを選択してください。 4 ウィンドウが表示されたら、画面に表示される指示に従います。 5 [次へ] をクリックし、[インストール] をクリックします。 6 コンピューターを再起動します。

補足：

- 上記の推奨処置を行っても問題が解決しない場合は、エプソンサービスコールセンターまたは販売店にご相談ください。

スキャナードライバー/プリンターユーティリティの問題

問題	処置
宛先表データをプリンターから宛先表ツールに読み込めない。	USB ケーブルまたはイーサネットケーブルでコンピューターとプリンターが正しく接続されていることを確認してください。 プリンターの電源が入っていることを確認してください。 プリンタードライバーがコンピューターにインストールされていることを確認してください。(宛先表ツールはプリンタードライバーから宛先表を読み込みます。)
TWAIN ドライバーがプリンターに接続できない。	正しいイーサネットケーブルまたは USB ケーブルがプリンターにしっかりと接続されていることを確認してください。 プリンターの電源が入っているか確認してください。プリンターの電源が入っている場合は、電源スイッチを入れ直して再起動してください。 スキャナーアプリケーションが実行中の場合はアプリケーションをいったん終了して再起動し、再度スキャンを実行してみてください。
スキャナードライバーがコンピューター上に登録されておらず、スキャンボタンマネージャーからアクセスできない。	スキャナードライバーをインストールしてください。ドライバーがすでにインストールされている場合は、アンインストールしてから再インストールしてください。
スキャンボタンマネージャーからプリンターで原稿をスキャンできない。	USB ケーブルでコンピューターとプリンターが正しく接続されていることを確認してください。 プリンターの電源が入っているか確認してください。プリンターの電源が入っている場合は、電源スイッチを入れ直して再起動してください。 スキャナーアプリケーションが実行中の場合はアプリケーションをいったん終了して再起動し、再度スキャンを実行してみてください。
スキャンボタンマネージャーから画像ファイルを作成できない。	十分なハードディスク容量があるか確認してください。 コンピューターからスキャンボタンマネージャーをアンインストールして再インストールしてください。
スキャンボタンマネージャーを初期化できない。	コンピューターからスキャンボタンマネージャーをアンインストールして再インストールしてください。
スキャンボタンマネージャーを実行できない。	コンピューターからスキャンボタンマネージャーをアンインストールして再インストールしてください。
スキャンボタンマネージャーで予期しないエラーが発生した。	コンピューターからスキャンボタンマネージャーをアンインストールして再インストールしてください。

補足：

- 上記の推奨処置を行っても問題が解決しない場合は、エプソンサービスコールセンターまたは販売店にご相談ください。

その他の問題

問題	処置
プリンター内部で結露が発生した。	これは通常、冬に部屋を暖めた数時間後に起こります。また、相対湿度が85%以上の場所でプリンターを使用した場合にも起こります。湿度を調節するか、適切な環境にプリンターを移動してください。

プリンターメッセージについて

プリンターの LCD ディスプレイには、プリンターの現在の状態を示すメッセージが表示されます。また、解決する必要があるプリンターの問題も表示されます。ここでは、メッセージに含まれるエラーコードとその意味、メッセージをクリアする方法について説明します。

注記：

- エラーメッセージが表示された場合、プリンターに残っている出力データやプリンターのメモリーに蓄積されている情報は安全ではありません。

エラーコード	対処方法
005-121	トップカバーを開きます。詰まった紙を除去してトップカバーを閉じます。 参照： ・「自動原稿送り装置の紙づまり」(282 ページ)
005-301	トップカバーを閉じてください。
010-397	プリンターの電源を入れなおしてください。それでも解決しない場合は、エプソンサービスコールセンターまたは販売店にご相談ください。
016-315	
016-317	参照：
016-372	・「お問い合わせ先」(349 ページ)
016-501	
016-502	
016-503	Ⓞ ボタンを押してメッセージをクリアします。サーバー管理者に問い合わせ、SMTP サーバー設定が正しいか確認してください。
016-504	Ⓞ ボタンを押してメッセージをクリアします。サーバー管理者に問い合わせ、POP3 サーバーのユーザー名およびパスワードが正しく設定されているか確認してください。
016-506	Ⓞ ボタンを押してメッセージをクリアします。SMTP サーバーアドレスおよび電子メールの宛先が正しく設定されているか確認してください。
016-507	Ⓞ ボタンを押してメッセージをクリアします。サーバー管理者に問い合わせ、SMTP サーバーに使用するユーザー名およびパスワードが正しく設定されているか確認してください。
016-718	Ⓞ ボタンを押してメッセージをクリアします。プリンターがジョブを実行していないときに再試行してください。
016-719	Ⓞ ボタンを押して現在のジョブを中止してください。プリンターがジョブを実行していないときに再試行してください。
016-720	
016-744	Ⓞ ボタンを押してメッセージをクリアします。それでも解決しない場合は、エプソンサービスコールセンターまたは販売店にご相談ください。
016-745	参照： ・「お問い合わせ先」(349 ページ)
016-749	Ⓞ ボタンを押して現在のジョブを中止してください。プリンターがジョブを実行していないときに再試行してください。
016-753	Ⓞ ボタンを押して現在のジョブを中止してください。プリンターがジョブを実行していないときに再試行してください。
016-755	
016-764	Ⓞ ボタンを押してメッセージをクリアします。イーサネットケーブルが正しく接続されているか確認してください。それでも解決しない場合は、SMTP サーバー管理者に問い合わせてください。
016-766	Ⓞ ボタンを押してメッセージをクリアします。サーバーまたはコンピューターの IP アドレスの接続を確認し、サーバーまたはコンピューターが利用可能かどうか確認してください。それでも解決しない場合は、サーバー管理者に問い合わせてください。
016-767	Ⓞ ボタンを押してメッセージをクリアします。受信アドレスが正しいか確認してスキャンを再試行してください。
016-791	USB 記憶デバイスを挿入し Ⓞ ボタンを押してメッセージをクリアします。
016-795	Ⓞ ボタンを押してメッセージをクリアします。USB 記憶デバイス内のデータのファイル形式がサポートされているものであるか、データが壊れていないかを確認してください。
016-797	
016-920	Ⓞ ボタンを押してメッセージをクリアします。アクセスポイントおよびプリンターのワイヤレス設定を確認してください。

エラーコード	対処方法
016-930	USB 差込口からデバイスを取り外し、 OK ボタンを押してメッセージをクリアします。
016-931	
016-981	OK ボタンを押して現在のジョブを中止してください。原稿を少なくして再度コピーしてみてください。
016-985	添付ファイルのサイズが設定よりも大きくなっています。 OK ボタンを押してメッセージをクリアします。下記を試してみてください。 <ul style="list-style-type: none"> • メールサイズ 制限を大きくする。 • 解像度設定を下げる。 • スキャンした画像のファイル形式を変更する。
017-970	メモリーの容量に空きがなくなっている可能性があります。 OK ボタンを押してメッセージをクリアします。下記を試してみてください。 <ul style="list-style-type: none"> • メモリーに保存されているデータを削除する。 • 解像度設定を下げる。 • 印刷枚数を少なくする。
017-980	OK ボタンを押してメッセージをクリアします。プリンターがジョブを実行していないときに再試行してください。
017-981	
017-988	OK ボタンを押してメッセージをクリアします。インターフェイスクーブルがしっかりと接続されていること、またはコンピューターに問題がないかを確認してください。
018-338	プリンターの電源を入れなおしてください。それでも解決しない場合は、エプソンサービスコールセンターまたは販売店にご相談ください。
024-340	
024-360	参照：
024-371	<ul style="list-style-type: none"> • 「お問い合わせ先」(349 ページ)
024-958	指定用紙をセットし、 OK ボタンを押してメッセージをクリアします。画面に指示が表示された場合は指示に従います。
024-963	はがきのセット時にこのメッセージが表示された場合は、「用紙トレイにはがきをセットする」(121 ページ) の説明に従ってはがきをセットしてください。 <p>参照：</p> <ul style="list-style-type: none"> • 「用紙トレイに用紙をセットする」(116 ページ) • 「用紙トレイ (PSI) に用紙をセットする」(122 ページ)
024-969	指定用紙をセットし、 OK ボタンを押してメッセージをクリアします。 <p>参照：</p> <ul style="list-style-type: none"> • 「用紙トレイに用紙をセットする」(116 ページ) • 「用紙トレイ (PSI) に用紙をセットする」(122 ページ)
026-720	OK ボタンを押してメッセージをクリアします。USB 記憶デバイスに十分な容量があることを確認してください。
026-721	OK ボタンを押してメッセージをクリアします。USB 記憶デバイスに書込禁止の設定がされているか、ディスクに問題がないかを確認してください。
026-722	
026-723	OK ボタンを押してメッセージをクリアします。データを保存するパスとファイル名が長すぎないか確認してください。
026-750	OK ボタンを押してメッセージをクリアします。インターフェイスクーブルがしっかりと接続されていることを確認し、ご使用のアプリケーションを再起動してください。
026-751	OK ボタンを押してメッセージをクリアします。インターフェイスクーブルがしっかりと接続されているか確認してください。
026-752	
027-446	IPv6 アドレスが重複しています。IP アドレスの設定を変更してください。
027-452	IPv4 アドレスが重複しています。IP アドレスの設定を変更してください。
031-521	OK ボタンを押してメッセージをクリアします。サーバー管理者に問い合わせ、SMB サーバーへのアクセス設定が正しいか確認してください。
031-526	OK ボタンを押してメッセージをクリアします。SMB サーバーのドメイン名が正しいか確認してください。DNS 接続を確認するか、転送先サーバーの名前が DNS に登録されているかどうかを確認してください。
031-529	OK ボタンを押してメッセージをクリアします。ネットワークが正しく接続されているか、SMB サーバーのパスワードが正しいかを確認してください。

エラーコード	対処方法
031-530	Ⓚ ボタンを押してメッセージをクリアします。SMB サーバーのパス設定が正しいか確認してください。
031-533	Ⓚ ボタンを押してメッセージをクリアします。下記を確認してください。 <ul style="list-style-type: none"> 指定したファイル名が他のユーザーによって使用されていないか。 指定したファイルまたはフォルダーの名前がすでに存在するものと同じではないか。 SMB サーバーに書込禁止やディスクの問題がないか。
031-534	Ⓚ ボタンを押してメッセージをクリアします。SMB サーバーに書込禁止やディスクの問題がないかを確認してください。
031-535	
031-536	
031-537	Ⓚ ボタンを押してメッセージをクリアします。保存場所に空き容量があることを確認してください。
031-555	Ⓚ ボタンを押してメッセージをクリアします。ネットワークが正しく接続されているか確認してください。
031-556	Ⓚ ボタンを押してメッセージをクリアします。SMB サーバーに書込禁止やディスクの問題がないかを確認してください。
031-557	Ⓚ ボタンを押してメッセージをクリアします。下記を確認してください。 <ul style="list-style-type: none"> 指定したファイル名が他のユーザーによって使用されていないか。 指定したファイルまたはフォルダーの名前がすでに存在するものと同じではないか。
031-558	Ⓚ ボタンを押してメッセージをクリアします。サーバー管理者に問い合わせて、SMB サーバーへのアクセス設定が正しいか確認してください。
031-571	Ⓚ ボタンを押してメッセージをクリアします。イーサネットケーブルが正しく接続されているか確認してください。
031-574	Ⓚ ボタンを押してメッセージをクリアします。FTP サーバーのドメイン名が正しいか確認してください。
031-575	Ⓚ ボタンを押してメッセージをクリアします。FTP サーバーのホスト名設定が正しいか確認してください。
031-576	Ⓚ ボタンを押してメッセージをクリアします。FTP サーバーに書込禁止やディスクの問題がないかを確認してください。
031-578	Ⓚ ボタンを押してメッセージをクリアします。ネットワークが正しく接続されているか、FTP サーバーのログイン名（ユーザー名）とパスワードが正しいかを確認してください。
031-579	Ⓚ ボタンを押してメッセージをクリアします。FTP サーバーのパス設定が正しいか確認してください。
031-582	Ⓚ ボタンを押してメッセージをクリアします。FTP サーバーに書込禁止やディスクの問題がないかを確認してください。
031-584	Ⓚ ボタンを押してメッセージをクリアします。下記を確認してください。 <ul style="list-style-type: none"> 指定したファイル名が他のユーザーによって使用されていないか。 指定したファイルまたはフォルダーの名前がすでに存在するものと同じではないか。 FTP サーバーに書込禁止やディスクの問題がないか。
031-585	Ⓚ ボタンを押してメッセージをクリアします。FTP サーバーに削除／書込禁止の設定やディスクの問題がないかを確認してください。
031-587	
031-588	Ⓚ ボタンを押してメッセージをクリアします。FTP サーバーに書込禁止やディスクの問題がないかを確認してください。
031-589	Ⓚ ボタンを押してメッセージをクリアします。保存場所に空き容量があることを確認してください。
031-594	Ⓚ ボタンを押してメッセージをクリアします。サーバー管理者に問い合わせて、FTP サーバーに保存中のスキャンファイルの設定が誤っていないか確認してください。それでも解決しない場合は、エプソンサービスコールセンターまたは販売店にご相談ください。
参照：	
<ul style="list-style-type: none"> 「お問い合わせ先」(349 ページ) 	
031-598	Ⓚ ボタンを押してメッセージをクリアします。FTP サーバーに書込禁止やディスクの問題がないかを確認してください。
033-503	Ⓚ ボタンを押してメッセージをクリアします。レポートを確認して、メモリーに保存されている不要なデータを削除してください。
033-513	
033-517	Ⓚ ボタンを押してメッセージをクリアします。ファクスロックのパスワードが正しいか確認してください。

エラーコード	対処方法
033-519	ファクスサービスがロックされています。続行するには OK ボタンを押してファクスロックを解除してください。 参照： ・「プリンターの操作を制限する」(274 ページ)
033-787	OK ボタンを押してメッセージをクリアします。ジョブは中止されます。
033-788	OK ボタンを押してメッセージをクリアします。受信したファクスを削除するか、ファクス送信が完了するまでしばらく待機してください。
034-700	OK ボタンを押してメッセージをクリアします。指定された回数、再ダイヤルが行われた後にもエラー
034-701	が表示される場合は下記を行ってください。
034-702	<ul style="list-style-type: none"> ・電話線が正しく接続されているか確認する。 ・宛先の番号が正しいか確認する。 ・リダイヤル回数を最大値に設定する。 ・再送信間隔またはリダイヤル間隔を長く設定する。
	参照： ・「電話回線を接続する」(202 ページ)
034-703	OK ボタンを押してメッセージをクリアします。指定された回数、再ダイヤルが行われた後にもエラー
034-704	が表示される場合は下記を行ってください。
034-705	<ul style="list-style-type: none"> ・電話線が正しく接続されているか確認する。 ・宛先の番号が利用可能で正しいものであるか確認する。
034-706	<ul style="list-style-type: none"> ・リダイヤル回数を最大値に設定する。 ・再送信間隔またはリダイヤル間隔を長く設定する。
	参照： ・「電話回線を接続する」(202 ページ)
034-707	OK ボタンを押してメッセージをクリアします。指定された回数、再ダイヤルが行われた後にもエラー
	が表示される場合は下記を行ってください。
	<ul style="list-style-type: none"> ・リダイヤル回数を最大値に設定する。 ・再送信間隔またはリダイヤル間隔を長く設定する。 ・「F M S T D」を下げる。
034-708	OK ボタンを押してメッセージをクリアします。指定された回数、再ダイヤルが行われた後にもエラー
	が表示される場合は下記を行ってください。
	<ul style="list-style-type: none"> ・リダイヤル回数を最大値に設定する。 ・再送信間隔またはリダイヤル間隔を長く設定する。 ・「F M S T D」を下げる。 ・宛先の番号が利用可能か確認する。
034-709	OK ボタンを押してメッセージをクリアします。指定された回数、再ダイヤルが行われた後にもエラー
034-710	が表示される場合は下記を行ってください。
	<ul style="list-style-type: none"> ・リダイヤル回数を最大値に設定する。 ・再送信間隔またはリダイヤル間隔を長く設定する。
034-711	OK ボタンを押してメッセージをクリアします。指定された回数、再ダイヤルが行われた後にもエラー
034-712	が表示される場合は下記を行ってください。
034-713	<ul style="list-style-type: none"> ・リダイヤル回数を最大値に設定する。 ・再送信間隔またはリダイヤル間隔を長く設定する。 ・「F M S T D」を下げる。
034-714	OK ボタンを押してメッセージをクリアします。指定された回数、再ダイヤルが行われた後にもエラー
	が表示される場合は下記を行ってください。
	<ul style="list-style-type: none"> ・リダイヤル回数を最大値に設定する。 ・再送信間隔またはリダイヤル間隔を長く設定する。 ・宛先の番号が利用可能か確認する。
034-715	OK ボタンを押してメッセージをクリアします。指定された回数、再ダイヤルが行われた後にもエラー
	が表示される場合は下記を行ってください。
	<ul style="list-style-type: none"> ・リダイヤル回数を最大値に設定する。 ・再送信間隔またはリダイヤル間隔を長く設定する。 ・「F M S T D」を下げる。

エラーコード	対処方法
034-716	Ⓚ ボタンを押してメッセージをクリアします。指定された回数、再ダイヤルが行われた後にもエラーが表示される場合は中止されます。ファクス送信を再試行する場合は「 〒 ▲ ▶ ▶ 」を下げてください。
034-717	Ⓚ ボタンを押してメッセージをクリアします。指定された回数、再ダイヤルが行われた後にもエラーが表示される場合は中止されます。ファクス送信を再試行してください。
034-718	Ⓚ ボタンを押してメッセージをクリアします。指定された回数、再ダイヤルが行われた後にもエラーが表示される場合は中止されます。ファクス送信を再試行する場合は「 〒 ▲ ▶ ▶ 」を下げてください。
034-719	
034-720	Ⓚ ボタンを押してメッセージをクリアします。指定された回数、再ダイヤルが行われた後にもエラーが表示される場合は中止されます。ファクス送信を再試行する場合は下記を行っててください。 <ul style="list-style-type: none"> • 「〒 ▲ ▶ ▶」を下げる。 • ECM を有効化する。
034-721	Ⓚ ボタンを押してメッセージをクリアします。指定された回数、再ダイヤルが行われた後にもエラーが表示される場合は中止されます。ファクス送信を再試行する場合は「 〒 ▲ ▶ ▶ 」を下げてください。
034-722	
034-723	
034-724	
034-725	
034-726	
034-727	Ⓚ ボタンを押してメッセージをクリアします。宛先の番号が利用可能か確認してください。指定された回数、再ダイヤルが行われた後にもエラーが表示される場合は中止されます。
034-750	Ⓚ ボタンを押してメッセージをクリアします。電話線が正しく接続されているか確認してください。 参照： <ul style="list-style-type: none"> • 「電話回線を接続する」(202 ページ)
034-751	Ⓚ ボタンを押してメッセージをクリアします。受信フィルタの設定を確認してください。受信フィルタがオンになっているときは、送信元の番号をプリンターの宛先表に登録するか、受信フィルタをオフにしてください。
034-752	Ⓚ ボタンを押してメッセージをクリアします。電話線が正しく接続されているか確認してください。 参照： <ul style="list-style-type: none"> • 「電話回線を接続する」(202 ページ)
034-753	
034-754	Ⓚ ボタンを押してメッセージをクリアします。「 〒 ▲ ▶ ▶ 」を下げてください。
034-755	
034-756	
034-757	
034-758	Ⓚ ボタンを押してメッセージをクリアします。電話線が正しく接続されているか確認してください。または、「 〒 ▲ ▶ ▶ 」を下げてください。 参照： <ul style="list-style-type: none"> • 「電話回線を接続する」(202 ページ)
034-759	Ⓚ ボタンを押してメッセージをクリアします。「 〒 ▲ ▶ ▶ 」を下げてください。
034-760	
034-761	Ⓚ ボタンを押してメッセージをクリアします。電話線が正しく接続されているか確認してください。 参照： <ul style="list-style-type: none"> • 「電話回線を接続する」(202 ページ)
034-762	Ⓚ ボタンを押してメッセージをクリアします。下記を試してみてください。 <ul style="list-style-type: none"> • 「〒 ▲ ▶ ▶」を下げる。 • ECM を有効化する。
034-763	Ⓚ ボタンを押してメッセージをクリアします。「 〒 ▲ ▶ ▶ 」を下げてください。
034-764	
034-765	
034-766	
034-767	Ⓚ ボタンを押してメッセージをクリアします。電話線が正しく接続されているか確認してください。 参照： <ul style="list-style-type: none"> • 「電話回線を接続する」(202 ページ)

エラーコード	対処方法
034-768	Ⓞボタンを押してメッセージをクリアします。紙のトレイを下げてください。
041-340	プリンターの電源を入れなおしてください。それでも解決しない場合は、エプソンサービスコールセンターまたは販売店にご相談ください。
042-358	
061-370	参照：
062-321	<ul style="list-style-type: none"> ・「お問い合わせ先」(349 ページ)
075-100	用紙経路を確認してきれいにし、用紙をセットしてからⓄボタンを押してメッセージをクリアしてください。 はがきのセット時にこのメッセージが表示された場合は、「用紙トレイにはがきをセットする」(121 ページ)の説明に従ってはがきをセットしてください。 参照： <ul style="list-style-type: none"> ・「プリンター前面の紙づまり」(285 ページ)
075-921	印刷した用紙を用紙トレイまたは用紙トレイ (PSI) にセットし、Ⓞボタンを押してください。
077-100	背面カバーを開き、詰まった紙を除去してください。
077-104	参照：
077-106	<ul style="list-style-type: none"> ・「プリンター背面の紙づまり」(289 ページ)
077-108	
077-109	
077-304	背面カバーを閉じてください。
077-900	背面カバーを開き、詰まった紙を除去してください。
077-901	参照：
077-907	<ul style="list-style-type: none"> ・「排出トレイ付近の紙づまり」(291 ページ)
091-402	プリンターの寿命が近づいています。 寿命到達後もプリンターの使用を続ける場合は、印刷品質を保証できません。 参照： <ul style="list-style-type: none"> ・「プリンターの寿命」(257 ページ)
091-441	プリンターはすでに寿命到達しています。このままプリンターの使用を続ける場合は、印刷品質を保証できません。 参照： <ul style="list-style-type: none"> ・「プリンターの寿命」(257 ページ)
092-651	プリンターの電源を入れなおしてください。それでも解決しない場合は、エプソンサービスコールセンターまたは販売店にご相談ください。
092-661	
	参照： <ul style="list-style-type: none"> ・「お問い合わせ先」(349 ページ)
093-426	トナーの残量が少なくなっています。新しいトナーカートリッジを用意してください。 参照： <ul style="list-style-type: none"> ・「トナーカートリッジを交換する」(330 ページ)
093-925	トナーカートリッジを正しくセットするか、交換してください。 参照： <ul style="list-style-type: none"> ・「トナーカートリッジを交換する」(330 ページ)
093-926	トナーカートリッジをプリンター推奨のものに交換してください。 参照： <ul style="list-style-type: none"> ・「トナーカートリッジを交換する」(330 ページ)
093-933	トナーカートリッジを取り外して新品を取り付けてください。トナーカートリッジを交換しない場合は印刷品質に問題が発生する可能性があります。 参照： <ul style="list-style-type: none"> ・「トナーカートリッジを交換する」(330 ページ)

エラーコード	対処方法
093-974	プリンターの電源を切ります。トナーカートリッジが正しく取り付けられているか確認し、プリンターの電源を入れなおしてください。それでも解決しない場合は、エプソンサービスコールセンターまたは販売店にご相談ください。 参照： ・「お問い合わせ先」(349 ページ)
116-210 116-314	プリンターの電源を入れなおしてください。それでも解決しない場合は、エプソンサービスコールセンターまたは販売店にご相談ください。
116-323 116-325 116-326 116-355 116-395	参照： ・「お問い合わせ先」(349 ページ)
116-703 116-720	Ⓞ ボタンを押して現在のジョブを中止してください。プリンターがジョブを実行していないときに再試行してください。
117-331 117-332	プリンターの電源を入れなおしてください。それでも解決しない場合は、エプソンサービスコールセンターまたは販売店にご相談ください。
117-333 117-334 117-342 117-346	参照： ・「お問い合わせ先」(349 ページ)
117-348	再試行してレポートを確認してください。プリンターの電源を入れなおしてください。それでも解決しない場合は、エプソンサービスコールセンターまたは販売店にご相談ください。 参照： ・「お問い合わせ先」(349 ページ)
117-350	背面カバーを開け閉めしてください。
117-366 124-333	プリンターの電源を入れなおしてください。それでも解決しない場合は、エプソンサービスコールセンターまたは販売店にご相談ください。
134-211	参照： ・「お問い合わせ先」(349 ページ)
191-310	プリンターの寿命設定をプリントを停止に変更している為、プリンターの寿命が過ぎ、プリンターの動作を停止しました。 プリンターの使用を続ける場合は、下記の処置のいずれかを実施してください。 ・ジョブを実行中の場合は、 Ⓜ (戻る) ボタンと ▼ ボタンを同時に押してください。 ・ジョブを実行していない場合は、 プリンターの寿命設定をプリントを継続に変更してください。 ただし、寿命到達後は印刷品質を保証できません。 参照： ・「プリンターの寿命」(257 ページ)
191-311	プリンターの寿命が過ぎたため、プリンターを使用できません。
193-700	非純正トナーカートリッジが取り付けられています。

補足：

- エラーコードを含まない下記のメッセージについては、下の表に記載している対処方法を参照してください。

エラーメッセージ	対処方法
用紙サイズが違います 用紙をセットしてから [OK] を押してください	指定用紙をセットし、  ボタンを押してメッセージをクリアします。 参照： <ul style="list-style-type: none">「用紙トレイに用紙をセットする」(116 ページ)「用紙トレイ (PSI) に用紙をセットする」(122 ページ)
ジョブが中止されました 原稿送り装置が ¹ を開け 用紙を取り除いて下さい	トップカバーを開きます。詰まった紙を除去してトップカバーを閉じます。 参照： <ul style="list-style-type: none">「自動原稿送り装置の紙づまり」(282 ページ)

補足：

- 上記の推奨処置を行っても問題が解決しない場合は、エプソンサービスコールセンターまたは販売店にご相談ください。

エプソンサービスコールセンターへのご相談

プリンターの修理点検についてお問い合わせの際は、発生している問題、または LCD ディスプレイに表示されるエラーメッセージをお伝えください。

プリンターの機種名、シリアル番号をご用意いただく必要があります。プリンターの背面カバーのラベルをご確認ください。

情報を確認する

ここには次の項目を記載します：

- ・「[LCD ディスプレイのメッセージ](#)」(323 ページ)
- ・「[ステータスマニターからのアラート](#)」(323 ページ)

本機には、印刷品質の維持に役立ついくつかの自動診断ツールをご用意しています。

■ LCD ディスプレイのメッセージ

LCD ディスプレイには、各種情報や困ったときのヘルプが表示されます。エラーまたは警告状態が発生した場合、LCD ディスプレイに問題を知らせるメッセージが表示されます。

参照：

- ・「[プリンターメッセージについて](#)」(314 ページ)

■ ステータスマニターからのアラート

ステータスマニターとは EPSON ソフトウェアディスクに収録されているツールで、印刷ジョブ送信時に自動でプリンター状態をチェックします。プリンターが印刷ジョブを実行できない場合、ステータスマニターは自動的にコンピューターの画面上にアラートを表示してプリンターに問題があることを知らせます。

カスタムモード

トナーカートリッジのトナーがなくなると、**093-933** というメッセージが LCD ディスプレイに表示されます。カスタムモードでプリンターを使用する場合は、カスタムモードを有効化し、トナーカートリッジを交換してください。

注記：

- ・ カスタムモードでプリンターを使用すると、プリンターの本来の性能が保たれないことがあり、カスタムモードの使用によって生じる可能性のあるいかなる問題も当社品質保証の範囲外となります。カスタムモードでの使用を続けると、プリンターが故障する原因となることがあります。この場合の修理は有償になることがありますのでご注意ください。

補足：

- ・ カスタムモードを無効にするには、操作パネルで**カスタムモード**のトナーを**オフ**に設定するか、設定管理ツールで [メンテナンス] タブの [カスタムモード] ページで [オン] の横にあるチェックボックスの選択を解除してください。

ここには次の項目を記載します：

- ・ 「[操作パネル](#)」 (324 ページ)
- ・ 「[設定管理ツール \(Windows のみ\)](#)」 (324 ページ)

■ 操作パネル

補足：

- ・ 下記の操作を開始する前に、LCD ディスプレイに**機能を選択してください**が表示されていることを確認してください。

- 1 操作パネルで**各種設定**ボタンを押します。
- 2 **仕様設定**を選択し、**OK**ボタンを押します。
- 3 **メンテナンス**を選択し、**OK**ボタンを押します。
- 4 **カスタムモード**を選択し、**OK**ボタンを押します。
- 5 **トナー**を選択し、**OK**ボタンを押します。
- 6 **オン**を選択し、**OK**ボタンを押します。
- 7 トップ画面に戻るまで **戻る** ボタンを押します。
本機がカスタムモードに切り替わります。

■ 設定管理ツール (Windows のみ)

ここでは、Windows® 7 を例に説明します。

- 1 [スタート] → [すべてのプログラム] → [EPSON] → ご使用のプリンター → [設定管理ツール] をクリックします。

補足：

- ・ 複数のプリンタードライバーがコンピューターにインストールされている場合は、プリンターを選択するウィンドウが表示されます。この場合、[プリンター名] に一覧表示されているプリンターから任意の名称をクリックしてください。

設定管理ツールが表示されます。

- 2 [メンテナンス] タブをクリックします。
- 3 ページ左側の一覧から [カスタムモード] を選択します。
[カスタムモード] ページが表示されます。
- 4 [オン] の横にあるチェックボックスを選択して、[新しい設定を適用] ボタンをクリックします。

日常管理

本章には下記の項目を記載します：

- ・「清掃について」(326 ページ)
- ・「消耗品の管理」(329 ページ)
- ・「トナーカートリッジを交換する」(330 ページ)
- ・「トナーカートリッジを注文する」(337 ページ)
- ・「トナーカートリッジの保管について」(338 ページ)
- ・「プリンターの管理について」(339 ページ)
- ・「トナーや用紙を節約する」(341 ページ)
- ・「ページ数を確認する」(342 ページ)
- ・「プリンターを移動するときは」(343 ページ)

清掃について

ここでは、本機を良好な状態に保ち、いつもきれいな印刷ができるようにするため、本機の手入れ方法について説明します。

 **警告：**

- 本製品の内部や周囲でエアダスターやダストスプレーなど、可燃性ガスを使用したエアゾール製品を使用しないでください。
引火による爆発、火災のおそれがあります。

 **注意：**

- 機械の手入れを行う場合は、電源スイッチを切り、必ず電源プラグをコンセントから抜いてください。電源スイッチを切らずに機械の手入れを行うと、感電の原因となるおそれがあります。

ここには次の項目を記載します：

- 「原稿読み取り部の清掃」(327 ページ)
- 「原稿送りローラーの清掃」(328 ページ)

■ 原稿読み取り部の清掃

最適なコピー品質を確保するため、原稿読み取り部は常にきれいな状態に保ってください。毎日最初に原稿読み取り部を清掃し、必要に応じて日中にも清掃してください。

- 1 糸くずのでない布またはペーパータオルを水で少し湿らせます。
- 2 原稿カバーを開きます。

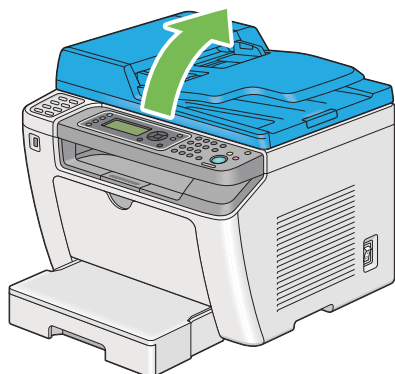

- 3 きれいで乾燥した状態になるまで原稿ガラスおよび原稿読み取りガラスの表面を拭きます。

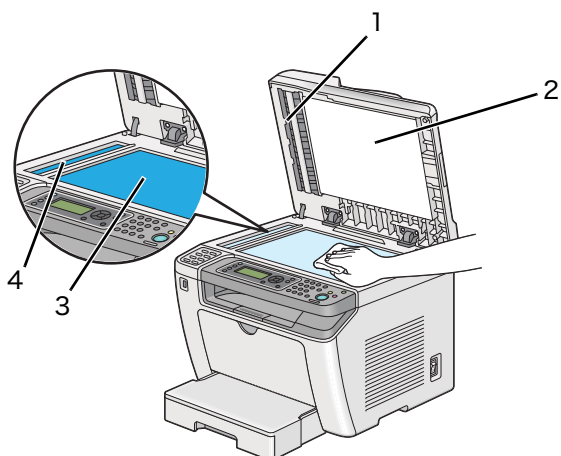

- | | |
|---|-----------|
| 1 | フィルム |
| 2 | 原稿ガラスカバー |
| 3 | 原稿ガラス |
| 4 | 原稿読み取りガラス |

- 4 きれいで乾燥した状態になるまで原稿ガラスカバーおよびフィルムの下側を拭きます。

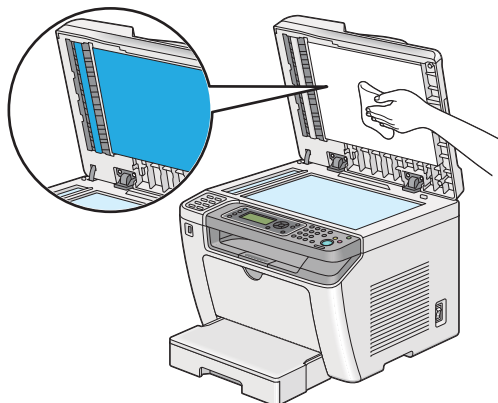

- 5 原稿カバーを閉じます。

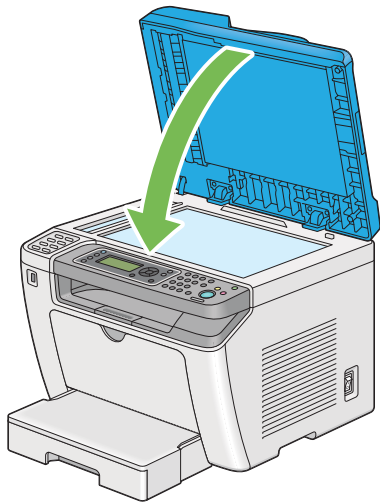

■ 原稿送りローラーの清掃

最適なコピー品質を確保するため、原稿送りローラーは常にきれいな状態に保ってください。定期的に原稿送りローラーを清掃してください。

- 1 トップカバーを開きます。

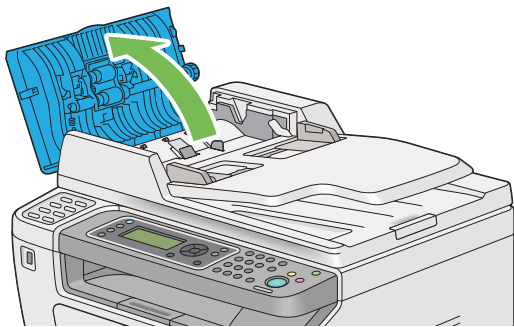

- 2 乾燥した糸くずのでない布またはペーパータオルで、きれいになるまで原稿送りローラーを拭きます。原稿送りローラーがインクのシミで汚れていると、自動原稿送り装置から給紙された紙も汚れます。この場合は、糸くずのでない布またはペーパータオルを中性洗剤または水で少し湿らせて、きれいで乾燥した状態になるまで原稿送りローラーの汚れを取ります。

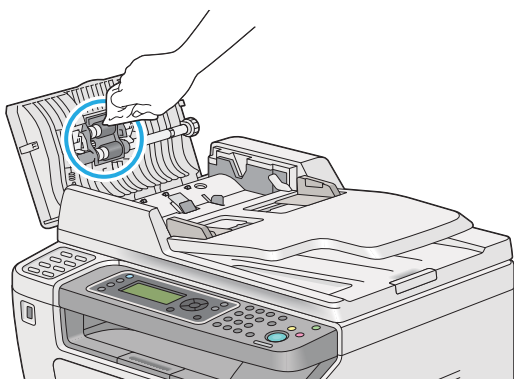

消耗品の管理

■ 消耗品の交換時期

以下のような現象が発生するときは、トナーカートリッジが劣化しているか消費している可能性があります。交換を知らせるメッセージが表示されなくても、交換することをお勧めします。

- 印刷が薄くかすれる、不鮮明
- 周期的に汚れが発生する
- 黒い点または線が印刷される

印刷が薄くかすれるときは、まずトナーカートリッジの残量が十分か、[トナー節約] の設定がされていないかを確認した上でトナーカートリッジを交換してください。

参照：

- 「トナーや用紙を節約する」(341 ページ)

■ 保管上のご注意

- 直射日光を避け、梱包された状態で、温度 -20 ～ 40 °C、湿度 5 ～ 85% の結露しない場所に保管してください。
- 立てたり傾けた状態で保管しないでください。

■ 使用済み消耗品の処分

以下のいずれかの方法で処分してください。

- 回収

使用済みの消耗品（トナーカートリッジ）は、資源の有効活用と地球環境保全のため回収にご協力ください。

参照：

- 「回収」(336 ページ)
- 廃棄

一般家庭でお使いの場合は、ポリ袋などに入れて、必ず法令や地域の条例、自治体の指示に従って廃棄してください。事業所など業務でお使いの場合は、産業廃棄物処理業者に廃棄物処理を委託するなど、法令に従って廃棄してください。

トナーカートリッジを交換する

純正トナーカートリッジは弊社のみが販売しています。

本機には純正のトナーカートリッジを使用することをお勧めします。弊社は、非純正のトナーカートリッジを使用した結果生じたいかなる問題に対しても保証を行いません。

警告：

- 消耗品（トナーカートリッジ）を、火の中に入れてください。トナーが飛び散って発火し、火傷するおそれがあります。
- こぼれたトナーを電気掃除機で吸い取らないでください。こぼれたトナーを掃除機で吸い取ると、電気接点の火花などにより、内部に吸い込まれたトナーが粉じん発火するおそれがあります。床などにこぼれてしまったトナーは、ほうきで掃除するか中性洗剤を含ませた布などでふき取ってください。
- 製品内部の、マニュアルで指示されている箇所以外には触れないでください。感電や火傷のおそれがあります。

注意：

- 消耗品（トナーカートリッジ）を交換するときは、周囲に紙などを敷いてください。トナーがこぼれて、プリンターの周囲や衣服などに付いて汚れるおそれがあります。

注記：

- トナーがこぼれる可能性がありますので使用済みトナーカートリッジを振らないでください。

ここには次の項目を記載します：

- 「概要」(331 ページ)
- 「トナーカートリッジを取り外す」(332 ページ)
- 「トナーカートリッジを取り付ける」(334 ページ)
- 「回収」(336 ページ)
- 「ベルマーク運動」(336 ページ)

■ 概要

本機は1色のトナーカートリッジ（ブラック (K)）を搭載します。

トナーカートリッジの交換時期が近づくと、LCD ディスプレイに下記のメッセージが表示されます。

メッセージ	残り印刷可能枚数	プリンターの状態および処置
093-426 プリンター トナーカートリッジ の予備をご用意ください*	約 500 枚	トナーカートリッジの残量が少なくなっています。新しい カートリッジを用意してください。
093-933 プリンター トナーカートリッジ を交換してください	—	トナーカートリッジが空になっています。古いトナーカート リッジを新品と交換してください。

* この警告は弊社純正トナーカートリッジを使用している場合のみ表示されます（加圧モードがオフ）。

注記：

- 使用済みトナーカートリッジを床やテーブルに置く際は、トナーがこぼれる可能性がありますのでトナーカートリッジの下に紙を敷いてください。
- プリンターから取り外した古いトナーカートリッジは再使用しないでください。印刷品質が損なわれます。
- 使用済みトナーカートリッジは振ったり衝撃を与えたりしないでください。残っているトナーがこぼれる可能性があります。
- トナーカートリッジはパッケージから取り出して1年以内に使い切ることをお勧めします。

■ トナーカートリッジを取り外す

- 1 プリンターの電源を切ります。
- 2 フロントカバーを開きます。

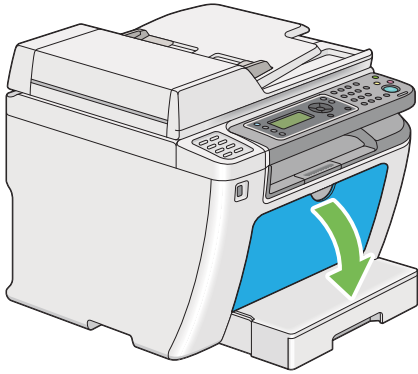

- 3 トナーカバーを開きます。

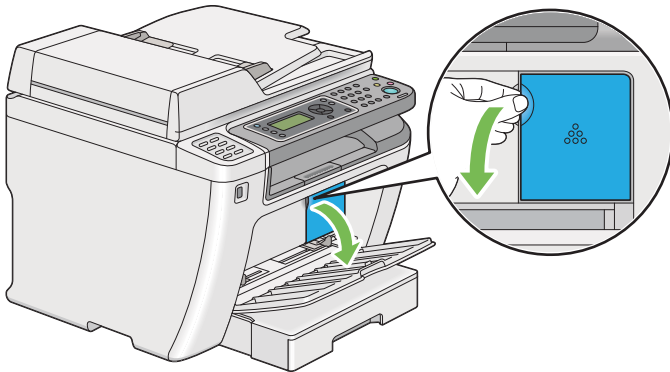

- 4 取り外したトナーカートリッジを置く床やテーブルに下敷きの紙を敷きます。
- 5 トナーカートリッジを反時計回りに回してロックを解除します。

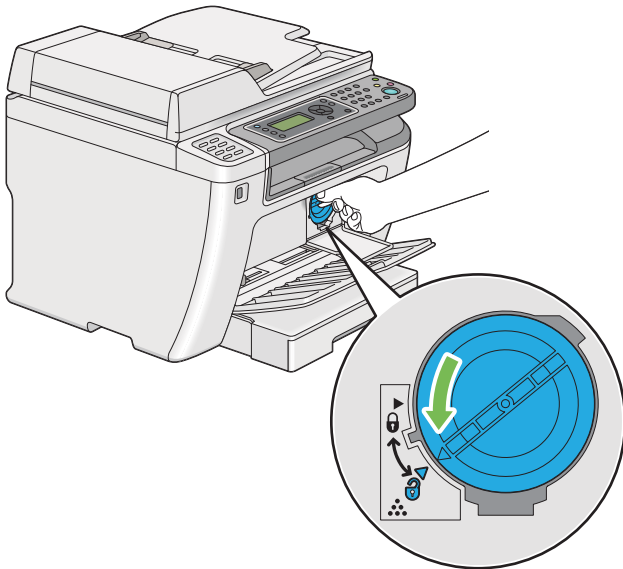

6 トナーカートリッジを引き抜きます。

注記：

- 使用済みトナーカートリッジのシャッターには触らないでください。
- トナーをこぼさないよう、必ずトナーカートリッジはゆっくりと引き抜いてください。

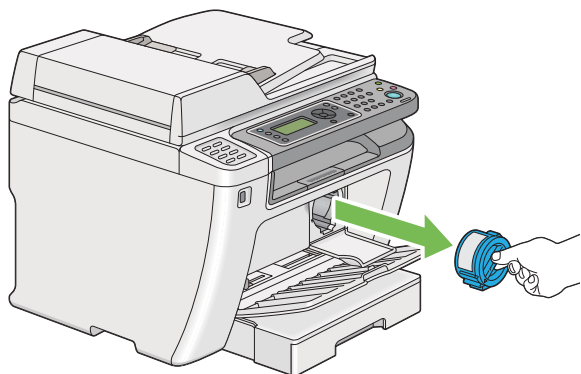

7 手順 4 で敷いておいた紙の上にトナーカートリッジを置きます。

■ トナーカートリッジを取り付ける

- 1 新しいトナーカートリッジを箱から取り出し、トナーが均等になるように 5 回振ります。

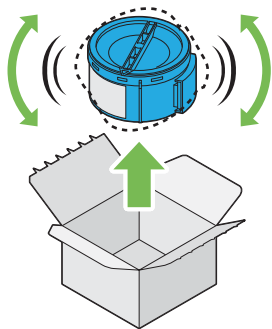

補足：

- トナーがこぼれる可能性がありますのでトナーカートリッジの取り扱いには注意してください。

- 2 トナーカートリッジをカートリッジホルダーに差し込み、時計回りに回してロックマークに合わせます。

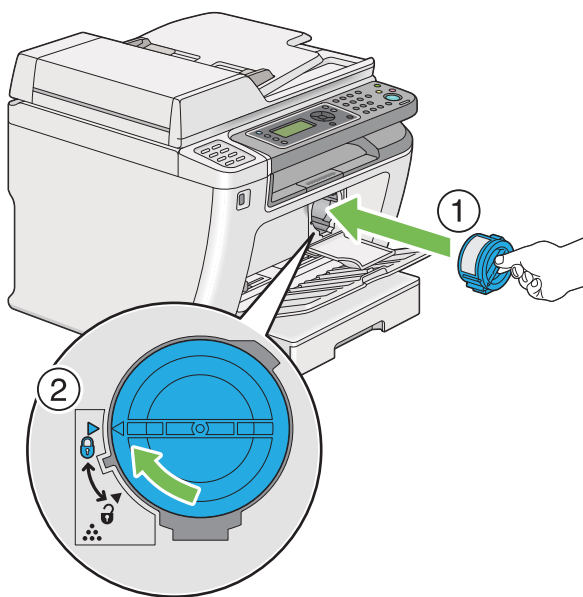

注記：

- 印刷する前にトナーカートリッジがしっかりとセットされているか確認してください。不具合の原因となるおそれがあります。

- 3 カチッと音がするようトナーカバーを閉じます。

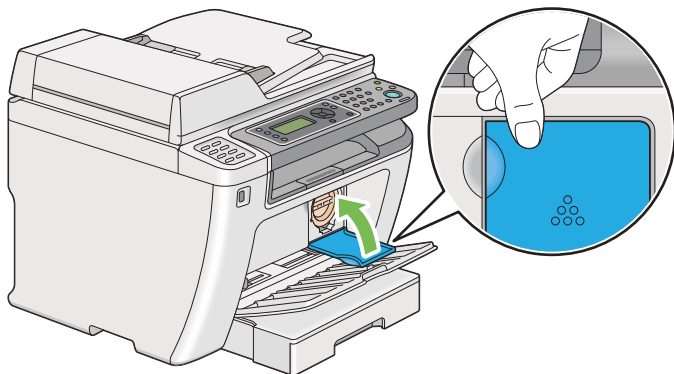

4 フロントカバーを閉じます。

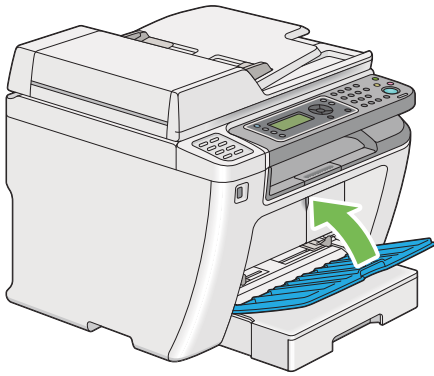

5 取り外したトナーカートリッジを、取り付けたトナーカートリッジが入っていた箱に入れます。

6 こぼれたトナーに触れないよう注意し、取り外したトナーカートリッジの下に敷いていた紙を処分します。

■ 回収

エプソンでは、カートリッジ本体だけでなく、その梱包材などすべてを再利用できるリサイクル体制を整え、資源の有効利用と廃棄物ゼロの実現を目指しています。

環境保全のため、使用済みトナーカートリッジの回収にご協力いただきますようお願いいたします。

エプソンでは、宅配便などを利用した回収を進めています。詳細は、エプソンのホームページで確認してください。

<http://www.epson.jp/recycle/>

補足：

- ・ 使用済みトナーカートリッジの梱包には、新しいカートリッジの梱包箱を使用してください。

■ ベルマーク運動

弊社は使用済みトナーカートリッジ回収でベルマーク運動に参加しています。学校単位で使用済みトナーカートリッジを回収していただき、弊社は回収数量に応じた点数を学校へ提供するシステムになっています。この活動により資源の有効活用と廃棄物の減少による地球環境保全を図り、さらに教育支援という社会貢献活動を行っております。詳細はエプソンのホームページをご覧ください。

<http://www.epson.jp/bellmark/>

トナーカートリッジを注文する

トナーカートリッジは随時注文する必要があります。トナーカートリッジの箱に取り付けに関する指示がついています。

ここには次の項目を記載します：

- ・「トナーカートリッジの種類」(337 ページ)
- ・「トナーカートリッジを注文する時期」(337 ページ)

■トナーカートリッジの種類

注記：

- ・弊社推奨品以外の消耗品を使用すると、本機の品質、性能が損なわれることがあります。必ず弊社推奨の消耗品を使用してください。

製品名	商品コード	備考
ET カートリッジ (S サイズ)	LPB4T16	ET カートリッジと環境推進トナーの品質は同じです。
ET カートリッジ (M サイズ)	LPB4T17	S サイズと M サイズの違いは、トナーの容量です。
環境推進トナー (M サイズ) *	LPB4T17V	いずれかのトナーをご購入ください。

- * セイコーエプソン株式会社がトナーカートリッジ（容器）の所有権を保有し、「環境推進トナー使用許諾契約」に基づき、本製品に充てんされているトナーを使い切るまでの間の使用権を許諾する消耗品です。使用後は、環境推進トナーに添付の案内書をご覧いただき、セイコーエプソン株式会社に必ずご返却ください（送料無料）。エプソンのホームページでもご確認ください。
- <http://www.epson.jp/products/offirio/printer/kankyotoner/>

補足：

- ・トナーカートリッジの箱に取り付けに関する指示がついています。

■トナーカートリッジを注文する時期

トナーカートリッジの交換時期が近づくと、LCD ディスプレイに警告が表示されます。代替りのカートリッジが手元にあるか確認してください。印刷できない期間が発生しないよう、メッセージが最初に表示されたときにトナーカートリッジを注文するようにしてください。トナーカートリッジの交換が必要になると LCD ディスプレイにエラーメッセージが表示されます。

注記：

- ・本機は、推奨トナーカートリッジを使用した際に最も安定した性能および印刷品質を発揮するよう設計されています。本機に推奨されるトナーカートリッジを使用しないと、本機の性能および印刷品質が損なわれます。また、本機が故障した際の修理も有償になることがあります。最適なプリンター性能を享受するために必ず推奨のトナーカートリッジを使用してください。

トナーカートリッジの保管について

トナーカートリッジは使用するときまで元の梱包材に入れて保管してください。下記環境でのトナーカートリッジの保管は避けてください。

- -20℃以下、40℃を超える温度
- 湿度 5% 以下、85% を超える環境
- 湿度または温度の変化が激しい場所
- 直射日光
- ほこりが多い場所
- 車内（長時間）
- 腐食性ガスのある場所
- 潮風の当たる場所

プリンターの管理について

ここには次の項目を記載します：

- ・「[EpsonNet Config でプリンターの状態を確認・管理する](#)」(339 ページ)
- ・「[ステータスマニターでプリンターの状態を確認する \(Windows のみ\)](#)」(339 ページ)
- ・「[電子メールでプリンターの状態を確認する](#)」(340 ページ)

■EpsonNet Config でプリンターの状態を確認・管理する

プリンターを TCP/IP 環境に設置する場合、ネットワークに接続したコンピューター上でウェブブラウザを使用してプリンター状態の確認や設定の変更ができます。また、トナーやプリンターにセットした紙の残量を確認することも可能です。

補足：

- ・プリンターをローカルプリンターとして使用する場合は EpsonNet Config は利用できません。ローカルプリンターの状態を確認する方法については「[ステータスマニターでプリンターの状態を確認する \(Windows のみ\)](#)」(339 ページ) を参照してください。

EpsonNet Config を起動する

下記手順に従って EpsonNet Config を起動してください。

- 1 ウェブブラウザを起動します。
- 2 プリンターの IP アドレスをアドレスバーに入力して **Enter** キーを押します。
EpsonNet Config ページが表示されます。

●EpsonNet Config の使い方

EpsonNet Config の各設定項目の詳細については、EPSON ソフトウェアディスク内の EpsonNet Config ヘルプを参照してください。

■ステータスマニターでプリンターの状態を確認する (Windows のみ)

ステータスマニターはプリンタードライバーと一緒にインストールされるツールで、印刷ジョブ送信時に自動でプリンター状態をチェックします。トナーカートリッジの残量も確認できます。

ステータスマニターを起動する

タスクバーでステータスマニターアイコンをダブルクリックするか、アイコンを右クリックして **[プリンターの選択]** を選択してください。

ステータスマニターアイコンがタスクバーに表示されていない場合は **[スタート]** メニューからステータスマニターを開いてください。

ここでは、Microsoft® Windows® 7 を例に説明します。

- 1 **[スタート]** → **[すべてのプログラム]** → **[EPSON]** → ご使用のプリンター → **[ステータスマニター]** をクリックします。
[プリンター選択] ウィンドウが表示されます。
- 2 一覧から任意のプリンター名をクリックしてください。
[プリンターの状態] ウィンドウが表示されます。

ステータスマニターの詳細についてはステータスマニターのヘルプを参照してください。

参照：

- ・「[ステータスマニター \(Windows のみ\)](#)」(41 ページ)

■ 電子メールでプリンターの状態を確認する

電子メールの送受信が可能なネットワーク環境に接続すれば、本機は指定電子メールアドレスに次の情報を記載した電子メールレポートを送信することができます。

- プリンターに発生したエラー

電子メール環境を設定する

EpsonNet Config を起動し、[プロパティ] タブでご使用の電子メール環境に応じて次の表の設定を行ってください。それぞれの画面で設定を完了したら、必ず [新しい設定を適用] をクリックしてプリンターを再起動してください。各項目の詳細については、EPSON ソフトウェアディスク内の EpsonNet Config ヘルプを参照してください。

項目	設定項目	内容
[一般設定] > [エラーメール通知]	[送信先メールアドレス]	プリンター状態またはエラーについて通知する電子メールアドレスを2つまで設定してください。
	[送信する通知項目]	電子メールで送信する通知内容を設定してください。
[ポート起動]	[エラーメール通知]	[有効] を選択してください。
[プロトコル設定] > [Eメール]	[SMTP サーバー設定]	電子メール送信に関する設定をしてください。
	• [本体メールアドレス]	
	• [SMTP サーバー アドレス]	
	• [SMTP サーバー ポート番号]	
	[SMTP 送信の認証]	
	• [送信時の認証方式]	
	• [SMTP AUTH ログイン名]	
	• [パスワード]	
	• [パスワードの確認]	
	[POP3 サーバー設定]	
• [POP3 サーバー アドレス]		
• [POP3 サーバー ポート番号]		
• [SMTP AUTH ログイン名]		
• [パスワード]		
• [パスワードの確認]		

トナーや用紙を節約する

プリンタードライバーでいくつかの設定を変更してトナーと用紙を節約することができます。

サブライ	設定	機能
トナーカートリッジ	プリンタードライバーの [グラフィックス] タブの [トナー節約]	このチェックボックスでは、トナー消費量の少ないプリントモードを選択することができます。この機能を使用すると、通常よりも画質が低下します。
用紙	プリンタードライバーの [レイアウト] タブの [まとめて1枚]	1枚の用紙の片面に複数のページを印刷します。プリンタードライバーが1枚の用紙に印刷できるページ数は次のとおりです。 <ul style="list-style-type: none">• Windows 版プリンタードライバー：2、4、8、16枚• Mac OS® X 版プリンタードライバー：2、4、6、9、16ページ 両面印刷設定と組み合わせれば、[まとめて1枚] で1枚に32ページを印刷することができます（おもてに16ページ、うらに16ページ）。

ページ数を確認する

System Settings ページを印刷すれば合計印刷枚数を確認できます。合計印刷枚数は「Print Volume」に用紙サイズごとに分類されて表示されます。

片面印刷（[まとめて 1 枚] を含む）は 1 つのジョブ、両面印刷（[まとめて 1 枚] を含む）は 2 つのジョブとしてカウントされます。両面印刷時に片面が正常に印刷された後にエラーが発生した場合は 1 ページとしてカウントされます。

両面印刷を行う場合は、アプリケーションの設定に応じて自動的に空白ページが挿入されます。この場合、空白ページも 1 ページとしてカウントされます。ただし、奇数ページ数の両面印刷を行う場合には、最後の奇数ページの後に挿入される空白ページはカウントされません。

補足：

- System Settings ページを印刷する方法については「[System Settings ページを印刷する](#)」（141 ページ）を参照してください。

プリンターを移動するときは

- 1 プリンターの電源を切ります。

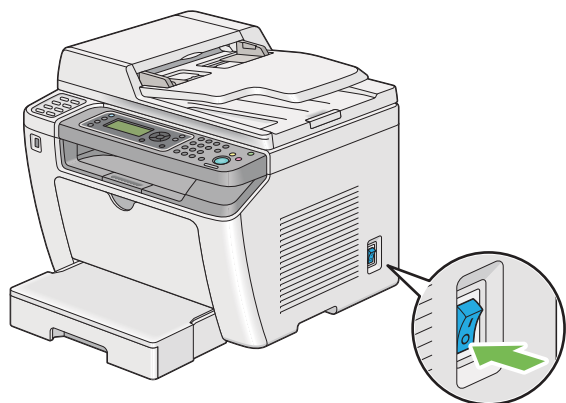

- 2 電源コード、インターフェイスクーブルなど、すべてのケーブルを抜きます。

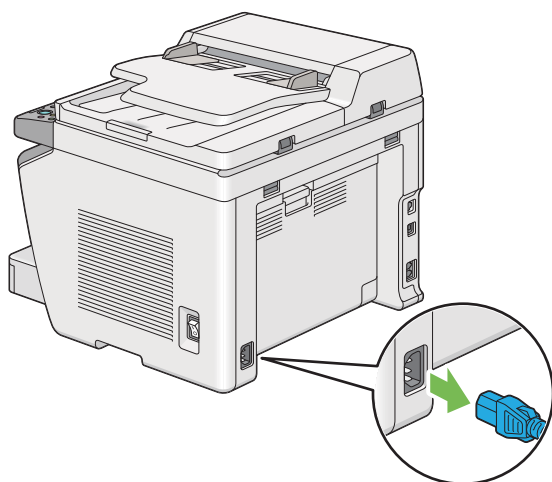

- 3 原稿受けから用紙を取り除きます。延長排出トレイが伸びている場合は閉じます。

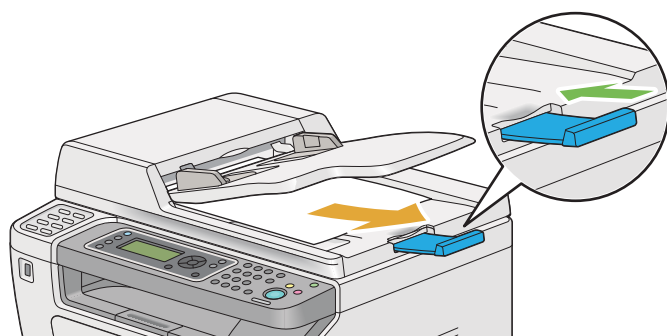

- 4 排出トレイに紙がある場合は取り除きます。排出延長トレイが伸びている場合は閉じます。

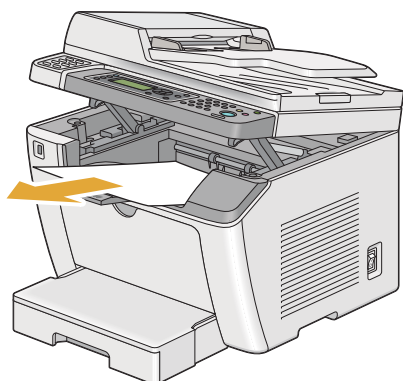

5 用紙トレイを取り外します。

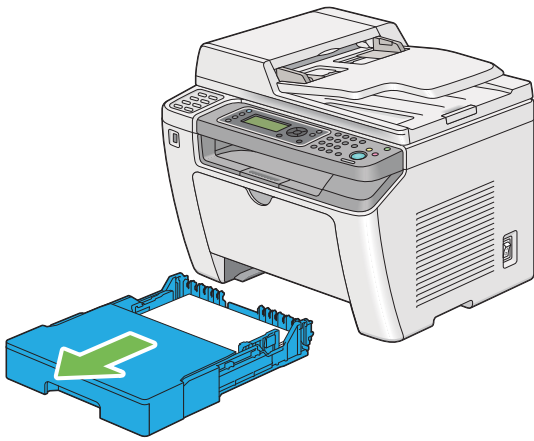

6 プリンターを持ち上げてゆっくりと移動します。

補足：

- 長い距離を移動する場合は、トナーがこぼれないようトナーカートリッジを抜き、プリンターを箱に入れてください。



7 移動先にプリンターを置き、用紙トレイをプリンターに挿入します。

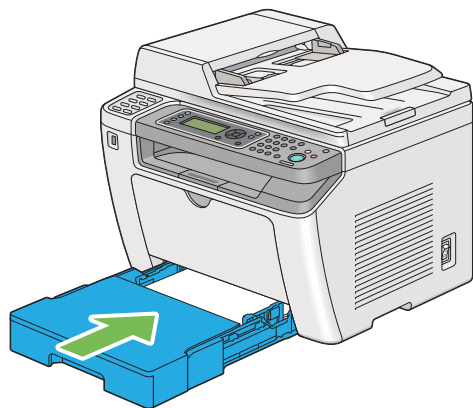

サービス・サポートのご案内

本章には下記の項目を記載します：

- ・「各種サービス・サポートについて」(346 ページ)
- ・「保守サービスのご案内」(347 ページ)
- ・「お問い合わせ先」(349 ページ)

各種サービス・サポートについて

弊社が行っている各種サービス・サポートについては「お問い合わせ先」でご案内しています。

参照：

- ・「お問い合わせ先」(349 ページ)

● マニュアルのダウンロードサービス

製品マニュアルの最新版 PDF データをダウンロードできるサービスを提供しています。

<http://www.epson.jp/support/>

保守サービスのご案内

「故障かな?」と思ったときは、あわてずに、まず以下のページをよくお読みください。そして、接続や設定に間違いがないことを必ず確認してください。

- [「困ったときには」\(279 ページ\)](#)

■ 保証書について

保証期間中に、万一故障した場合には、保証書の記載内容に基づき保守サービスを行います。ご購入後は、保証書の記載事項をよくお読みください。

保証書は、製品の「保証期間」を証明するものです。「お買い上げ年月日」「販売店名」に記入漏れがないかご確認ください。これらの記載がない場合は、保証期間内であっても、保証期間内と認められないことがあります。記載漏れがあった場合は、お買い求めいただいた販売店までお申し出ください。

保証書は大切に保管してください。保証期間、保証事項については、保証書をご覧ください。

■ 補修用性能部品および消耗品の保有期間

本製品の補修用性能部品および消耗品の保有期間は、製品の製造終了後6年間です。

改良などにより、予告なく外観や仕様などを変更することがあります。

■ 保守サービスの受付窓口

保守サービスに関してのご相談、お申し込みは、次のいずれかで承ります。

- お買い求め頂いた販売店
- エプソンサービスコールセンター

参照：

- [「お問い合わせ先」\(349 ページ\)](#)

■ 保守サービスの種類

エプソン製品を万全の状態でお使いいただくために、下記の保守サービスをご用意しております。

使用頻度や使用目的に合わせてお選びください。詳細につきましては、お買い求めの販売店、エプソンサービスコールセンターまたはエプソン修理センターまでお問い合わせください。

種類		概要	修理代金	
			保証期間内	保証期間外
年間保守契約	出張保守	<ul style="list-style-type: none"> 製品が故障した場合、最優先で技術者が製品の設置場所に出向き、現地で修理を行います。 修理のつど発生する修理代・部品代*が無償になるため予算化ができて便利です。 定期点検（別途料金）で、故障を未然に防ぐことができます。 	年間一定の保守料金	
	持込保守	<ul style="list-style-type: none"> 製品が故障した場合、お客様に修理品をお持ち込みまたは送付いただき、一旦お預かりして修理いたします。 修理のつど発生する修理代・部品代*が無償になるため予算化ができて便利です。 持込保守契約締結時に【保守契約登録票】を製品に貼付していただきます。 	年間一定の保守料金	
スポット出張修理		<ul style="list-style-type: none"> お客様からご連絡いただいて数日以内に製品の設置場所に技術者が出向き、現地で修理を行います。 故障した製品をお持ち込みできない場合に、ご利用ください。 	有償（出張料のみ）	出張料 + 技術料 + 部品代 修理完了後そのつどお支払ください。
持込/送付修理		故障が発生した場合、お客様に修理品をお持ち込みまたは送付いただき、一旦お預かりして修理いたします。	無償	基本料 + 技術料 + 部品代 修理完了品をお届けしたときにお支払ください。
ドア to ドアサービス		<ul style="list-style-type: none"> 指定の運送会社をご指定の場所に修理品を引き取りにお伺いするサービスです。 保証期間外の場合は、ドア to ドアサービス料金とは別に修理代金が必要となります。 	有償 (ドア to ドアサービス料金のみ)	有償 (ドア to ドアサービス料金 + 修理代)

* 消耗品（トナーカートリッジ、用紙など）は保守対象外となります。

注記：

- エプソン純正品以外あるいはエプソン品質認定品以外の、オプションまたは消耗品を装着し、それが原因でトラブルが発生した場合には、保証期間内であっても責任を負いかねますのでご了承ください。ただし、この場合の修理などは有償で行います。

■ エプソンサービスパック

エプソンサービスパックは、ハードウェア保守パックです。

エプソンサービスパック対象製品と同時にご購入の上、登録していただきますと、対象製品購入時から所定の期間（3年、4年、5年）、安心の出張修理サービスと対象製品の取り扱いなどのお問い合わせにお答えする専用ダイヤルをご提供いたします。

- スピーディーな対応：スポット出張修理依頼に比べて優先的に迅速にサービスエンジニアを派遣いたします。
- もしものときの安心：万一トラブルが発生した場合は何回でもサービスエンジニアを派遣し対応いたします。
- 手続きが簡単：エプソンサービスパック登録書を FAX するだけで契約手続きなどの面倒な事務処理は一切不要です。
- 維持費の予算化：エプソンサービスパック規約内・期間内であれば、都度修理費用がかからず維持費の予算化が可能です。

エプソンサービスパックは、エプソン製品ご購入販売店にてお買い求めください。

お問い合わせ先

●エプソンのホームページ <http://www.epson.jp>

各種製品情報・ドライバー類の提供、サポート案内等のさまざまな情報を掲載したエプソンのホームページです。

インターネット エプソンなら購入後も安心。皆様からのお問い合わせの多い内容をFAQとしてホームページに掲載しております。ぜひ活用ください。
FAQ <http://www.epson.jp/faq/>

●エプソンサービスコールセンター

修理に関するお問い合わせ・出張修理・保守契約のお申し込み先

050-3155-8600 【受付時間】月～金曜日9:00～17:30（祝日、弊社指定休日を除く）

◎上記電話番号をご利用できない場合は、042-511-2949へお問い合わせください。

●修理品送付・持ち込み依頼先 *一部対象外機種がございます。詳しくは下記のエプソンのホームページでご確認ください。お買い上げの販売店様へお持ち込みいただくか、下記修理センターまで送付願います。

拠点名	所在地	電話番号
札幌修理センター	〒003-0021 札幌市白石区栄通4-2-7 エプソンサービス(株)	011-805-2886
松本修理センター	〒390-1243 松本市神林1563 エプソンサービス(株)	050-3155-7110
東京修理センター	〒191-0012 東京都日野市日野347 エプソンサービス(株)	050-3155-7120
鳥取修理センター	〒689-1121 鳥取市南栄町26-1 エプソンリペア(株)	050-3155-7140
福岡修理センター	〒812-0041 福岡市博多区吉塚8-5-75 初光流通センタービル3F エプソンサービス(株)	050-3155-7130
沖縄修理センター	〒900-0027 那覇市山下町5-21 沖縄通関社ビル2F エプソンサービス(株)	098-852-1420

【受付時間】月曜日～金曜日 9:00～17:30（祝日、弊社指定休日を除く）

* 予告なく住所・連絡先等が変更される場合がございますので、ご了承ください。

* 修理について詳しくは、エプソンのホームページ <http://www.epson.jp/support/> でご確認ください。

◎上記電話番号をご利用できない場合は、下記の電話番号へお問い合わせください。

・松本修理センター:0263-86-7660 ・東京修理センター:042-584-8070

・鳥取修理センター:0857-77-2202 ・福岡修理センター:092-622-8922

●引取修理サービス(ドアtoドアサービス)に関するお問い合わせ先

*一部対象外機種がございます。詳しくは下記のエプソンのホームページでご確認ください。

引取修理サービス(ドアtoドアサービス)とはお客様のご希望日に、ご指定の場所へ、指定業者が修理品をお引取りにお伺いし、修理完了後弊社からご自宅へお届けする有償サービスです。*梱包は業者が行います。

引取修理サービス(ドアtoドアサービス)受付電話**050-3155-7150** 【受付時間】月～金曜日9:00～17:30（祝日、弊社指定休日を除く）

◎上記電話番号をご利用できない場合は、0263-86-9995へお問い合わせください。

*平日の17:30～20:00（弊社指定休日含む）および、土日、祝日の9:00～18:00の電話受付は0263-86-9995（365日受付可）にて日通航空で代行いたします。

*引取修理サービス(ドアtoドアサービス)について詳しくは、エプソンのホームページ <http://www.epson.jp/support/> でご確認ください。

*年末年始(12/30～1/3)の受付は土日、祝日と同様になります。

●エプソンインフォメーションセンター 製品に関するご質問・ご相談に電話でお答えします。

050-3155-8055 【受付時間】月～金曜日9:00～17:30（祝日、弊社指定休日を除く）

◎上記電話番号をご利用できない場合は、042-585-8580へお問い合わせください。

●購入ガイドインフォメーション 製品の購入をお考えになっている方の専用窓口です。製品の機能や仕様など、お気軽にお電話ください。

050-3155-8100 【受付時間】月～金曜日9:00～17:30（祝日、弊社指定休日を除く）

◎上記電話番号をご利用できない場合は、042-585-8444へお問い合わせください。

上記050で始まる電話番号はKDDI株式会社の電話サービスKDDI光ダイレクトを利用しています。

上記電話番号をご利用いただけない場合は、携帯電話またはNTTの固定電話（一般回線）からおかけいただくか、各◎印の電話番号におかけくださいますようお願いいたします。

●ショールーム *詳細はホームページでもご確認ください。 <http://www.epson.jp/showroom/>

エプソンスクエア新宿

〒160-8324 東京都新宿区西新宿6-24-1 西新宿三井ビル1F

【開館時間】月曜日～金曜日 9:30～17:30（祝日、弊社指定休日を除く）

●MyEPSON

エプソン製品をご愛用の方も、お持ちでない方も、エプソンに興味をお持ちの方への会員制情報提供サービスです。お客様にピッタリのおすすめ最新情報をお届けしたり、プリンターをもっと楽しくお使いいただくお手伝いをします。製品購入後のユーザー登録もカンタンです。さあ、今すぐアクセスして会員登録しよう。

インターネットでアクセス!

<http://myepson.jp/>

▶ カンタンな質問に答えて
会員登録。

●消耗品のご購入

お近くのエプソン商品取扱店及びエプソンダイレクト（ホームページアドレス <http://www.epson.jp/shop/> または通話料無料 0120-545-101）でお買い求めください。（2011年5月現在）

〒160-8324 東京都新宿区西新宿6-24-1 西新宿三井ビル24階

〒392-8502 長野県諏訪市大和3-3-5

ビジネス(LP) 2011.05

索引

記号

ボタン 32

英数字

2 アップ 163, 264
BTR 電圧調整 255
C (クリア) ボタン 32
ECM 227, 249
EpsonNet Config
 起動する 339
 プリンターを管理する 339
ID カードコピー 166
IP フィルター 244
LCD ディスプレイ 32
LCD ディスプレイのメッセージ 323
LPD 243
mm / inch 253
NV メモリー初期化 257
OK ボタン 32
PCL フォントリスト 232
PCL 設定 234
PC 保存 25
PDF 設定 239
PDF パスワード 240, 270
Point and Print 89
Port 9100 243
PS エラーレポート 239
PS ジョブのタイムアウト 239
PS 設定 239
PS データフォーマット 244, 261
PS フォントリスト 232
SNMP 243
TCP/IP 243
TIFF 形式 268
TWAIN (Tool Without An Interesting Name) 172
USB からの印刷
 使用を制限する 274
USB 記憶デバイス 194
USB コネクタ 31, 47
USB 差込口 30
USB 設定
 ポート起動 261
Windows Image Acquisition (WIA) 173
WPS 設定 242
WSD で印刷する 144

ア

厚紙 255, 256
宛先帳ボタン 32
宛先表 233
宛先表ツール 43

移動する
 プリンター 343
印刷する 128
 ユーザー定義の用紙 138
 Mac OS X 版プリンタードライバーの場合 139
 Windows 版プリンタードライバーの場合 139
印刷に関する問題 297
印刷の基本操作 107
印刷品質に関する問題 298
インターネットサービス 243
インターフェイス 24, 25
ウォームアップ・タイム 22
エプソンサービスコールセンターへのご相談 322
エプソンプリンタードライバー 58
エラータイムアウト 251
エラーメール通知 243
 設定する 340
 プリンターの状態を確認する 340
エラーランプ 32
エラー履歴レポート 232
延長排出トレイ 30
大きさ 23
オートリセット 251

カ

回線種別 226, 246
解像度 24, 207, 266, 268
 スキヤンの設定 199
階調 22
書き込み解像度 22
各種設定ボタン/ランプ 32
各部の名称 30
カスタムモード 257, 324
画像
 カラーモードを設定する 198
画像圧縮率 268
紙づまりの処理 280
 自動原稿送り装置 282, 294
 排出トレイから 291
 プリンターの後部 289
 プリンターの前部 285
紙づまりの発生箇所
 感光体ドラム 281
 トップカバー 281
 排出トレイ 281
 背面カバー 281
 フロントカバー 281
 用紙トレイ 281
 用紙トレイ (PSI) 281
 レバー 281
紙づまりの防止 280
紙づまりの問題 294
カラー 266
 スキヤンに選択 198
感光体ドラム 31

管理
プリンター 339
機械占有寸法 23
起動に関する問題 296
給紙方式／給紙容量 22
記録紙サイズ 26
グレーバランス 264
原稿受け 30
原稿送りトレイ 30, 31
原稿ガイド 31
原稿カバー 31
原稿ガラス 31
原稿サイズ 158, 262
原稿のサイズ 266
原稿の種類 159, 207, 263, 268
原稿読み取りガラス 31
現像器クリーニング 256
合計枚数 342
工場設定にリセットする 276
高度補正 258
コピーオプションを設定する 153
コピーに関する問題 306
コピー品質に関する問題 307
コピーボタン／ランプ 32
コントラスト 238
コンピューターから印刷する 128

サ

サービス制限 260
再生紙 255, 256
再送信間隔 226, 246
最大読み取りサイズ 25
左右枠消し量 165, 264, 267
地色除去 161, 263, 267
時間表示形式 204
時刻指定送信 269
システム設定リスト 232
質量 23
自動原稿送り装置 30, 31
自動調整 270
自動リダイヤル 209
シャープネス 161, 263, 267
受信フィルター 226, 247
受信モード 226, 245
出力トレイ容量 23
出力用紙サイズ 154
手動でファクスを送信する 209
寿命 27
仕様 21
使用環境 23
上下枠消し量 164, 264, 267
仕様設定 233
状態確認ボタン／ランプ 32
消費電力 23
消耗品 337
注文する時期 337
消耗品の保管について 338
消耗品を節約する 341
消耗品を注文する 337
ジョブタイムアウト 252
ジョブ履歴レポート 232

ジョブを中止する 128
コンピューターから 129
操作パネルから 128
白黒
スキャンに選択 198
親展受信 260
シンボル セット 237
スキャナードライバー／プリンターユーティリティの
問題 312
スキャナー (ネットワーク) 265
スキャン
画像のファイルタイプを設定する 198
カラー画像 198
カラーモードを設定する 198
使用を制限する 274
白黒画像 198
スキャン解像度 199
背景色の抑制 199
元のサイズを指定する 199
スキャンの問題 310
スキャンボタンマネージャー 44
スキャンボタン／ランプ 32
スタートボタン 32
ステータスマonitor 41
ステータスマonitorアラート 323
ストップボタン 32
スピーカーの音量 225
セキュリティ 259
接続仕様 47
接続タイプ 47
設定管理ツール 40
節電移行時間 251, 275
節電ボタン 32
走査線密度 26
操作パネル 30
送信原稿サイズ 26, 27
送信シート 227, 248
送信元編集 261
送信レポート 227, 250
ソート／スタック 155, 263
ソフトウェア ダウンロード 260
ソフトウェアのインストール 45

タ

対応 OS 24, 27
対応プロトコル 24
ダイヤル種別 226, 246
ダイレクトファクス 211
短縮宛先 233
短縮ボタン 32
通信解像度 27
通信管理レポート 227, 232, 250
通信速度 26, 27
通信モード 26
定着温度調整 256
データランプ 32
適用回線 26, 27
テンキー 32
電源 23
電源コネクタ 31
電源スイッチ 30
転写ロール 31

電送時間 26
転送設定 227, 248
転送番号 227, 248
転送メールアドレス 227, 248
電話 226
電話 / ファクス切替 226
電話 / ファクス呼出時間 226, 245
電話呼出音 226, 246
トップカバー 31
トナーカートリッジ 30, 341
トナーカートリッジを取り付ける 334
トナーカートリッジを取り外す 332
トナーカバー 30
トナー残少警告メッセージ 254
トナー帯電除去 256
ドラフトモード 238

ナ

中消し量 165, 265, 267
日時設定 252
日時を設定する 204
ネットワークコネクタ 31, 47
ネットワーク設定 241
ネットワーク接続セットアップ 61
濃度 160, 207, 263, 266, 269
濃度調整 256

ハ

パーツ名 30
ハードディスク容量 22
排出延長トレイ 30, 126
排出トレイ 30
背面カバー 31
背面カバーのハンドル 31
倍率選択 156, 262
発信元記録 227, 247
発信元情報を設定する 203
発信元ファクス番号 227, 247
発信元名 227, 247
パネル設定リスト 232
パネル操作制限 259, 273
パネル表示言語 272
パネルメッセージ 314
ハンドセットコネクタ 31, 47
ピアツーピア 92
ファーストコピー・タイム 22
ファームウェア ver 255
ファイル形式 265
ファクス
 使用を制限する 274
ファクスグループ 220, 233
ファクス専用 226
ファクス同報レポート 227, 250
ファクスの問題 308
ファクスボタン/ランプ 32
ファクスモード呼出時間 226, 245
ファクスを自動送信する 208
ファクスを送信する 205
封筒 255, 256

封筒をセットする
 用紙トレイ 119
 用紙トレイ (PSI) 124
フォーム ライン 237
フォント 236
フォント サイズ 237
フォント ピッチ 237
複写原稿 22
複写倍率 22
複写用紙 (用紙厚) 22
複写 (用紙) サイズ 22
符号化方式 26
部数 153, 237, 239
普通紙 255, 256
フック検出レベル調整 227, 249
プリンター
 移動する 343
 管理 339
プリンターソフトウェア 37
プリンタードライバ
 エプソンプリンタードライバ 58
プリンタードライバをインストールする
 Mac OS X 95
 Windows 58
プリンタードライバをインストールする前に 58
プリンターに関する基本的な問題 295
プリンターの寿命 257
プリンターの状態
 エラーメール通知 340
プリンターを接続する 47
プリントボタン/ランプ 32
プリントモード 240
プレフィックス番号 227, 249
プレフィックス利用 227, 228, 248
プロトコルモニター 232
フロントカバー 30
報知音 253
本機の主な特長 18

マ

まとめて1枚に印刷する 163
無線 LAN 強度 241
無線 LAN 設定 242
無線 LAN 設定リセット 243
メーター確認 233
メールサイズ制限 268
メール送信 25
メモリー容量 22
モジュージャック 31, 47, 202
モデムスピード 227, 249
元のサイズ
 スキャンの設定 199
戻るボタン 32

ヤ

有線ネットワーク
 Ethernet 設定 241
 NV メモリー初期化 244
 プロトコル 243
郵便はがき 255, 256

- 用紙 341
 - 寸法 115
- 用紙位置合わせローラー 31
- 用紙エラー 265
- 用紙送りガイド 31
- 用紙ガイド (サイドガイド) 30, 117
- 用紙サイズ 234, 240
- 用紙重量 22
- 用紙節約 227, 249
- 用紙トレイ 30
- 用紙トレイカバー 30
- 用紙トレイ設定 271
- 用紙トレイ (PSI) 30
- 用紙の向き 235
- 用紙をセットする 115
 - 用紙トレイ 116
 - 用紙トレイ (PSI) 122
- 呼び出し音の音量 225
- 読み取り解像度 22, 25
- 読み取り階調 25

ラ

- ラインターミネーション 238
- ラインモニター音 226, 245
- ラベル紙 255, 256
- ランチャー 42
- リセットボタン 32
- リダイヤル / ポーズボタン 32
- リダイヤル回数 226, 246
- リダイヤル間隔 226, 246
- リモート受信 227, 247
- リモート受信トーン 227, 247
- 両面 235, 239, 162, 264, 269
- 両面印刷 130
- 両面プリント 227, 248
- 両面レポート 254
- 留守番電話接続 226
- 留守番電話呼出時間 226, 245
- レイアウト 240, 269
- レバー 31
- レポートページ 141
- 連続複写速度 22
- 連続複写枚数 23
- 連続プリント速度 24

ワ

- ワイヤレス設定を行う
 - Mac OS X 97
 - Windows 62
- ワンタッチボタン 32