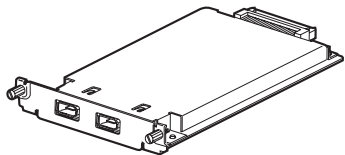
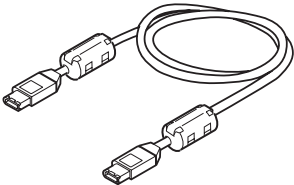

# EPSON スキャナ用 IEEE1394 I/Fカード 取扱説明書

このたびはIEEE 1394 I/Fカード ES20FWIFSをお買い上げいただき、誠にありがとうございます。  
製品をお使いになる前に、まず本書をお読みください。

## 内容物の確認

このセットには図の品が含まれています。万一、不足や不良がございましたら、お買い上げいただいた販売店までご連絡ください。

<input type="checkbox"/> IEEE1394 カード本体	<input type="checkbox"/> IEEE1394 ケーブル (6ピン-6ピン)
	

## もくじ

- 本文中のマークと表記について ..... P.2
- システム条件の確認 ..... P.3
- IEEE 1394カードの取り付け ..... P.4
- ケーブルの接続 (Macintosh) ..... P.5
- スキャナを接続する前に (Windows) ..... P.6
- ケーブルの接続 (Windows) ..... P.7
- IEEE 1394の基礎知識 ..... P.8
- 困ったときは ..... P.9

# 本文中のマークと表記について

マークが付いている文章は次のように重要な内容を記載しています。  
必ずお読みください。



注意

この表示を無視して、誤った取り扱いをすると、スキャナ本体が損傷する可能性が想定される内容を示しています。



ポイント

お取り扱い上、必ずお守りいただきたいこと(操作)を記載しています。必ずお読みください。

## 商標等の表記

Microsoft® Windows® 95 operating system 日本語版  
Microsoft® Windows® 98 operating system 日本語版  
Microsoft® WindowsNT® operating system Version4.0 日本語版  
Microsoft® Windows® 2000 operating system 日本語版  
Microsoft® Windows® Millennium Edition operating system 日本語版  
Microsoft® Windows® XP Professional operating system 日本語版  
Microsoft® Windows® XP Home Edition operating system 日本語版

の表記について

本書中では、上記各オペレーティングシステムをそれぞれ、Windows95、Windows98、WindowsNT4.0、Windows2000、Windows Me、Windows XPと表記しています。また、Windows95、Windows98、WindowsNT4.0、Windows2000、Windows Me、Windows XPを総称する場合は[Windows]、複数のWindowsを併記する場合は[WindowsNT/95/98]のように、Windowsの表記を省略することがあります。

Appleの名称、ロゴ、Macintosh、PowerMacintosh、Mac、iMac、PowerBook、漢字Talk、FireWire、ColorSync、AppleTalk、LocalTalk、EtherTalkおよびTrueTypeはApple Computer, Inc.の商標または登録商標です。

Microsoft、WindowsおよびWindowsNTは米国マイクロソフト社の米国およびその他の国における登録商標です。

そのほかの製品名は各社の商標または登録商標です。

# システム条件の確認

## Macintosh 環境でご利用の場合

- ・ FireWire (IEEE 1394) ポートを標準搭載しているPower Macintosh。
- ・ Mac OS 8.6～9.x (Mac OS 8.6の場合はFireWire2.1以上が必要)。
- ・ Mac OS X v10.2以上 (Power PC G3 600MHz以上)。

Mac OS X対応のドライバをお持ちでないお客様は、エプソン販売のホームページをご覧ください。エプソン販売のホームページアドレスは本書の裏表紙にあります。

## Windows 環境でご利用の場合

- ・ Windows 2000/Me/XPブレイクストールモデル。
- ・ エプソン推奨のIEEE 1394ホストアダプタを装着すること。

### IEEE1394 ホストアダプタについて

動作確認済みIEEE 1394ホストアダプタについては、エプソン販売のホームページでご確認ください。エプソン販売のホームページアドレスは本書の裏表紙にあります。

# IEEE1394 カードの取り付け

ES-7000Hを例に説明します。他のスキャナをお使いの場合も手順は同じです。なお、スキャナ本体に付属の取扱説明書でも説明しておりますので(ES-2200を除く)、必要に応じてスキャナ本体に付属の取扱説明書をご覧ください。



注意

カードを取り付ける前に、必ずスキャナの電源をオフにしておいてください。電源がオンの状態でカードを取り付けると、スキャナおよびカードの故障の原因になります。

1

スキャナ背面の、オプション  
スロットのカバーを取り外し  
ます。

カバーの2本のネジを取り外し、カバー  
を取り外します。

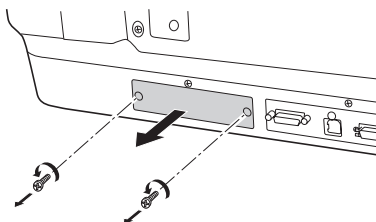

2

IEEE1394カードをスロット  
の奥までしっかりと差し込  
み、ネジで固定します。

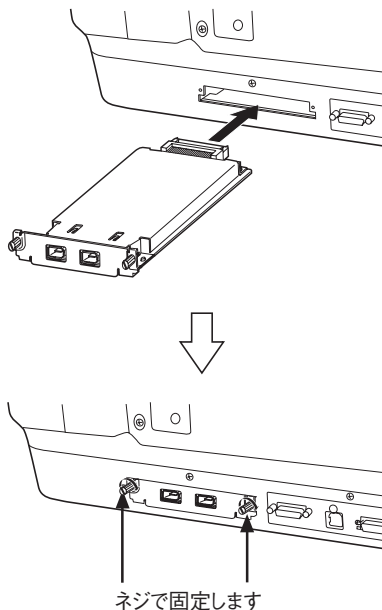

# ケーブルの接続 (Macintosh)

1

コンピュータを起動し、ソフトウェア(EPSON Scan)をインストールします。

インストール方法はSCSIやUSBの場合と同じです。スキャナ本体に付属の取扱説明書 (Macintoshでのインストール説明) を参照してインストールしてください。

2

付属のIEEE1394ケーブルで、Macintosh(FireWireポート)とスキャナを接続します。

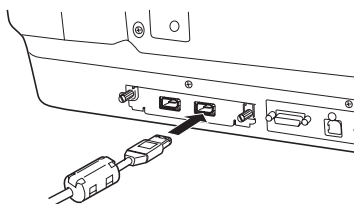

複数のIEEE1394機器を接続できますので、ポートは2つあります。どちらのポートに接続してもかまいません。

3

スキャナの電源をオンにします。

# スキャナを接続する前に (Windows)

スキャナをコンピュータに接続する前に、IEEE 1394 ホストアダプタの取扱説明書を参照してコンピュータにIEEE 1394 ホストアダプタを装着し、正しく認識されていることを確認してください。確認手順は次の通りです。

1

[スタート]メニュー-[コントロールパネル](または[設定]-[コントロールパネル])の順にクリックします。

2

[プリンタとその他のハードウェア]-[システム]をクリック(または[システム]アイコンをダブルクリック)します。

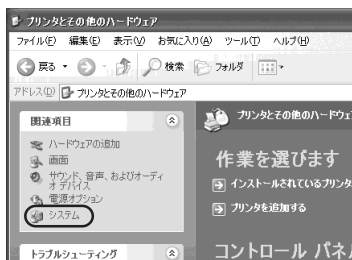

3

[ハードウェア]タブをクリックし、**デバイスマネージャ** ボタンをクリックします。

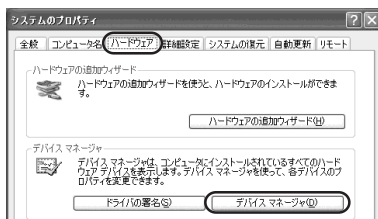

4

1394バスホストコントローラの下に、お使いのIEEE1394ホストアダプタが認識されているか確認します。



IEEE 1394ホストアダプタが認識されていない場合は、次のように対処してください。

1. コンピュータの電源をオフにし、IEEEホストアダプタの取り付け(奥までしっかり挿入されているか)を確認します。
2. コンピュータの電源をオンにします。
3. それでも認識されない場合は、コントロールパネルの[ハードウェアの追加](または[ハードウェアの追加と削除])アイコンをダブルクリックし、画面の指示に従ってIEEE1394ホストアダプタを検出してください。それでも認識されない場合は、IEEE1394ホストアダプタのメーカーにお問い合わせください。

# ケーブルの接続 (Windows)

1

コンピュータを起動し、ソフトウェア(EPSON Scan)をインストールします。

インストール方法はSCSIやUSBの場合と同じです。スキャナ本体に付属の取扱説明書を参照してインストールしてください。

2

付属のIEEE1394ケーブルで、コンピュータ(IEEE1394ホストアダプタの6ピンコネクタ)とスキャナを接続します。

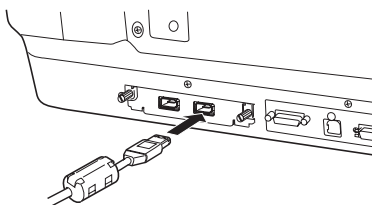

複数のIEEE1394機器を接続できますので、ポートは2つあります。どちらのポートに接続してもかまいません。

3

スキャナの電源をオンにします。

# IEEE1394 の基礎知識

- 電源をオン/オフする順序は、IEEE1394 機器が先でも、コンピュータが先でも構いません。

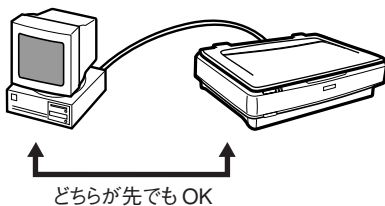

- IEEE 1394 接続では、コンピュータや IEEE 1394 機器の電源がオンの状態のまま、IEEE 1394 機器を接続したり、外すことができます。

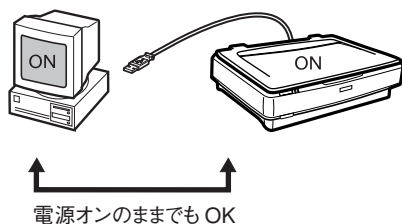

- スキャナが電源オンの状態および、プレビューまたは取り込み中は、他の IEEE 1394 機器に対して次の操作をしないでください。

- ・電源のオン/オフ
- ・ケーブルの抜き差し
- ・他の IEEE 1394 機器の追加(接続)

- スキャナが電源オンの状態では、スキャナが認識されなくなる場合があります。この場合は次のように対処してください。

1. EPSON Scan および TWAIN 対応アプリケーションを終了します。
2. スキャナの電源を再投入するか、またはコンピュータから IEEE 1394 ケーブルをいったん外し、接続し直してください。
3. それでも認識されない場合は、コンピュータを再起動してください。

- スキャナがプレビューまたは取り込み中の場合は、システムが応答しなくなる場合があります。この場合は、コンピュータをリセットしてください。

- 複数の IEEE 1394 機器を接続する場合、各機器間のケーブル長は 4.5m まで、端から端までの最大接続機器数は 16 台までです。



ポイント

- スキャナは SCSI や USB などのインターフェイスを標準で装備していますが、複数のインターフェイスを使用して 1 台または複数台のコンピュータに接続(例えば、Macintosh と IEEE 1394 接続し、さらに Windows PC と SCSI 接続)すると、スキャナが正常に動作しません。

- また、IEEE 1394 カードにはポートが 2 つありますが、両方のポートを使用して 1 台または複数台のコンピュータに接続すると、スキャナが正常に動作しません。

# 困ったときは

IEEE 1394 接続したスキャナが認識されない場合や、EPSON Scanの起動時にエラーが出る場合は、次のように対処してください。

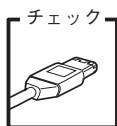

## 接続に問題はありませんか？

IEEE 1394 ケーブルをしっかりと接続してください。



## スキャナの準備はできていますか？

スキャナの電源がオフになっていると、スキャナは認識されません。電源がオンになっているか確認してください。



## IEEE1394カードは正しく取り付けられていますか？

スキャナにしっかりと取り付けられていない可能性があります。取り付け（奥までしっかりと挿入されているか）を確認してください。



## 必要なシステム条件を満たしていますか？

3 ページを参照し、必要なシステム条件を満たしているか確認してください。



## Mac OS 8-9をお使いの場合、必要な機能拡張が使用停止になっていませんか？

コントロールパネルの[機能拡張マネージャ]を開き、以下の機能拡張がチェックされているか確認してください。

- EPSON FW Scanner Enabler
- EPSON FW Scanner Expert
- EPSON FW ScannerLib

チェックされていない場合は、チェックしてMacintoshを再起動してください。



## Mac OS 8.6をお使いの場合、Firewire 2.1以上がインストールされていますか？

Mac OS 8.6の環境でIEEE 1394接続される場合は、MacintoshにFireWire 2.1以上がインストールされている必要があります。

アップル社のホームページよりFireWireのアップデートをダウンロードし、Macintoshにインストールしてください。

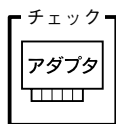

### Windowsをお使いの場合、エプソン推奨のIEEE1394ホストアダプタを使っていますか？

エプソン推奨のIEEE1394ホストアダプタ以外では動作の保証は致しかねます。接続可能なホストアダプタについては、エプソン販売のホームページでご確認ください。エプソン販売のホームページアドレスは本書の裏表紙にあります。

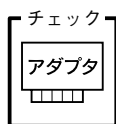

### Windowsをお使いの場合、IEEE1394ホストアダプタは正しく取り付けられていますか？

コンピュータにしっかりと取り付けられていない可能性があります。取り付け（奥までしっかりと挿入されているか）を確認してください。

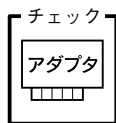

### Windowsをお使いの場合、IEEE1394ホストアダプタが正しく認識されていますか？

6ページを参照し、認識されているか確認してください。

## 電波障害自主規制について —注意—

---

この装置は、情報処理装置等電波障害自主規制協議会（VCCI）の基準に基づくクラスB情報技術装置です。この装置は、家庭環境で使用することを目的としていますが、この装置をラジオやテレビジョン受信機に近接して使用されると、受信障害を引き起こすことがあります。

取扱説明書にしたがって正しい取り扱いをしてください。

本装置の接続において指定ケーブルを使用しない場合、VCCIルールの限界値を越えることが考えられますので、必ず指定されたケーブルを使用してください。

---

### ご注意

- (1) 本書の内容の一部または全部を無断転載することは固くお断りします。
- (2) 本書の内容については、将来予告なしに変更することがあります。
- (3) 本書の内容については、万全を期して作成いたしました。が、万一ご不審な点や誤り、記載もれなど、お気づきの点がありましたらご連絡ください。
- (4) 運用した結果の影響については、(3)項にかかわらず責任を負いかねますのでご了承ください。
- (5) 本製品がお客様により不適當に使用されたり、本書の内容に従わずに取り扱われたり、またはエプソンおよびエプソン指定の者以外の第三者により修理・変更されたこと等に起因して生じた障害等につきましては、責任を負いかねますのでご了承ください。
- (6) エプソン純正品およびエプソン品質認定品以外のオプションまたは消耗品を装着し、それが原因でトラブルが発生した場合には、保証期間内であっても責任を負いかねますのでご了承ください。この場合、修理等は有償で行います。

● **EPSON販売のホームページ「I Love EPSON」** <http://www.i-love-epson.co.jp>

各種製品情報・ドライバ類の提供、サポート案内等のさまざまな情報を満載したEPSONのホームページです。

**FAQ** エpsonなら購入後も安心。皆様からのお問い合わせの多い内容をFAQとしてホームページに掲載しております。ぜひご活用ください。  
<http://www.i-love-epson.co.jp/faq/>

● **EPSONサービスコールセンター**

修理に関するお問い合わせ・出張修理・保守契約のお申し込み先

**0570-004141** (全国ナビダイヤル) 【受付時間】9:00～17:30 月～金曜日(祝日・弊社指定休日を除く)

\*ナビダイヤルはNTTコミュニケーションズ株式の電話サービスの名称です。

\*携帯電話・PHS端末・CATVからはご利用いただけませんので、(042)582-6888までお電話ください。

\*新電電各社をご利用の場合、「0570」をナビダイヤルとして正しく認識しない場合があります。ナビダイヤルが使用できるよう、ご契約の新電電会社へご依頼ください。

● **修理品送付・持ち込み依頼先**

お買い上げの販売店様へお持ち込みいただくか、下記修理センターまで送付願います。

拠 点 名	所 在 地	TEL
札幌修理センター	〒060-0034 札幌市中央区北4条東1-2-3 札幌フコク生命ビル10F エプソンサービス㈱	011-219-2886
松本修理センター	〒390-1243 松本市神林1563エプソンサービス㈱	0263-86-7660
東京修理センター	〒191-0012 東京都日野市日野347 エプソンサービス㈱	042-584-8070
福岡修理センター	〒812-0041 福岡市博多区吉塚8-5-75 初光流通センタービル3F エプソンサービス㈱	092-622-8922
沖縄修理センター	〒900-0027 那覇市山下町5-21 沖縄通関ビル2F エプソンサービス㈱	098-852-1420

【受付時間】月曜日～金曜日 9:00～17:30(祝日、弊社指定休日を除く)

\*予告なく住所・連絡先等が変更される場合がございますので、ご了承ください。

\*修理については、エプソンサービス㈱ホームページ<http://www.epson-service.co.jp>でご確認ください。

● **ドットドットサービスに関するお問い合わせ先** \*一部対象外機種がございます。詳しくは下記のエプソンサービス㈱ホームページでご確認ください。

ドットドットサービスとはお客様のご希望により、ご指定の場所へ、指定業者が修理品をお取りにお伺いし、修理完了後弊社からご自宅へお届けするサービスです。\*梱包は業者が行います。

ドットドットサービス受付電話 **0570-090-090** (全国ナビダイヤル) 【受付時間】月～金曜日9:00～17:30(祝日、弊社指定休日を除く)

\*ナビダイヤルはNTTコミュニケーションズ株式の電話サービスの名称です。

\*新電電各社をご利用の場合は、「0570」をナビダイヤルとして正しく認識しない場合があります。ナビダイヤルが使用できるよう、ご契約の新電電会社へご依頼ください。

\*携帯電話・PHS端末・CATVからはナビダイヤルをご利用いただけませんので、下記の電話番号へお問い合わせください。

受付拠点	引き取り地域	TEL	受付拠点	引き取り地域	TEL
札幌修理センター	北海道全域	011-219-2886	福岡修理センター	中四国・九州全域	092-622-8922
松本修理センター	本州(中国地方を除く)	0263-86-9995	沖縄修理センター	沖縄本島全域	098-852-1420

【受付時間】月曜日～金曜日9:00～17:30(祝日、弊社指定休日を除く) \*松本修理センターは365日受付可。

\*平日の17:30～20:00および、土日・祝日・弊社指定休日の9:00～20:00の電話受付は0263-86-9995(365日受付可)にて日通課スタッフで行いたします。\*ドットドットサービスについては詳しくは、エプソンサービス㈱ホームページ<http://www.epson-service.co.jp>でご確認ください。

● **EPSONインフォメーションセンター** 製品に関するご質問・ご相談に電話でお答えします。

札幌(011)222-7931 仙台(022)214-7624 東京(042)585-8555 名古屋(052)202-9531 大阪(06)6399-1115

広島(082)240-0430 福岡(092)452-3942 【受付時間】月～金曜日9:00～20:00 土曜日10:00～17:00(祝日を除く)

● **購入ガイドインフォメーション** 製品の購入をお考えになっている方の専用窓口です。製品の機能や仕様など、お気軽にお電話ください。

(042)585-8444 【受付時間】月～金曜日 9:00～17:30(祝日、弊社指定休日を除く)

● **FAXインフォメーション** EPSON製品の最新情報をFAXにてお知らせします。

札幌(011)221-7911 東京(042)585-8500 名古屋(052)202-9532 大阪(06)6397-4359 福岡(092)452-3305

● **スクール(エプソン・デジタル・カレッジ)講習会のご案内**

東京 TEL(03)5321-9738 大阪 TEL(06)6205-2734

【受付時間】月曜日～金曜日9:30～12:00/13:00～17:30(祝日、弊社指定休日を除く)

\*スケジュールなどはホームページでご確認ください。 <http://www.i-love-epson.co.jp/school/>

● **ショッピングーム** \*詳細はホームページでもご確認くださいませ。 <http://www.i-love-epson.co.jp/square/>

エプソンスクエア新宿 〒160-8324 東京都新宿区西新宿6-24-1 西新宿三井ビル1F

【開館時間】月曜日～金曜日 9:30～17:30(祝日、弊社指定休日を除く)

エプソンスクエア御堂筋 〒541-0047 大阪市中央区淡路町3-6-3 NMラザ御堂筋1F

【開館時間】月曜日～金曜日 9:30～17:30(祝日、弊社指定休日を除く)

エプソンアートスタジオあずみ野 〒399-8201 長野県南安曇郡豊科町南穂高1115 スワンガーデン安曇野内

【開館時間】10:00～18:00(水曜日、弊社指定休日を除く)

● **MyEPSON**

EPSON製品をご愛用の方も、お持ちでない方も、EPSONに興味をお持ちの方への会員制情報提供サービスです。お客様にピッタリのおすすめ最新情報をお届けしたり、プリントをもっと楽しくお使いいただくお手伝いをします。製品購入後のユーザー登録もカンタンです。さあ、今すぐアクセスして会員登録しよう。

インターネットでアクセス! <http://myepson.i-love-epson.co.jp/> ▶ カンタンな質問に答えて会員登録。

● **EPSONディスクサービス**

各種ドライバの最新バージョンを郵送でお届け致します。お申込方法・料金など、詳しくは上記FAXインフォメーションの資料でご確認ください。

● **消耗品のご購入**

お近くのEPSON商品取扱店及びエプソンOAサプライ株式会社。フリーダイヤル0120-251528 でお買い求めください。

**EPSON販売株式会社**

〒160-8324 東京都新宿区西新宿6-24-1 西新宿三井ビル24階

**セイコーエプソン株式会社**

〒392-8502 長野県諏訪市大和3-3-5

# 改訂履歴

Revision	改訂ページ	改訂内容	備考
11330_00		新規制定	
11330_01	3,10	MacOS8.6 時の FireWire2.1 の記載追加	
11330_02	2,7,10	Windows Me/XP に対応	
11330_03	3 ~ 5 7,8	MacOS X 対応、 EPSON Scan 対応 スキャナイラスト変更	
	6	Windows XP の画像に変更	